



# Procuratura Republicii Moldova

Republica Moldova, MD-2005, mun. Chișinău, bd. Ștefan cel Mare și Sfânt, 73.  
tel. (+373) 22-828-373. (+373) 22-828-375, e-mail: proc-gen@procuratura.md

17 martie 2021 nr.8/2-11d/21- 43

Doamnei Zinaida GRECEANȚI  
Președinte al Parlamentului  
Republicii Moldova

*Stimată Doamnă Greceanii,*

În conformitate cu prevederile *art.11 alin.(3)* din Legea nr.3 din 25.02.2016 cu privire la Procuratură, Vă remitem Raportul privind activitatea Procuraturii pentru anul 2020.

*Anexă:* Raportul privind activitatea Procuraturii pentru anul 2020, pe 165 fișe.

*Cu respect,*

Procuror General  
al Republicii Moldova

Alexandr STOIANOGLO

SECRETARIATUL PARLAMENTULUI REPUBLICII MOLDOVA	
D.D.P. Nr.	599
"17" 03	2021
Ora	





# RAPORT

## PRIVIND ACTIVITATEA PROCURATURII REPUBLICII MOLDOVA

PENTRU ANUL 2020

CHIȘINĂU 2021

Cuprins:

I. Considerații generale.....	3-10
1.1. Rolul și misiunea Procuraturii.....	3
1.2. Provocări și evoluții în activitatea instituției.....	4
II. Managementul instituției.....	10-24
2.1. Resursele umane.....	10
2.1.1. Funcții de procurori.....	10
2.1.2. Funcționari publici și personal tehnic.....	14
2.1.3. Formarea profesională.....	16
2.2. Integritate și etică.....	17
2.3. Finanțe și administrare.....	20
2.4. Protecția datelor cu caracter personal.....	22
2.5. Transparența, comunicarea, relații publice.....	23
III. Activitatea de urmărire penală.....	24-80
3.1. Evoluția și tendințele criminalității.....	24
3.1.1. Tendințele criminalității.....	28
3.1.2. Factorii criminalității.....	29
3.2. Exercițarea urmăririi penale.....	30
3.3. Conducerea urmăririi penale.....	32
3.4. Domenii specifice de urmărire penală.....	35
3.4.1. Combaterea traficului ilicit de droguri.....	35
3.4.1.1. Rezultatele urmăririi penale.....	37
3.4.1.2. Examinarea judiciară.....	39
3.4.1.3. Sechestrarea și confiscarea bunurilor infracționale.....	40
3.4.2. Combaterea traficului de ființe umane și infracțiuni conexe.....	41
3.4.3. Combaterea fenomenului torturii și a rețelilor tratamente.....	46
3.4.4. Infracțiunile cibernetice și din domeniul telecomunicațiilor.....	50
3.4.5. Combaterea violenței în familie.....	55
3.4.6. Respectarea termenului rezonabil.....	56
3.4.7. Măsuri procesuale de constrângere.....	58
3.4.7.1. Reținerea și arestarea preventivă.....	58
3.4.7.2. Arestarea la domiciliu.....	60
3.4.7.3. Alte măsuri procesuale de constângere.....	61
3.4.7.4. Arestarea în faza judiciară.....	62
3.4.8. Activitatea instituțională de încasare a cheltuielilor judiciare.....	63
3.4.9. Aportul procurorilor la recuperarea prejudiciului cauzat prin infracțiuni.....	67
3.4.10. Efectuarea investigațiilor financiare paralele.....	69
3.4.11. Asigurarea confiscării veniturilor infracționale.....	72
3.4.12. Activitatea specială de investigații.....	725
3.4.13. Factorii care influențează activitatea în domeniul urmăririi penale.....	77
IV. Activitatea judiciară.....	80-93
4.1. Activitatea judiciară în materie penală.....	80
4.1.1. Activitatea judiciară la nivelul instanțelor de fond.....	80

4.1.2. Activitatea judiciară la nivelul Curților de Apel.....	81
4.1.3. Activitatea judiciară la nivelul Curții Supreme de Justiție.....	82
4.1.4. Politica punitivă.....	83
4.1.5. Achitarea inculpaților .....	84
4.1.6. Încetarea proceselor penale.....	86
4.1.7. Tergiversarea examinării cauzelor penale.....	87
4.1.8. Reabilitarea victimelor represiunilor politice.....	90
4.2. Activitatea judiciară în materie non-penală.....	91
4.2.1. Activitatea judiciară în materie de proces contravențional.....	91
4.2.2. Activitatea judiciară în materie civilă și de contencios administrativ.....	92
4.2.3. Activitatea judiciară pe domeniul de implementare a CEDO.....	92
V. Activitatea de cooperare și asistență juridică internațională.....	<b>93-97</b>
5.1. Integrare europeană și cooperarea internațională.....	93
5.2. Asistența juridică internațională în materie penală .....	96
VI. Activitatea de protecție a intereselor societății.....	<b>97-108</b>
6.1. Activitatea în domeniul protecției mediului .....	97
6.2. Activitatea în domeniul protecției patrimoniului public și intereselor societății.....	99
6.3. Justiția juvenilă.....	105
VII. Activitatea procuraturilor specializate .....	<b>108-144</b>
7.1. Activitatea Procuraturii Anticorupție .....	108
7.1.1. Exercițarea urmăririi penale.....	109
7.1.2. Conducerea urmăririi penale.....	114
7.1.3. Reprezentarea învinuirii în instanțele judecătorești.....	121
7.1.4. Obiective în activitatea Procuraturii Anticorupție pentru anul 2021 .....	125
7.2. Activitatea Procuraturii pentru Combaterea Criminalității Organizate și Cauze Speciale.....	126
7.2.1. Exercițarea urmăririi penale.....	127
7.2.2. Conducerea urmăririi penale.....	132
7.2.2.1. Activitatea specială de investigații.....	135
7.2.2.2. Reținerea și arestul (alte măsuri preventive).....	135
7.2.2.3. Asistența juridică internațională .....	138
7.2.2.4. Alte activități.....	138
7.2.3. Reprezentarea acuzării de stat.....	139
7.2.4. Transparența și promovarea imaginii procuraturii.....	142
7.2.5. Obiective în activitatea PCCOCS pentru anul 2021.....	143
VIII. Concluzii și priorități.....	<b>144-149</b>
8.1. Concluzii privind activitatea Procuraturii în anul 2020 .....	144
8.2. Priorități în activitatea Procuraturii pentru anul 2021 .....	145
IX. Anexe.....	<b>150-165</b>
Anexa nr.1 Informații aferent stării și dinamicii infracționalității, după categorii de infracțiuni, înregistrate în republică în ultimii ani .....	150
Anexa nr.2 Respectarea termenelor rezonabile, conform divizării teritoriale, pe cauzele penale și procesele penale rămase în gestiune către 01.01.2021.....	161

## CAPITOLUL I. CONSIDERAȚII GENERALE

### 1.1. Rolul și misiunea Procuraturii

Perioada anului 2020 a fost una extrem de importantă și dificilă pentru Procuratura Republicii Moldova în contextul implementării viziunii de revizuire a valorilor și principiilor de activitate a procurorilor, orientării acestora spre respectarea drepturilor omului și aplicarea echidistantă a legislației, dezvoltării climatului de integritate instituțională și a rezistenței față de tentativele de imixtiuni a politicului în activitatea instituției.

În același timp, în perioada de referință, statutul, atribuțiile și competențele Procuraturii au rămas neschimbate. Procuratura a continuat să activeze ca o instituție publică autonomă în cadrul autorității judecătorești, independentă de puterea legislativă, executivă și judecătorească, de orice partid politic sau organizație social-politică, precum și de oricare alte instituții, organizații sau persoane, imixtiunea în activitatea Procuraturii fiind interzisă, prin lege.

Activitatea Procuraturii în anul 2020 s-a realizat în concordanță cu misiunea instituției, consacrată în art.124 din Constituția Republicii Moldova, de a contribui la înfăptuirea justiției, apărarea drepturilor, libertăților și intereselor legitime ale persoanei, societății și statului prin intermediul procedurilor penale și al altor proceduri prevăzute de lege.

Atenție deosebită a fost atribuită exercitării și conducerii urmăririi penale, precum și reprezentării acuzării în instanțele judecătorești, pe dosarele de interes sporit în societate, precum și din domenii specifice ale criminalității, cum ar fi: *corupția, spălarea banilor, traficul ilicit de droguri, traficul de ființe umane, crimele cibernetice, tortura, infracțiunile contra mediului, infracțiunile economice ș.a.*

Acționând ca autoritate publică, instituția a depus eforturi în limita competențelor în vederea implementării mai multor documente de politici adoptate la nivel național în domeniile: *respectării drepturilor omului, prevenirea și combaterea corupției, dar și a criminalității organizate ș.a.*

Concomitent, în perioada de raport Procuratura a continuat dezvoltarea capacităților instituției, inclusiv a personalului angajat, fiind elaborat un nou Program de Dezvoltare Strategică, Strategia de management al riscurilor, inclusiv de fraudă și corupție și Strategia de comunicare externă a Procuraturii. Astfel în calitate de obiectivele strategice prioritare pentru dezvoltarea Procuraturii au fost menținute asigurarea independenței, integrității și transparenței în activitatea instituției.

## 1.2. Provocări și evoluții în dezvoltarea Procuraturii

Activitatea Procuraturii în anul 2020 s-a concentrat pe realizarea priorităților stabilite pe diverse domenii. Astfel, în *domeniul managementului instituțional, politici și legislație* prioritară a fost finalizarea implementării Planului de Dezvoltare Strategică pentru anii 2016-2020, dar și elaborarea noului document de planificare strategică pentru perioada 2021-2025. Alte priorități pe această dimensiune au constituit asigurarea unui climat de integritate instituțională, a transparenței în activitate și implementarea sistemului de control intern managerial pentru promovarea unei bune guvernări a entității publice. Totodată, Procuratura și-a stabilit ca priorități integrarea eficientă în procesul de elaborare și avizare a proiectelor de acte normative pe domeniile de activitate ale instituției, dar și în procesul de implementare a principalelor documente de politici adoptate la nivel național.

În *domeniul urmăririi penale* obiectivul cu relevanță deosebită a constituit excluderea din practica procurorilor a cazurilor de încălcare a drepturilor și libertăților fundamentale ale persoanelor, *în special*, a cazurilor de rețineri și solicitări neîntemeiate și ilegale de arestare; de pornire abuzivă a urmăririi penale; de tergiversare a urmăririi penale și menținere nejustificată a persoanelor în calitate de bănuți sau învinuiți; dispunerea abuzivă și neîntemeiată a efectuării măsurilor speciale de investigații și/ sau a perchezițiilor.

Pe lângă cele menționate, prioritară a fost și dezvoltarea capacităților instituției în domeniul protecției drepturilor copiilor victime/martori ai infracțiunilor și audierii acestora în condiții speciale, conform standardelor stabilite de actele internaționale.

Dezvoltarea continuă a procesului de specializare a procurorilor pe categorii specifice, cum ar fi: infracțiunile săvârșite cu folosirea tehnologiilor informaționale, cele cu caracter transnațional și de crimă organizată, cele de spălarea banilor și generatoare de profit ilicit, precum și cele ecologice, la fel a constituit prioritate pentru acest domeniu.

Din punct de vedere al asigurării managementului eficient al informației din dosarele gestionate, priorități în activitatea Procuraturii au constituit dezvoltarea Sistemului Informațional Automatizat „*Urmărire penală: E-Dosar*” și asigurarea unui nivel înalt de protecție a datelor cu caracter personal.

În *domeniul judiciar*, instituția și-a stabilit ca priorități pentru anul 2020: identificarea soluțiilor pentru a reduce fenomenul tergiversării judecării cauzelor penale; ridicarea calității exercitării urmăririi penale și a reprezentării învinuirii în vederea diminuării cazurilor de achitare; promovarea politicilor penale de orientare a instanțelor de judecată la aplicarea unor pedepse alternative detenției: amenda și munca neremunerată în folosul comunității; diseminarea practicii Curții Europene

pentru Drepturile Omului și a jurisprudenței Curții Constituționale pentru buna exercitare a activității procuraturii.

Totodată, în perioada de raport, activitatea Procuraturii a fost coroborată cu prioritățile stabilite în documentele de politici instituționale și naționale, cum ar fi: Planul de Dezvoltare Strategică a Procuraturii pentru anii 2016-2020; Planul de acțiuni privind implementarea Strategiei Naționale de Integritate și Anticorupție pentru anii 2017-2020; Planul de acțiuni privind implementarea Strategiei naționale de ordine și securitate publică pentru anii 2017-2020; Planul național de acțiuni în domeniul drepturilor omului pentru anii 2018-2022, Programul național de incluziune socială a persoanelor cu dizabilități pentru anii 2017-2022 ș.a.

Analizând provocările, care au însoțit activitatea Procuraturii în perioada anului 2020 se identifică câteva categorii generice: *personal rezistent la schimbare, tendințe de ingerință a politicului în activitatea Procuraturii, pandemia provocată de COVID-19.*

Implementarea viziunilor bazate pe respectarea drepturilor și libertăților fundamentale ale omului, pe principii de integritate și profesionalism au fost însoțite de rezistența din partea unor angajați fiind preferată menținerea zonei de confort. Pentru depășirea acestei provocări s-a recurs la atragerea în sectoarele mai sensibile a personalului din alte subdiviziuni, comunicarea sinceră a echipei de manageri cu colectivul instituției, elaborarea circularelor și instrucțiunilor metodologice, revigorarea mecanismului de asigurare a integrității personalului, inclusiv prin instituirea unui control managerial mai sever.

O altă provocare care a însoțit activitatea instituției, reprezintă tendințele din exteriorul instituției de a implica Procuratura în diverse lupte, care au loc pe arena politică, precum și de a prelua experiența de folosire a instituției în calitate de instrument de intimidare a oponenților politici. Aceste practici contravin viziunilor despre modul cum trebuie să fie desfășurată activitatea Procuraturii și mai mult, contravin prevederilor legii organice, care stabilește principiile de care trebuie să se ghideze procurorii în exercitarea atribuțiilor. Pentru a rezista acestor provocări, s-a recurs la lansarea de comun acord cu Consiliul Superior al Procurorilor a unor declarațiilor clare cu privire la viziunea instituției cum trebuie să se desfășoare interacțiunea Procuraturii cu alte puteri ale statului, care sunt limitele comunicării și a schimbului de informații. Procuratura în continuare optează pentru respectarea în activitatea sa a principiilor separării puterilor în stat, legalității și imparțialității la aplicarea legii, respectării drepturilor și libertăților fundamentale ale omului.

În perioada anului 2020 o altă provocare a constituit pandemia generată de COVID-19 declarată la nivel mondial, care a demarat într-o criză globală în sănătate publică, inclusiv în Republica Moldova, afectând și activitatea Procuraturii.



Pentru a răspunde acestei provocări în coroborare cu acțiunile întreprinse la nivel național, în cadrul Procuraturii au fost instituite măsuri imediate de prevenire a răspândirii infecției cu virusul de tip nou SARS-CoV-2, inclusiv a fost stabilit un regim special de activitate a instituției și de limitare a accesului persoanelor în edificiile procuraturilor, ceea ce inevitabil a avut impact și asupra performanței în activitate.

În legătură cu evoluția situației epidemiologice în sănătate publică, prin Hotărârea Parlamentului Republicii Moldova nr.55 din 17.03.2020, în perioada 17 martie - 15 mai 2020, pe întreg teritoriul Republicii Moldova a fost declarată *starea de urgență*.

În consecință, luând în considerație Dispoziția nr.1 din 18 martie 2020 a Comisiei pentru Situații Excepționale a Republicii Moldova, desfășurarea activității de urmărire penală și cea a judecătorilor de instrucție, practic a fost stopată, cu excepția:

- cauzelor în care s-au dispus ori s-a propus luarea măsurilor preventive ori a celor de protecție a victimelor și martorilor, cele privind aplicarea provizorie a măsurilor de siguranță cu caracter medical, cele cu persoane vătămate minori;

- cazurilor vizând actele și măsurile de urmărire penală care nu suferă amânare și ar pune în pericol obținerea probelor sau prinderea suspectului sau a inculpatului, precum și cele privind audierea anticipată;

- cauzelor în care urgența se justifica prin scopul instituirii stării de urgență la nivel național, alte cauze urgente apreciate ca atare de către procurorul care conduce sau exercită urmărirea penală.

Procesele penale aflate pe rolul instanțelor de judecată, indiferent de etapa de examinare, au fost suspendate de drept pe durata stării de urgență, cu excepția celor ce nu suferă amânare, apreciate ca atare de judecător sau instanța de judecată, precum și a următoarelor cauze: cele privind infracțiunile flagrante, cele în care au fost dispuse măsuri preventive, cele referitoare la contestații împotriva măsurilor asigurătorii, cele privind cooperarea judiciară internațională în materie penală, cele ce cuprind măsuri de protecție a victimelor și a martorilor infracțiunilor, cele privind aplicarea provizorie a măsurilor de siguranță cu caracter medical, cele privind infracțiuni contra securității naționale, cele privind acte de terorism sau de spălare a banilor.

Termenele de exercitare a căilor de atac în cauzele penale, au fost întrerupte, până la data încetării stării de urgență. S-a permis audierea persoanelor private de libertate prin videoconferință, la locul de deținere sau în spații corespunzătoare condițiilor stării de urgență, fără a fi necesar acordul persoanei private de libertate.

Ulterior, prin Dispoziția nr.24 din 29.04.2020 a Comisiei pentru Situații Excepționale s-a permis desfășurarea acțiunilor de urmărire penală pe toate cauzele,

cu condiția neimplicării directe a părților (victimei, părții vătămate, bănuțitului, învinuitului) sau altor persoane participante la procesul penal.

Totodată, în corespundere cu Dispozițiile Comisiei pentru Situații Excepționale a Republicii Moldova nr.6 din 26 martie 2020, nr.14 din 6 aprilie 2020, nr.17 din 13 aprilie 2020 și nr.21 din 24 aprilie 2020, zilele de 30 martie - 03 aprilie 2020, 07 aprilie - 17 aprilie 2020, 21 aprilie - 24 aprilie 2020, 27 aprilie - 30 aprilie 2020 au fost declarate zile libere. Mai apoi, în corespundere cu Hotărârea Guvenului nr. 332 din 03.06.2020 cu privire la modul de recuperare a zilelor declarate libere de către Comisia pentru Situații Excepționale a Republicii Moldova și Ordinul Procurorului General nr.53/28 din 09.06.2020, toate zilele de muncă declarate libere au fost recuperate.

După reluarea activității, pe toată perioada stării de urgență în sănătate publică, care a fost prelungită până la sfârșitul anului 2020, au fost luate măsuri continue de organizare a activității Procuraturii în corespundere cu regulile de prevenire și combatere a infecției cu virusul de tip nou COVID-19.

Un răspuns la provocările determinate de pandemia COVID-19 a constituit amendarea prevederilor legislației ce reglementează organizarea și funcționarea Procuraturii. În acest context, la inițiativa Procuraturii, prin Legea nr.145/2020 de modificare a Legii cu privire la Procuratură, au fost completate prevederile art. 83 alin. (6) din Legea nr.3/2016 cu o nouă reglementare, conform căreia mandatul membrilor aleși în colegiile din subordinea Consiliului Superior al Procurorilor se extinde temporal până la alegerea noilor membri. Această completare a legii organice a fost necesară în contextul situației epidemiologice, în scopul evitării unui blocaj în activitatea organelor de autoadministrare din cadrul Procuraturii.

Cu referire la evoluția în activitatea Procuraturii este relevant de a menționa, că în contextul consolidării managementului instituției, pe parcursul anului 2020 au fost operate mai multe modificări în structura internă și reședințele statului de personal al sistemului Procuraturii.

Astfel, prin Ordinul Procurorului General nr.26/23 din 10.03.2020 în temeiul Hotărârii CSP nr.1-23/2020 din 05.03.2020 în scopul consolidării managementului financiar și de personal al instituției, s-a decis trecerea Direcției finanțe și administrare și a Secției resurse umane, în subordinea Procurorului General.

Prin Ordinul Procurorului General nr.71/28 din 30.07.2020, cu acordul Consiliului Superior al Procurorilor exprimat prin Hotărârea nr.1-37/2020 din 28.05.2020, în scopul realizării unui management eficient al resurselor umane, repartizării echitabile și proporționale a volumului de lucru, în vederea asigurării respectării termenului rezonabil la examinarea cauzelor penale, structura Procuraturii

municipiului Chișinău a fost completată cu o subdiviziune nouă - Oficiul reprezentare a învinuirii în instanța de judecată.

Ulterior, întru optimizarea structurii instituției și eficientizarea sistemului de control intern managerial, prin Ordinul Procurorului General nr.81/28 din 21.10.2020, cu acordul Consiliului Superior al Procurorilor, exprimat prin Hotărârea nr.1-81/2020 din 10.09.2020, a fost modificată structura Procuraturii Generale, prin excluderea subdiviziunii Aparatului Procuraturii Generale și transferarea Secției relații publice și Secției secretariat, petiții și audiență, ca subdiviziuni subordonate direct Procurorului General.

În contextul sporirii responsabilității procurorilor în exercitarea atribuțiilor și excluderea cazurilor de încălcare a drepturilor și libertăților fundamentale ale persoanelor fizice și juridice, prin Legea nr. 205 din 26.11.2020 au fost completate prevederile Codului civil și ale Legii nr.3/2016 cu reglementări care stabilesc modalitatea de repararea a prejudiciilor cauzate prin acțiunile ilegale ale procurorilor, dar și procedurile de regres împotriva acestora.

Întru asigurarea climatului de integritate în Procuratură pe parcursul anului 2020 au fost elaborate și aprobate mai multe acte normative, precum:

- Regulamentul privind procedurile de examinare și raportare internă a dezbăuirilor practicilor ilegale în Procuratură, aprobat prin Ordinul Procurorului General nr. 31/28 din 20.03.2020;

- Regulamentul privind regimul juridic al cadourilor, aprobat prin Ordinul Procurorului General nr.32/28 din 20.03.2020, prin care a fost instituită și Comisia de evidență și evaluare a cadourilor, care este responsabilă de evidența cadourilor admisibile și inadmisibile, în registrele corespunzătoare;

- Ordinul Procurorului General nr. 76/28 din 17.08.2020 cu privire la instituirea procesului de expertizare anticorupție a proiectelor de acte normative departamentale ale Procuraturii;

- Ordinul Procurorului General nr.101/28 din 29.12.2020, prin care a fost aprobată Strategia de management al riscurilor în Procuratură.

În scopul eficientizării managementului instituțional prin Ordinul Procurorului General nr.103/28 din 30.12.2020 a fost aprobat Regulamentul cu privire la planificarea, monitorizarea și raportarea activității Procuraturii, iar prin Ordinul Procurorului General nr. 104/26 din 31.12.2020 a fost aprobat un nou Indicator al documentelor-tip în Procuratură.

Pe parcursul perioadei de raport în cadrul activității manageriale a instituției au fost elaborate multiple circulare și instrucțiuni metodologice, care au avut menirea de unificare a practicii în activitatea procurorilor și orientarea spre realizarea misiunii instituției.

Digitalizarea procesului operațional și dezvoltarea sistemelor informaționale gestionate de către Procuratură s-a menținut în perioada anului 2020 ca prioritate în activitatea de dezvoltare a instituției, în special în raport cu amenințările determinate de pandemia COVID-19.

În scopul dezvoltării Sistemului Informațional Automatizat „Urmărire penală: E-Dosar”, după obținerea în luna octombrie 2020 a notificării de la Centrul Național pentru Protecția Datelor cu Caracter Personal, Procuratura Generală a inițiat procedurile de achiziții publice în vederea achiziționării serviciilor de asistență tehnică necesare pentru asigurarea funcționalității și interoperabilității cu ale sistemele informaționale guvernamentale, precum și pentru completarea Sistemului informațional cu modulele necesare și cu modelele de acte procesuale tipizate, aprobate prin Dispoziția Procurorului General nr. 19/28 din 03.03.2020.

Mai mult, în vederea asigurării interconectării sistemelor informaționale ale Procuraturii Generale cu platformele interoperabile (*MConnect, MLog, MSign, MNotify etc.*) pentru efectuarea schimbului de date și metadate dintre diferiți beneficiari, a fost sesizată Agenția de Guvernare Electronică (eGov) pentru inițierea procedurilor de interconexiune și participare la schimbul de date și de metadate, urmând să fie interconectat cu Sistemul informațional automatizat „e-Reținere” (Registrul electronic al cazurilor de reținere, arest și detenție) și cu alte sisteme informaționale automatizate secundare.

În perioada de raport, dezvoltarea capacităților Procuraturii a fost susținută inclusiv de către partenerii externi de dezvoltare, prin intermediul programelor și proiectelor elaborate și implementate cu suportul Uniunii Europene, Consiliului European, Ambasadei SUA la Chișinău, printre care: Proiectul UE/CoE „Combaterea corupției prin aplicarea legii și prevenire” (CLEP), Programului CoE „Promovarea unui sistem de justiție penală bazată pe drepturile omului în Republica Moldova”, Proiectul CoE „Protecția copiilor împotriva exploatării sexuale și abuzului sexual în Republica Moldova”, Proiectul PNUD „Lupta cu corupția prin consolidarea integrității în Republica Moldova”, Programul „Reprezentanța Asociației Barourilor Americane Inițiativa pentru Supremația Legii în Republica Moldova” (ABA-ROLI Moldova) finanțat de Guvernul SUA ș.a.

În cadrul proiectelor, Procuratura a beneficiat de asistența mai multor experți la realizarea diferitor acțiuni, au fost realizate studii și instruirii în diverse domenii, cum ar fi: monitorizarea și evaluarea documentelor de politici; elaborarea proiectelor; investigarea infracțiunilor ce țin de circulația ilegală a drogurilor și organizarea migrației ilegale; prevenire și combatere a spălării banilor și finanțării terorismului; în domeniul protecției copiilor, al prevenirii și luptei împotriva exploatării și abuzurilor

sexuale comise asupra acestora; privind aplicarea arestării preventive, în concordanță cu standardele CEDO; prezentării unei cauze în instanța de judecată ș.a.

Cu suportul Ambasadei SUA în Republica Moldova, pentru procurorii din Procuratura Generală și procuraturile specializate, au fost organizate cursuri de studiere a limbii engleze.

## CAPITOLUL II. MANAGEMENTUL INSTITUȚIEI

### 2.1. Resursele umane

În perioada de raport în conformitate cu prevederile art. 90 alin. (1) din Legea 3/2016 personalul Procuraturii a fost format din: *procurori, funcționari publici, funcționari publici cu statut special și personal tehnic.*

Limitele statelor de personal al Procuraturii în anul 2020 au fost aceleași, stabilite prin Hotărârea Parlamentului nr.78 din 04.05.2010 privind aprobarea numărului de personal al Procuraturii, constituind 720 unități de procurori și 700 unități de personal, inclusiv personalul tehnic.

Către data de 31.12.2020 numărul total de angajați în sistemul Procuraturii constituia **1178** de persoane, după cum urmează:

- procurori – **638** persoane;
- funcționari publici - **360** persoane;
- funcționari publici cu statut special - **32** persoane;
- personal tehnic – **148** persoane.

#### 2.1.1. Funcții de procuror

Repartizarea în cadrul sistemului Procuraturii a funcțiilor de procurori și a gradului de ocupare a acestora pentru anul 2020 este redat comparativ cu perioada analogică a anului 2019 în tabelul ce urmează:

Gradul de ocupare a funcțiilor de procuror								
Unitatea structurală	Total		Ocupate		Vacante		Temporar vacante	
	2019	2020	2019	2020	2019	2020	2019	2020
Procuratura Generală	90	90	80	81	4	6	6	3
Procuraturile specializate	105	102	84	86	15	11	6	5
Procuraturile teritoriale	525	528	476	471	21	38	28	19
<b>TOTAL</b>	<b>720</b>	<b>720</b>	<b>640</b>	<b>638</b>	<b>40</b>	<b>55</b>	<b>40</b>	<b>27</b>

Per ansamblu pe instituție, indicele de ocupare a funcțiilor disponibile de procuror (720 unități de procurori) în anul 2020 s-a menținut același în comparație cu

anul 2019, constituind circa 89%. Analizând repartizarea funcțiilor de procuror în raport cu unitățile structurale se constată că circa 73% din numărul total de funcții din această categorie au fost atribuite procuraturilor teritoriale, 14 % procuraturilor specializate și 13 % se regăsesc în Procuratura Generală.

Comparând ponderea funcțiilor de procuror *temporar vacante* în anul 2020 cu perioada analogică a anului precedent, se constată că acesta este în descreștere și corespunde indiciului de 3,6% din numărul total de asemenea funcții disponibile, în raport cu 5,5% în anul 2019.

În timp ce indicii vacanței temporare a funcțiilor de procuror au marcat o descreștere, numărul de *funcții vacante* a crescut în anul 2020 până la 7,6% în comparație cu 5,6% în anul 2019.

Referindu-ne la *coraportul între funcțiile disponibile de procuror și cele vacante* pentru fiecare categorie de unități structurale, în perioada anului 2020 indicele cel mai mare de funcții vacante revine procuraturilor specializate, constituind 10% din numărul total de 102 funcții de procuror atribuite acestor unități structurale. Procuraturii Generale și procuraturilor teritoriale le revine la fiecare indicele de circa 7% de funcții vacante din numărul total de funcții atribuit acestor unități structurale.

Analizând sub același aspect dinamica resurselor umane, cu starea de fapt din anul 2019, se constată că în anul precedent indicele funcțiilor de procuror *vacante* în procuraturile specializate în raport cu numărul de funcții atribuite acestei unități structurale a constituit 14%, iar pentru procuraturile teritoriale și Procuratura Generală, a câte 4% pentru fiecare.

Fluctuația de personal, în special a celui calificat, afectează buna funcționare a instituției. Analizând dinamica angajării și eliberării din funcție a procurorilor, se constată o descreștere a indiciului de angajare a persoanelor în funcția de procuror. Astfel, pe parcursul anului 2020 au fost numiți în funcție 18 procurori (comparativ cu 34 în anul 2019), iar 34 procurori au încetat raporturile de serviciu cu instituția (comparativ cu 38 în anul 2019).

Imaginea asupra fluctuației personalului de procurori este redată în aspect comparativ pentru anii 2018-2020, în tabelul ce urmează:

<b>Fluctuația personalului de procurori 2018-2020</b>				
<b>Soluția managerială</b>		<b>Numărul de procurori</b>		
		<b>2018</b>	<b>2019</b>	<b>2020</b>
<b>Angajați în funcție</b>		53	34	18
<b>Eliberați din funcție</b>		27	38	34
<b>Detasați</b>	Consiliul Superior al Procurorilor	5	5	5
	Institutul Național al Justiției	1	1	1
	Studii peste hotare	1	-	-
<b>Suspendați în legătură cu acordarea concediului pentru îngrijirea copilului</b>		39	51	44
<b>Suspendați provizoriu conform art. 200 CPP</b>		4	1	2

Analizând, în raport cu vechimea în funcție, gradul de calificare al personalului de procurori care a activat în perioada anului 2020 se constată că ponderea cea mai mare o constituie procurorii cu vechimea de la 10 la 20 ani, care reprezintă circa 40 % din numărul total de procurori angajați (638 procurori). Cea de a doua categorie o reprezintă procurorii cu vechimea în funcție de la 3 la 10 ani care reprezintă circa 28% din procurorii care au activat în anul 2020. În perioada de raport, numărul de procurori cu vechimea în funcție de până la 3 ani și a celor cu experiență de peste 20 ani a fost practic la același nivel și au constituit circa a câte 16% pentru fiecare categorie, din numărul total de procurori în funcție.

Vechimea în funcția a procurorilor în exercițiu în perioada 2018-2020			
Vechime în funcție	Număr de procurori		
	2018	2019	2020
până la 3 ani	81	78	101
de la 3 la 10 ani	183	180	177
de la 10 la 20 ani	304	305	257
peste 20 ani	79	77	103
<b>Total</b>	<b>647</b>	<b>640</b>	<b>638</b>

Analiza structurii după criteriul apartenenței de gen a personalului de procurori, care a activat în perioada anului 2020 (total 638 procurori), permite a constata că corpul de procurori reprezenta 31% femei și 69% bărbați. Repartizarea procurorilor în dependență de unitățile structurale în care au activat și după criteriul de gender este redată în tabelul ce urmează:

Repartizarea după criteriu de gen a funcțiilor de procuror					
Unitatea structurală	Procurori în funcție				
	Total per unitate	Femei		Bărbați	
		Nr.	%	Nr.	%
Procuratura Generală	81	33	40,74	48	58,53
Procuraturile specializate	86	24	27,9	62	72,09
Procuraturile teritoriale	471	143	30,36	328	69,62
<b>Total</b>	<b>638</b>	<b>200</b>	<b>31,34</b>	<b>438</b>	<b>68,65</b>

Cu referire la numărul de procurori conducători, către 31.12.2020 acesta constituia 124 de unități, ceea ce raportat la 720 efectivul limită de procurori constituia 17 %.

Tabelul ce urmează elucidează modul de ocupare a acestor funcții de manageri operaționali:

<b>Coraportul între funcțiile de conducător și cele de execuție</b>						
<b>Unitatea structurală</b>	<b>Procurori conducători</b> (procurori-șefi, adjuncți ai procurorilor-șefi)					
	<b>2019</b>			<b>2020</b>		
	<b>Total per unitate</b>	<b>Bărbați</b>	<b>Femei</b>	<b>Total per unitate</b>	<b>Bărbați</b>	<b>Femei</b>
Procuratura Generală	22	19	3	22	19	3
Procuraturile specializate	12	11	1	13	12	1
Procuraturile teritoriale	86	84	2	89	81	8
<b>Total</b>	<b>120</b>	<b>114</b>	<b>6</b>	<b>124</b>	<b>112</b>	<b>12</b>

Ponderea funcțiilor temporar vacante creează provocări sub aspect managerial, deoarece acestea sunt mai puțin atractive pentru personalul calificat, iar ocuparea acestora în cele mai multe cazuri este posibilă doar prin delegarea procurorilor pentru asigurarea funcționalității unității structurale.

Astfel, în anul 2020 a fost dispusă delegarea în alte subdiviziuni structurale a **104** procurori, ceea ce constituie o pondere de 16,3% din numărul total de procurori, dar cu 19% mai puțin decât în anul 2019.

Dinamica managementului resurselor umane la compartimentul delegarea procurorilor pentru perioada 2018-2020 este redată în tabelul ce urmează:

<b>Delegarea procurorilor în perioada 2018-2020</b>			
<b>Unitatea structurală în care au fost delegați procurorii</b>	<b>Numărul de procurori delegați</b>		
	<b>2018</b>	<b>2019</b>	<b>2020</b>
Procuratura Generală	-	21	16
Procuratura pentru Combaterea Criminalității Organizate și Cauze Speciale	9	26	29
Procuratura Anticorupție	8	27	25
Procuratura mun. Chișinău	8	27	16
Procuraturile raionale	25	28	18
<b>TOTAL</b>	<b>50</b>	<b>129</b>	<b>104</b>

De remarcat, că în decursul anului 2020 cei mai mulți procurori au fost delegați în procuraturile specializate în vederea fortificării capacităților acestor unități structurale la compartimentul resurse umane. Astfel, pentru ambele procuraturi specializate acest indiciu a constituit circa 52% din numărul total de procurori



delegați, în comparație cu 48% care cuprinde delegarea procurorilor în Procuratura Generală și procuraturile teritoriale.

În contextul interacțiunii Procuraturii cu Institutul Național al Justiției, constatăm că în perioada anului 2020 - **22** de procurori au cumulat funcția de procuror cu activitatea didactică în cadrul programului de formare inițială și continuă a procurorilor și funcționarilor și altor activități în cadrul Institutului.

Cât privește îmbunătățirea cadrului normativ cu privire la gestionarea resurselor umane în Procuratură, în perioada de raport, prin Legea nr.145/2020 de modificare a Legii nr.3/2016 cu privire la Procuratură, au fost modificate prevederile privind cariera procurorului, prin care s-a precizat că aceasta presupune nu doar numirea procurorului dintr-o funcție în alta, dar include promovarea într-o funcție superioară de procuror în Procuratura Generală sau procuror în procuratura specializată, numirea în funcția de procuror-șef și adjunct al procurorului-șef, precum și transferul procurorului într-o funcție de același nivel sau de nivel inferior.

### 2.1.2. Funcționari publici și personalul tehnic

Din numărul total de **464** unități de funcționar public (*consultant al procurorului, specialist*), în decursul anului 2020, au fost ocupate **360** de unități, ceea ce constituie o pondere de 77,5 %, conform următoarei repartizări:

Ocuparea posturilor de funcționar public								
Unitatea structurală	Total		Ocupate		Vacante		Temporar vacante	
	2019	2020	2019	2020	2019	2020	2019	2020
Procuratura Generală	87	87	61	60	15	17	11	10
Procuraturile specializate	88	88	69	70	13	10	6	8
Procuraturile teritoriale	288	289	213	230	57	40	18	19
<b>TOTAL</b>	<b>463</b>	<b>464</b>	<b>343</b>	<b>360</b>	<b>85</b>	<b>67</b>	<b>35</b>	<b>37</b>

Analizând rata ocupării posturilor de *funcționar public* în Procuratură în decursul anului 2020, se constată, că în total **104** funcții erau vacante și temporar vacante, ceea ce constituie o pondere de 22 %. Ponderea funcțiilor vacante de funcționari publici în Procuratura Generală a constituit 31 %, iar în procuraturile specializate și în procuraturile teritoriale a câte 20 %.

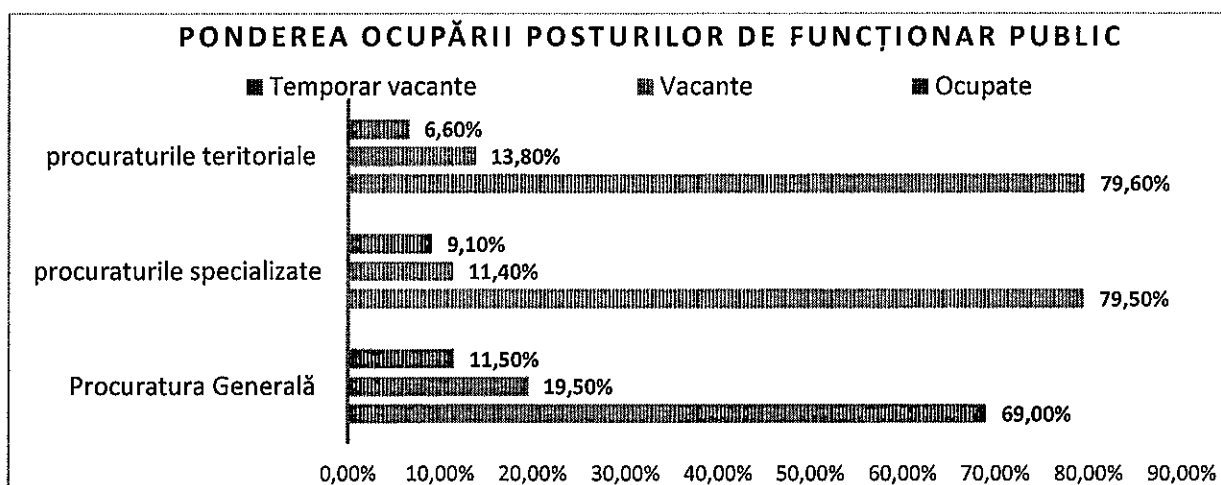

Vacanța funcțiilor determină o suprasolicitare a celui alt personal și are impact asupra calității prestației acestuia. Întru diminuarea acestor riscuri, s-a recurs la acțiuni de suplinire a posturilor vacante de funcționari publici, fiind organizate 4 concursuri. Ca rezultat, al organizării acestor concursuri au fost angajați 40 de consultanți ai procurorului și 15 de specialiști.

Cu referire la *funcționarii publici cu statut special* din sistemul Procuraturii, aceasta este formată din *inspectorii din cadrul Inspecției Procurorilor* și de personalul detașat în procuraturile specializate din alte instituții *ofițeri de urmărire penală și ofițeri de investigații*.

În decursul perioadei de raport funcțiile de inspectorii în cadrul Inspecției Procurorilor au fost ocupate în proporție de 100% , iar rata ocupării unităților de funcționar public cu statut special (total 60 unități) prevăzute în structura procuraturilor specializate a ajuns doar la 43,3 %, față de 55% în 2019.

Ocuparea posturilor de funcționar public cu statut special								
Unitatea structurală	Total		Ocupate		Vacante		Temporar vacante	
	2019	2020	2019	2020	2019	2020	2019	2020
Procuratura Generală	6	6	6	6	-	-	-	-
Procuraturile specializate	60	60	33	26	26	34	1	-
Procuraturile teritoriale	-	-	-	-	-	-	-	-
<b>TOTAL</b>	<b>66</b>	<b>66</b>	<b>39</b>	<b>32</b>	<b>26</b>	<b>34</b>	<b>1</b>	<b>-</b>

Cu referire la fluctuația acestei categorii de personal, se poate menționa că în perioada anului 2020 în procuraturile specializate au fost detașați 7 ofițeri de urmărire penală și ofițeri de investigații, iar la 15 ofițeri le-a fost încetată detașarea.

Cât privește *personalul tehnic* din Procuratură, din numărul total de 170 de unități, au fost ocupate 148, ceea ce constituie o pondere de 87 %. Din cele 22 de posturi de personal tehnic, care au rămas vacante: 12 sunt în Procuratura Generală, 8 în procuraturile specializate și 2 în cele teritoriale.

Deși în mare parte aceste posturi sunt ocupate, totuși există o fluctuație de personal în acest domeniu, deoarece posturile sunt mai puțin atractive pentru personalul calificat în raport cu sectorul privat, care oferă un salariu mai mare. Astfel în anul 2020, de către Procuratură au fost angajate 21 de persoane în calitate de personal tehnic, iar altele 16 au încetat raporturile de muncă cu instituția.

Aspectele elucidate supra redau unele riscuri ce se referă la calitatea prestației personalului, deoarece persoanele angajate sunt nevoite să execute suplimentar volumul de lucru pentru funcțiile vacante, ceea ce ar putea avea impact asupra eficacității și eficienței exercitării atribuțiilor.

Totodată, se constată că lipsa de funcționari din cadrul Procuraturii este determinată în mare parte de atractivitatea redusă a funcțiilor publice, având în vedere nivelul scăzut al salariului, existând inclusiv riscul unui exod al personalului angajat, iar măsurile manageriale temporare nu pot avea efect durabil în soluționarea problemei.

### **2.1.3. Formarea profesională**

Formarea profesională continuă a procurorului constituie garanția independenței și imparțialității lui în exercitarea funcției. La formarea profesională continuă trebuie să se țină cont de dinamica procesului legislativ. Această formare constă în deosebi în aprofundarea cunoașterii legislației interne, a actelor europene și internaționale la care Republica Moldova este parte, a jurisprudenței instanțelor de judecată naționale și internaționale.

Instruirea continuă a procurorilor se realizează ținând cont de necesitatea specializării lor, care ulterior este supusă aprecierii de către Colegiul de evaluare a performanțelor din cadrul CSP, la evaluarea periodică a performanțelor procurorilor.

Responsabilitatea de formare profesională continuă a procurorilor revine atât Institutului Național al Justiției, conducătorilor procuraturilor, în care aceștia își desfășoară activitatea, precum și fiecărui procuror prin pregătire individuală.

În vederea asigurării realizării activităților de instruire continuă a procurorilor conform Planului de formare continuă pentru anul 2020 a INJ, coordonat cu CSP și Procuratura Generală, pe parcursul anului 2020, au fost organizate **120** cursuri de instruire, mese rotunde, seminare cu participarea procurorilor din Procuratura Generală, procuraturile teritoriale și specializate.

De asemenea, pe parcursul anului, Institutul Național al Justiției în comun cu Procuratura Generală au organizat **48** seminare cu participarea consultanților.

În baza contractelor încheiate între Procuratura Generală și instituțiile de învățământ superior, pe parcursul anului 2020 au fost repartizați la practică în cadrul sistemului Procuraturii **68** de studenți ai Universității Libere Internaționale din Moldova, **448** de studenți ai Universității de Stat din Moldova, **45** de studenți și masteranzi ai altor instituții de învățământ superior din cadrul: Institutului de Științe Penale și Criminologie Aplicată din Moldova, Academiei de Studii Economice, Universitatea de Stat din Comrat, Universitatea de Stat „Bogdan Petriceicu Hașdeu” din Cahul, Academia „Ștefan cel Mare” a MAI.

## 2.2. Integritate și etică

În anul 2020 numărul sesizărilor examinate de către **Inspekția procurorilor** a crescut în comparație cu anul precedent cu circa 25%, iar numărul de angajați în privința cărora au fost examinate sesizări s-a majorat cu 29%. Astfel, în perioada de raport, inspectorii au examinat **279** sesizări în privința a **336** procurori, în comparație cu 224 sesizări în privința a 260 procurori examinate în anul 2019. Totodată, 12 sesizări au fost restituite autorilor din motivul nerespectării condițiilor de formă și conținut. Alte 22 de adresări au fost examinate de către Inspekția procurorilor ca petiții, deoarece s-au referit la alte subiecte decât încălcări admise de către personalul Procuraturii în procesul de exercitare a obligațiilor de serviciu.

Creșterea numărului de sesizări se datorează rolului mai activ al conducătorilor subdiviziunilor Procuraturii Generale, procuraturilor teritoriale și specializate, care în anul 2020 au înaintat mai multe sesizări. De asemenea, în perioada de referință a crescut numărul de sesizări parvenite de la cetățeni, avocați, care au semnalat mai multe încălcări în activitatea procurorilor.

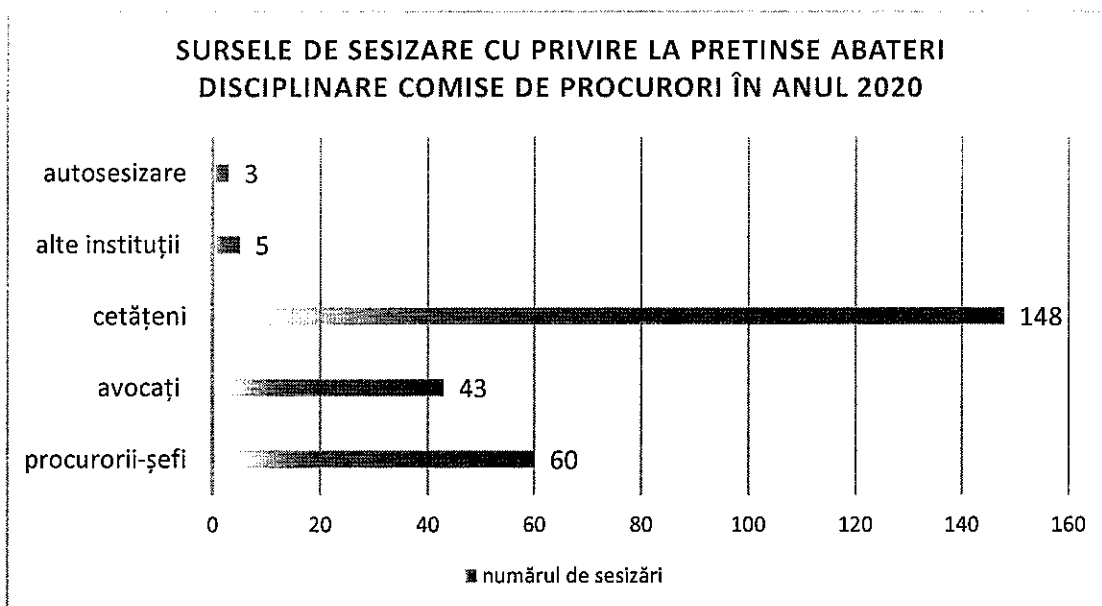

Pe parcursul perioadei de raport, Inspekția procurorilor potrivit art. 43 alin.(1) lit. d) din Legea cu privire la Procuratură s-a autosesizat în 3 cazuri, în baza

informațiilor difuzate de mass-media și de la altă surse, ținând cont de faptul că informația afecta negativ imaginea Procuraturii și reputația profesională a procurorilor.

Din numărul total de sesizări , cele mai multe au fost înaintate în privința procurorilor din Procuratura mun. Chișinău - 84, Procuratura Anticorupție - 53; Procuratura pentru Combaterea Crimelor Organizate și Cauze Speciale - 49, Procuratura Generală - 15, Procuratura raionului Cahul – 10, câte 5 sesizări au fost înaintate în privința procurorilor din Procuraturile raioanelor Drochia, Hîncești.

În majoritatea cazurilor au fost invocate fapte privitor la îndeplinirea necorespunzătoare a obligațiilor de serviciu de către procurori, în activitatea ce ține de exercitarea/conducerea urmăririi penale, cercetarea incompletă și superficială a circumstanțelor cazurilor, tergiversarea urmăririi penale, încălcarea termenului rezonabil a urmăririi penale, adoptarea unor hotărâri ilegale și neîntemeiate.

În 31 cazuri au fost invocate faptele îndeplinirii necorespunzătoare a obligațiilor de serviciu în domeniul reprezentării acuzării în instanțele judecătorești (neprezentarea procurorului în ședințele de judecată, poziția greșită a acuzatorilor de stat în dezbaterile judiciare, necontestarea hotărârilor ilegale pronunțate de instanțele de judecată, etc.).

În 4 cazuri au fost invocate fapte de îndeplinire necorespunzătoare a obligațiilor de serviciu de către foștii conducători ai procuraturilor specializate.

De asemenea, au fost semnalate 6 cazuri de comitere a unor acțiuni abuzive sau coruptibile și 17 - de nerespectare a Codului de etică al procurorilor.

După finalizarea verificării sesizărilor cu privire la faptele ce pot constitui abateri disciplinare, în 194 cazuri inspectorii din cadrul Inspecției procurorilor au emis decizii motivate de încetare a procedurii disciplinare din motivul că nu au fost identificate temeuri de tragere la răspundere disciplinară.

Din numărul total al sesizărilor respinse de către Inspecția procurorilor, 84 hotărâri au fost contestate de către autorii sesizărilor (avocați și petiționari) la Colegiul de disciplină și etică, dintre care 75 au fost respinse ca neîntemeiate, cu menținerea deciziilor adoptate, în 3 cazuri s-a decis restituirea materialelor procedurii disciplinare pentru control suplimentar, iar 6 cazuri au rămas neexaminat. După efectuarea controlului suplimentar de asemenea au fost emise decizii de încetare a procedurii disciplinare, care ulterior au fost menținute de Colegiu.

De asemenea, în 55 cazuri fiind identificate temeuri de tragere la răspundere disciplinară au fost întocmite rapoarte, care împreună cu materialele procedurilor disciplinare au fost transmise Colegiului de disciplină și etică pentru examinare. Din acestea, în anul 2020 au fost examinate 33 proceduri disciplinare, ca urmare 13 procurori au fost trași la răspundere disciplinară, fiindu-le aplicate următoarele sancțiuni disciplinare:

- *avertisment* - 7 procurori;
- *mustrare* - 4 procurori;
- *reducere a salariului* - un procuror;
- *eliberare din funcție* - un procuror.

În celelalte cazuri s-a dispus sistarea procedurii disciplinare din cauza expirării termenului tragerii la răspundere disciplinară și încetării rapoartelor de serviciu de către procurori.

În 8 cazuri s-a dispus încetarea procedurilor disciplinare din lipsa temeiurilor tragerii la răspundere disciplinară, 3 hotărâri a Colegiului de disciplină și etică sunt contestate de Inspecția procurorilor la Consiliul Superior al Procurorilor.

În conformitate cu Legea cu privire la Procuratură și pct.11.5 din Regulamentul cu privire la organizarea, competența și modul de funcționare a Inspecției procurorilor, inspectorii au participat la 13 ședințe ale Colegiului de disciplină și etică, unde au fost examinate 280 proceduri disciplinare, atât trimise pentru aplicarea sancțiunilor disciplinare, cât și încetate de către inspectorii din cadrul inspecției și contestate de către petiționari.

De asemenea, în perioada de raport, Inspecția procurorilor în conformitate cu Regulamentul cu privire la organizarea, competența și modul de funcționare a Inspecției procurorilor, a efectuat 8 controale de serviciu în privința funcționarilor publici și ofițerilor de urmărire penală și de investigații din cadrul Centrului Național Anticorupție, detașați în Procuratura Anticorupție.

Ca urmare, materialele în privința a 4 funcționari publici au fost remise pentru examinare la Comisia de disciplină a funcționarilor publici din cadrul Procuraturii, care le-a aplicat sancțiuni disciplinare. În celelalte 4 cazuri s-a dispus încetarea controalelor.

În afară de verificarea sesizărilor cu privire la faptele ce constituie abateri disciplinare, Inspecția procurorilor a mai efectuat și alte activități. Astfel, în legătură cu evaluarea performanțelor procurorilor și promovarea acestora au fost întocmite 105 informații privitor la factori de risc din activitatea lor.

În legătură cu angajarea în Procuratură a 60 de candidați la funcții publice și tehnice conform Regulamentului cu privire la verificarea titularilor și candidaților la funcții publice, auxiliare și tehnice în organele Procuraturii au fost supuși de către Inspecția procurorilor verificării, fiind întocmite avizele respective.

În conformitate cu prevederile Legii nr.271-XVI din 18.12.2008 privind verificarea titularilor și a candidaților la funcții publice, au fost selectați procurorii și elaborat Programul de verificare al procurorilor pentru anul 2020, care a fost remis către SIS, pentru coordonare. Tot în baza Legii nr.271-XVI din 18.12.2008, a fost inițiată verificarea în privința a 37 procurori titulari.

În scopul verificării complete, obiective a sesizărilor, plângerilor, interpelărilor parvenite la Inspekția procurorilor, inspectorii din cadrul Inspekției procurorilor în 175 cazuri au conlucrat cu subdiviziunile Procuraturii Generale, au studiat 128 materiale, 340 dosare personale.

În anul 2020, în contextul implementării reglementărilor prevăzute în art.27 al Legii integrității nr.82/2017, art.10 din Legea nr.229/23.09.2010 privind controlul financiar public intern și SNCI 9 Managementul riscurilor, în vederea asigurării unui climat de integritate și a unui sistem de management funcțional în cadrul Procuraturii în corespundere cu standardele naționale de control intern managerial, prin Ordinul Procurorului General nr.49/28 din 27.05.2020, a fost constituit Grupul de lucru pentru evaluarea riscurilor de corupție în activitatea Procuraturii.

Ca urmare a evaluării interne a riscurilor instituționale de corupție, au fost identificate o serie de probleme în activitatea Procuraturii, ce generează riscuri tipice și specifice de corupție, printre care cu cea mai mare probabilitate de materializare au fost constatate: riscul admiterii și neraportării influențelor necorespunzătoare în activitate; riscul abuzului de serviciu/depășirii atribuțiilor de serviciu; riscul coruperii pasive; riscul scurgerii de informații cu accesibilitate limitată; riscul falsului în acte publice, riscul îmbogățirii ilicite, care au fost reflectate în Raportul privind rezultatele evaluării riscurilor de fraudă și corupție în sistemul Procuraturii, publicat pe pagina web oficială a Procuraturii Generale<sup>1</sup>.

După identificarea și evaluare a riscurilor în activitatea Procuraturii, inclusiv a celor de fraudă și corupție, prin ordinul Procurorului General nr.101/28 din 29.12.2020 a fost aprobată Strategia de management al riscurilor în Procuratură.

### 2.3. Finanțe și administrare

Pentru anul 2020, planul de finanțare a Procuraturii Generale din bugetul de stat a constituit **363.066,8 mii lei**, inclusiv:

Categoria de cheltuieli	Plan precizat pe an (în lei)	Executat pe perioada de gestiune (în lei)
Cheltuieli de personal	310309,6	301041,2
Bunuri și servicii	17232,4	14808,2
Prestații sociale	7717,2	7593,6
Alte cheltuieli	518,9	514,7
Mijloace fixe	21960,0	16342,5
Stocuri de materiale circulante	5328,7	4174,1
<b>Total, mii lei</b>	<b>363066,8</b>	<b>344474,3</b>

<sup>1</sup> [http://procuratura.md/file/2020-12-22\\_RAPORT%20rezultatele%20evaluarii%20RFC%20final.pdf](http://procuratura.md/file/2020-12-22_RAPORT%20rezultatele%20evaluarii%20RFC%20final.pdf)

Pentru asigurarea eficientă a activității Procuraturii Republicii Moldova în anul de raport au fost achiziționate bunuri, lucrări și servicii, după cum urmează:

- servicii comunale – 4429,7 mii lei;
- servicii informaționale (comunicații electronice, transport de date Layer2, mentenanța paginii web, deservirea echipamentelor telecomunicaționale, securizarea transportului de date, actualizarea informațiilor din baza de date „Produsul informatic”, „MoldLex”, administrarea tehnică a sistemului informațional „e-Dosar”, actualizarea sistemului informatic „e-Administrare”, actualizarea licențelor IBM I2, mentenanța și actualizarea programei de contabilitate „Soft Contabil”, etc.) – 3038,0 mii lei;
- servicii de telecomunicații – 272,4 mii lei;
- servicii de locațiune – 1335,6 mii lei;
- servicii de transport (asigurarea obligatorie RCAI, taxa pentru drumuri, testarea auto pentru 63 unități de transport, etc.) – 156,6 mii lei;
- servicii de reparații curente (autoturismele de serviciu, tehnicii de calcul, sistemelor de aprovizionare cu apă, gaze, reparația pavajului, reparația curentă a încăperilor Procuraturii mun. Chișinău) – 1219,7 mii lei;
- deplasări de serviciu în interiorul țării și peste hotare – 83,5 mii lei;
- servicii medicale (expertize medico-legale, psihiatrice/psihologice, etc.) – 332,4 mii lei;
- servicii editoriale – 48,4 mii lei;
- servicii de pază – 292,4 mii lei;
- servicii judiciare garantată de stat – 1017,6 mii lei;
- servicii poștale și de curierat – 293,6 mii lei;
- servicii neatribuite altor alineate (traducere, interpretare, instalarea sistemului de acces control în sediul principal al Procuraturii Generale, a Procuraturii mun. Chișinău, Procuraturii Anticorupție, oficiul Sud, evaluare și expertizare a bunurilor mobile, imobile și mărfuri, restabilire și punere în funcțiune a sistemelor de anti incendiu și acces control, determinarea stării tehnice a clădirii administrative a Procuraturii Criuleni, montarea contorului electric; elaborarea proiectului sistemului de energie electrică, etc.) – 2288,3 mii lei;
- indemnizații la încetarea acțiunii contractului de muncă – 6170,1 mii lei;
- indemnizații pentru incapacitatea temporară de muncă – 1423,5 mii lei;
- plăți aferente documentelor executorii cu executare benevolă – 514,7 mii lei;
- reparații capitale ale clădirilor (Procuraturile Cantemir; Leova; Soroca; Taraclia; mun. Chișinău, edificiul de pe str. Armenească nr.94/96; Vulcănești; Ungheni) – 5600,3 mii lei;



- mașini și utilaje (sistem de aer condiționat, sistem de supraveghere video, computere de birou, imprimante, camere web, aspiratoare, cazane pe gaz în Procuraturile Glodeni, Ocnița, Telenești, Vulcănești, etc.) – 4112,4 mii lei;

- unelte și scule, inventar de producere și gospodăresc (mobilier de birou în sediile Procuraturilor Anticorupție, oficiul Nord, mun. Bălți, oficiul sud, mun. Cahul, mun. Chișinău, str. Armenească nr.94/96, mun. Chișinău, str. Mihai Viteazul, 2A, mun. Chișinău, oficiul Ciocana, Drochia, Vulcănești, Taraclia, Soroca, Ungheni, Cantemir, Leova, scaune de birou, fotolii de birou, covoare, stingătoare, etc. ) – 1980,8 mii lei;

- active nemateriale (programe licențiate, produse Microsoft) – 4648,9 mii lei;

- combustibil, carburanți și lubrifianți – 1638,9 mii lei;

- piese de schimb – 68,2 mii lei;

- medicamente și materiale sanitare (măști și mănuși medicinale) – 51,5 mii lei;

- materiale de uz gospodăresc și rechizite de birou (soluție antibacteriană, jaluzele verticale pentru procuraturile Leova, Cantemir, Soroca, articole de poligrafie, etc.) – 1889,3 mii lei;

- materiale de construcții (rampă de acces pentru persoanele cu dezabilități, gratii din metal pentru sediul principal al Procuraturii Generale și Procuratura Dondușeni, uși în Procuraturile mun. Chișinău, str. Mihai Viteazul, 2A, Vulcănești, etc.) – 317,9 mii lei;

- alte materiale (legitimație de serviciu, drapele, insigne metal cu logotip, medalii „Serviciul impecabil”, insigne „Eminent al procuraturii”, legitimație distincții, apă potabilă, etc.) – 208,3 mii lei.

#### **2.4. Protecția datelor cu caracter personal**

Serviciul protecția datelor cu caracter personal din cadrul Procuraturii Generale asigură protecția drepturilor și libertăților fundamentale ale persoanei fizice în ceea ce privește prelucrarea datelor cu caracter personal, în special a dreptului la inviolabilitatea vieții intime, familiale și private.

Domeniul de acțiune se extinde asupra prelucrării datelor cu caracter personal în cadrul acțiunilor de prevenire și investigare a infracțiunilor, punerii în executare a sentințelor de condamnare și al altor acțiuni din cadrul procedurii penale sau contravenționale, în condițiile legii.

În cadrul Serviciului, activează un singur procuror, care dispune de competență specială, asigurând:

- implementarea unitară a politicii la înregistrarea și investigarea cazurilor de încălcare a protecției datelor cu caracter personal;

- monitorizarea conformității operațiunilor de prelucrare a datelor cu caracter personal în cadrul Procuraturii cu cerințele cadrului normativ privind protecția datelor cu caracter personal;
- asistarea angajaților Procuraturii în chestiunile de protecție a datelor cu caracter personal;
- asigurarea protecția informației documentate și a datelor cu caracter personal;
- realizarea suportului asupra acțiunilor angajaților Procuraturii care au acces la baza de date;
- efectuarea evaluărilor periodice cu privire la conformitatea operațiunilor de prelucrare a datelor cu caracter personal în cadrul Procuraturii și a Sistemelor informaționale ale instituției cu cerințele cadrului normativ privind protecția datelor cu caracter personal;
- examinarea solicitărilor sau reclamațiilor cu protecția datelor cu caracter personal în cadrul Procuraturii.

Pe parcursul anului 2020, Serviciul protecției datelor cu caracter personal a asigurat interacțiunea pe acest domeniu, cu instituțiile de resort și a examinat 59 de demersuri ale Agenției Servicii Publice, 19 petiții depuse de cetățeni, a participat în 7 ședințe de judecată, a examinat 4 sesizări cu privire la infracțiuni din domeniul protecției datelor cu caracter personal, a întocmit 10 avize la diverse proiecte de modificare a legislației și altor acte normative, a pregătit actele și modificările necesare în vederea primirii deciziei de către Centrul Național pentru Protecția Datelor cu Caracter Personal privind înregistrarea operatorului de date cu caracter personal și/sau sistemului de evidență a datelor cu caracter personal precum și Decizia pentru autorizarea operațiunilor de prelucrare a datelor cu caracter personal.

## **2.5. Transparența, comunicarea, relații publice**

Comunicarea eficientă și transparentă este esențială pentru sistemul Procuraturii, în contextul implementării noilor tendințe de interacțiune și asigurare a transparenței instituționale, orientate spre utilizarea tot mai frecventă a instrumentelor și canalelor digitale de comunicare.

Pe această dimensiune, Procuratura optează pentru preluarea și punerea în aplicare a celor mai bune practici de comunicare externă, menite să sporească gradul de încredere a populației prin asigurarea transparenței, consolidarea capacității de comunicare digitală și îmbunătățirea vizibilității instituționale, precum și crearea unui spațiu informațional permanent pentru sporirea conștiinței juridice a societății.

În acest sens, în anul 2020 au fost actualizate liniile de comunicare a instituției în corespundere cu Regulamentul de funcționare a sistemului liniilor telefonice anticorupție, aprobat prin Legea nr. 252 din 25.10.2013, precum:

- Linia pentru informare, instituită prin Ordinul nr. 42/28 din 20.05.2020;

- Linia specializată anticorupție, instituită prin Ordinul nr. 43/28 din 20.05.2020;
- Linia fierbinte privind infracțiunile informatice și din domeniul telecomunicațiilor, aprobată prin Ordinul nr. 44/28 din 20.05.2020;
- Linia de încredere privind faptele de tortură, tratament inuman sau degradant, instituită prin Ordin nr. 45/28 din 20.05.2020.<sup>2</sup>

La fel, în scopul sporirii gradului de încredere în Procuratură prin asigurarea transparenței și credibilității activității Procuraturii și procurorilor, a îmbunătățirii imaginii sistemului Procuraturii și reputației procurorilor, prin Dispoziția Procurorului General nr. 83/28 din 26.10.2020, a fost aprobată Strategia de comunicare externă a Procuraturii,<sup>3</sup> ca acțiune planificată în vederea realizării Planului de Dezvoltare Strategică a Procuraturii pentru anii 2016-2020, cu suportul A.O. „Reprezentanța Asociației Barourilor Americane Inițiativa pentru Supremația Legii din Moldova” (ABA ROLI Moldova).

Tot pe parcursul anului 2020, de către Procuratura Generală au fost organizate **13** briefing-uri cu participarea reprezentanților mass-media, iar urmare a situației epidemiologice de infectare cu COVID-19 nu a fost posibil de organizat întruniri în vederea informării publicului despre normele de etică a procurorilor și metodele de semnalare a cazurilor de încălcare a acestora.

Având în vedere că Secția relații publice, responsabilă de furnizarea informațiilor publice, nu dispune de personal suficient, pentru a asigura o bună activitate în acest domeniu, prin Dispoziția Procurorului General nr. 3/4 din 16.01.2020, persoana responsabilă de monitorizarea spațiului informațional, documentare și comunicare cu mijloacele de informare a fost desemnat un procuror, care suplimentar a asigurat accesul la informațiile de interes public și a gestionat relația Procuraturii cu mass-media.

## CAPITOLUL III. ACTIVITATEA DE URMĂRIRE PENALĂ

### 3.1. Evoluția și tendințele criminalității

În anul 2020 pe teritoriul Republicii Moldova au fost înregistrate **26342** infracțiuni, ceea ce constituie cu 5315 infracțiuni mai puțin în raport cu anul 2019, când au fost înregistrate **31657** de infracțiuni.

Astfel, nivelul stării criminalității pe teritoriul țării (*exceptând localitățile din stânga Nistrului*) a atestat o scădere în proporție de **-16,8%**.

Ponderea în scăderea infracționalității revine crimelor mai puțin grave, numărul cărora s-a micșorat cu **4038 cazuri** (-22,4%), crimelor grave, numărul cărora s-a

<sup>2</sup> <http://procuratura.md/md/linf/>

<sup>3</sup> [http://procuratura.md/file/2020-12-30\\_Strategia%20de%20comunicare%20externa.pdf](http://procuratura.md/file/2020-12-30_Strategia%20de%20comunicare%20externa.pdf)

micșorat cu **508 cazuri (-11%)**, ușoare cu **486 cazuri (-6,1%)**, deosebit de grave cu **231 cazuri (-30,9%)**, precum și crimelor excepțional de grave cu **42 cazuri (-20,3%)**.

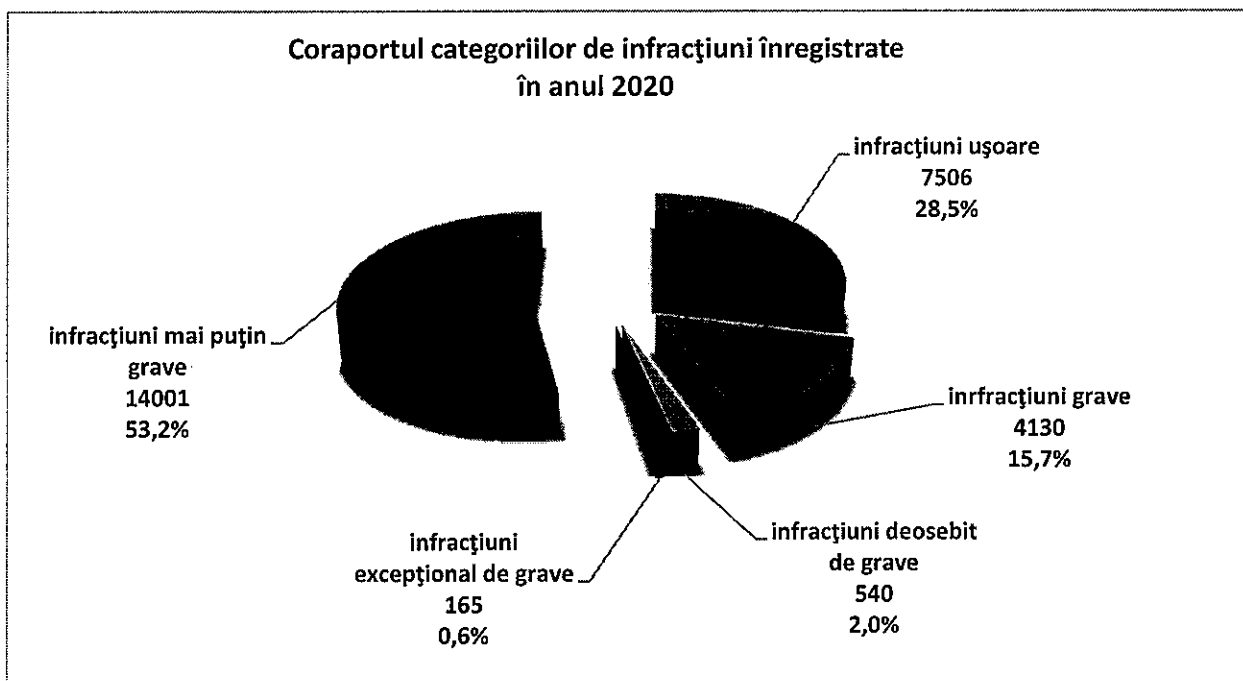

Analiza nivelului criminalității în baza categoriilor de infracțiuni a reliefat o dinamică **în scădere**, după cum urmează:

- *infracțiunile contra vieții și sănătății persoanei* cu 199 cazuri (-19,4%), inclusiv omoruri cu 6 de cazuri (-3,4%), vătămrile grave ale integrității corporale cu 33 cazuri (-18,1%) și medii cu 81 cazuri (-19,2%);
- *infracțiunile privind viața sexuală* cu 119 cazuri (-18,5%), inclusiv violuri cu 77 de cazuri (-23,3%);
- *infracțiuni contra libertății* cu 96 cazuri (-35%);
- *infracțiunile contra patrimoniului* cu 3361 cazuri (-22,2%), inclusiv tâlhăriile cu 36 cazuri (-36,7%); jafurile cu 96 cazuri (-14,9%); furturile cu 2312 cazuri (-22,3%); escrocheriile cu 167 (-7,9%); pungășiile cu 580 cazuri (-57,9%); șantajurile cu 23 cazuri (-28,4%);
- *infracțiunile contra familiei și minorilor* cu 36 cazuri (-3,2%);
- *infracțiunile contra sănătății publice* cu 196 cazuri (-16,6%), inclusiv traficul ilegal de droguri cu 157 cazuri (-14,9%);
- *infracțiunile economice* cu 109 cazuri (-20,3%), inclusiv fabricarea banilor falși 86 de cazuri (-43,2%); contrabanda cu 18 cazuri (-13,3%);
- *infracțiunile contra securității publice* cu 315 cazuri (-20,7%), inclusiv păstrarea ilegală de arme cu 32 cazuri (-26%); huliganismul cu 278 cazuri (-20,7%);
- *infracțiuni contra justiției* cu 377 cazuri (-24,9%);

- *infracțiunile săvârșite contra autorității publice* cu 260 cazuri (-16,3%);
- *infracțiunile săvârșite de persoanele publice* cu 233 cazuri (-24,6%), inclusiv coruperea pasivă cu 44 (-20,8%); abuzul de putere cu 33 cazuri (-32,3%); neglijența în serviciu cu 8 cazuri (-29,6%); coruperea activă cu 81 cazuri (-38%);
- *infracțiunile de corupție în sectorul privat* cu 12 cazuri (-27,3%);
- *infracțiuni militare* cu 36 cazuri (-27,1%).

**În creștere** se află unele dintre acestea:

- *infracțiuni ecologice* cu 15 cazuri (83,3%);
- *infracțiunile de evaziune fiscală* cu 21 cazuri (60%);
- *infracțiunile în domeniul transportului* cu 208 cazuri (4,1%);
- *infracțiuni de banditism* cu 2 cazuri (100%);
- *trecerea ilegală a frontierei de stat* cu 79 cazuri (35,3%);
- *infracțiuni comise de grupări organizate* cu 193 cazuri (279,7%).

Analizând dinamica criminalității pentru perioada anilor 2010-2020, se atesă o tendință de descreștere a fenomenului, care este redată în graficul de mai jos:

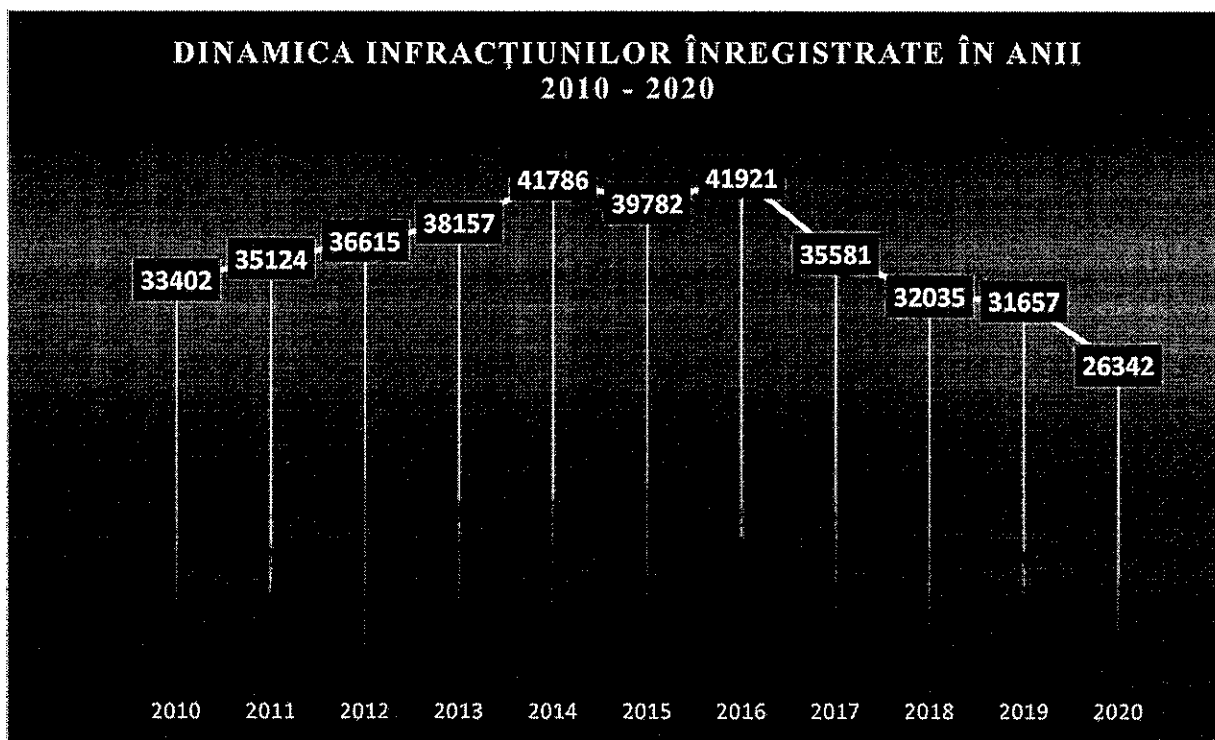

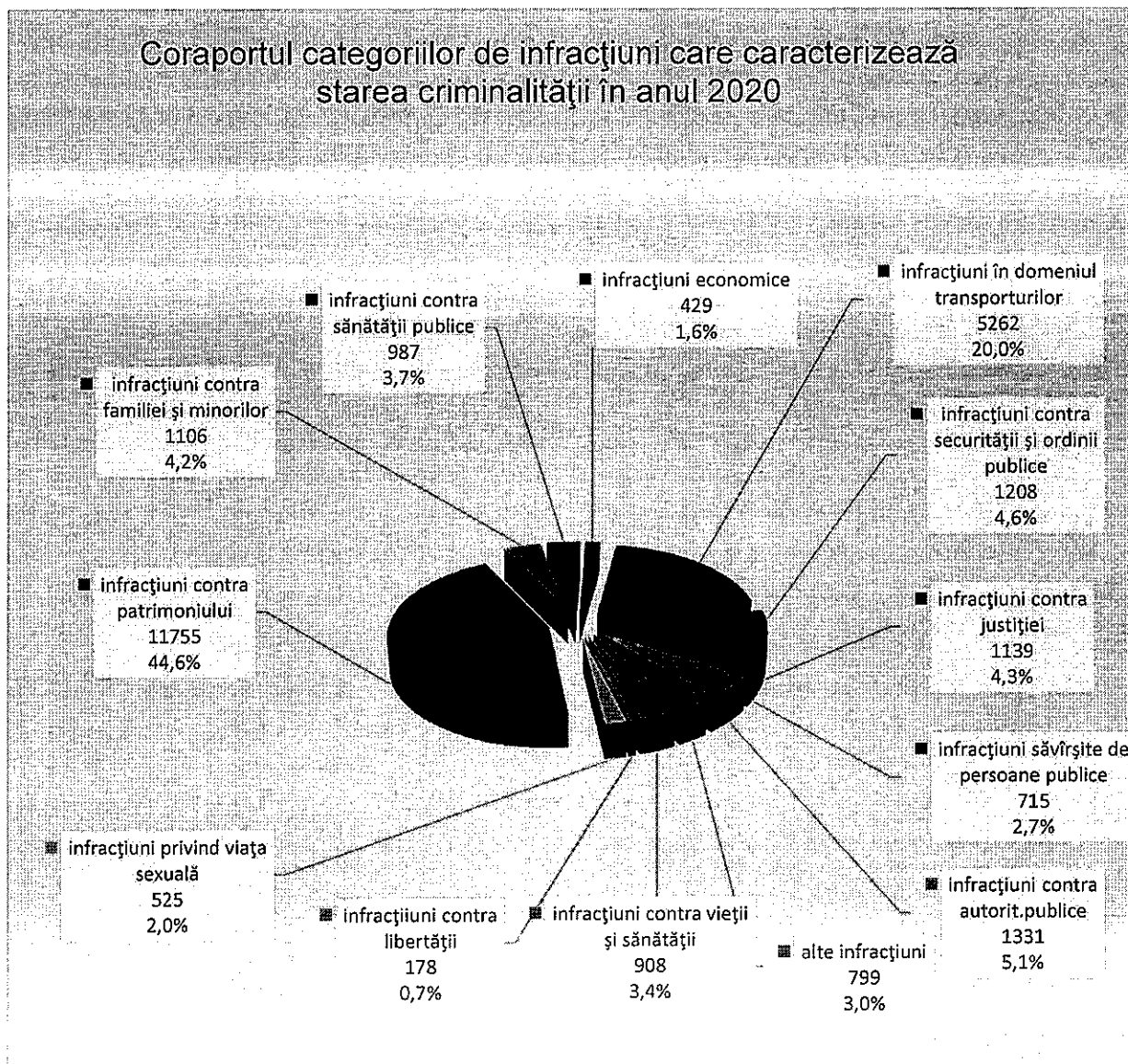

Concomitent, se atestă o tendință de reducere a criminalității în majoritatea unităților administrativ-teritoriale. Astfel, numărul infracțiunilor înregistrate **se află în scădere esențială** comparativ cu perioada analogică a anului 2019 în raioanele: Cahul, Cimișlia, Criuleni, Dondușeni, Drochia, Edineț, Hîncești, Ialoveni, Fălești, Florești, Rîșcani, Orhei, Strășeni, Soroca, Telenești, Cantemir.

Totodată, se constată o scădere a nivelului stării criminalității în mun.Bender, mun.Chișinău și mun.Bălți.

Ca excepție, creșterea infracționalității a fost atestată în raioanele Glodeni, Sîngerei, Taraclia, Vulcănești și Comrat.

Conform divizării teritoriale, este de reținut că cele mai multe infracțiuni au fost înregistrate **în mun. Chișinău**, indicile constituind - **29,1%** din numărul total de infracțiuni înregistrate.

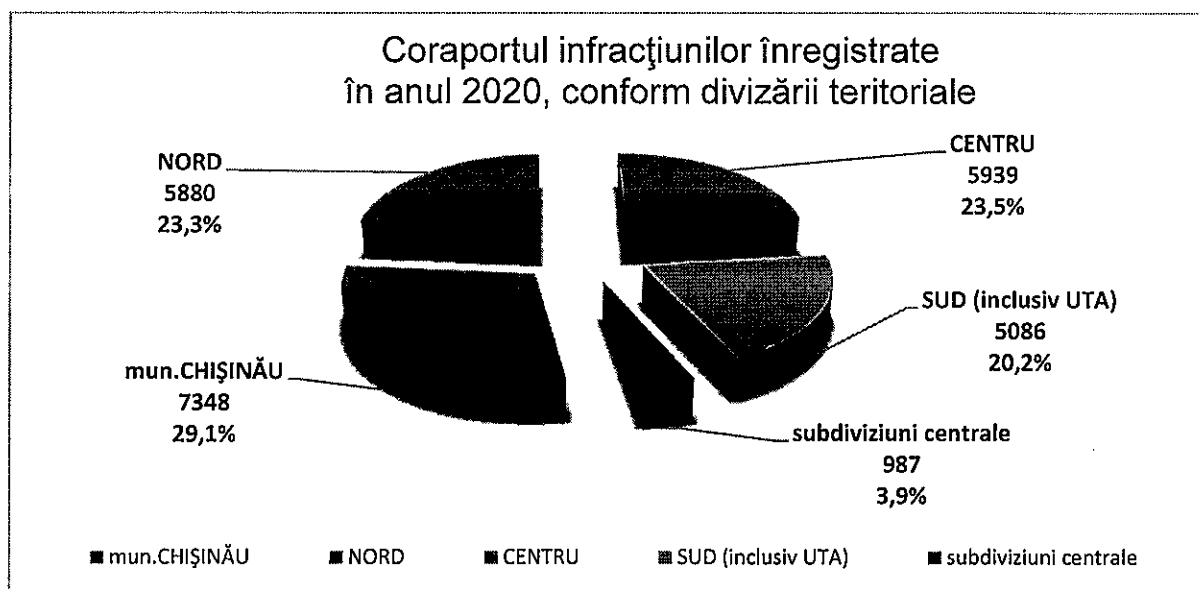

### 3.1.1. Tendințele criminalității

Urmare a studiului efectuat se constată că, în anul 2020, fiecare a șasea infracțiune este din categoria celor excepțional de grave, deosebit de grave și grave, inclusiv 2,6% revin infracțiunilor excepțional de grave și deosebit de grave, iar 15,7% revin celor grave. În aceeași perioadă de raport se atestă *scăderea numerică* a infracțiunilor înregistrate din categoria celor menționate, precum și a celor mai puțin grave și ușoare în coraport cu perioada similară a anului precedent.

Datele statistice indică asupra *scăderii infracțiunilor violente*: omorurilor, vătămărilor intenționate grave și medii ale integrității fizice, violențelor sexuale, inclusiv o scădere nesemnificativă a violențelor în familie.

Eforturile consolidate ale organelor de drept rezultă descoperirea multiplelor infracțiuni de acest fel și tragerea făptuitorilor la răspundere. În același timp, este de reținut faptul că, la fel ca și în perioada precedentă de raport, un număr impunător dintre acestea sunt comise *în stare de ebrietate alcoolică*, în unele cazuri chiar avansată.

Totodată, se atestă o tendință de creștere a cazurilor de conducere a mijloacelor de transport în stare de ebrietate (*de la 4013 cazuri în anul 2019 la 4410 cazuri în anul 2020*), situația la acest capitol rămânând a fi alarmantă, în condițiile când acest număr de cazuri denotă o continuitate a flagelului respectiv.

Prin urmare, activitățile de profilaxie și combatere programate și întreprinse de conducerea și efectivul Inspectoratului Național de Securitate Publică (anterior Inspectoratul Național de Patrulare), în vederea sensibilizării opiniei publice prin spoturi publicitare sociale, prin acțiuni de contracarare și mărirea substanțială a sancțiunilor prevăzute de lege, în final încă nu și-au atins scopul de extirpare sau diminuare la minimum a acestui fenomen infracțional.

Astfel, starea de ebrietate în cazul săvârșirii infracțiunilor rămâne a fi una constantă pentru o bună parte de populație, generată de lipsa de ocupație, a unui loc permanent de lucru, de starea psihologică și degradare intelectuală, de nivelul de trai și accesul nestingherit la produsele alcoolice.

Pe de altă parte, referindu-ne la alt segment de criminalitate, a crescut randamentul și eficiența relevării de către Serviciul Fiscal de Stat (SFS) a persoanelor, care încalcă normele ce reglementează modalitatea de calcul, declarare și plată a impozitelor.

Conlucrarea Procuraturii cu MAI și SFS a făcut posibilă stabilirea mai multor scheme criminale utilizate de către persoanele gestionare ale unui șir de afaceri ilegale, care au comis evaziuni fiscale în proporții deosebit de mari. Au fost puse sub sechestru mijloace financiare și bunuri materiale pentru asigurarea recuperării prejudiciului cauzat prin asemenea infracțiuni statului.

Concomitent, se atestă o creștere în anul 2020 a infracțiunilor de escrocherie comise cu utilizarea tehnologiilor informaționale în privința deținătorilor de carduri bancare. Conlucrarea organelor de poliție și ale procurorilor cu reprezentanții instituțiilor bancare a rezultat relevarea mai multor grupuri de persoane care s-au specializat în vederea comiterii a astfel de fraude prin obținerea ilegală a datelor cu privire la deținătorii de carduri bancare și cele privind codurile de acces pentru efectuarea tranzacțiilor financiare cu utilizarea sistemelor de plată interpersonale.

### 3.1.2. Factorii criminalității

Rezumând analiza statistică a nivelului criminalității, este important a se atrage atenția că ponderea infracțiunilor înregistrate în anul 2020, ca și în anii precedenți, a continuat să aparțină infracțiunilor contra patrimoniului - 11755, în special furturilor - 8066.

Dinamica criminalității a fost generată de aceiași factori obiectivi de ordin legislativ, instituțional, economico-financiar, social ș.a., principalii fiind:

- *nivelul scăzut de trai* al unor categorii de cetățeni, lipsa surselor de venit permanent, inclusiv pentru asigurarea întreținerii personale, cât și a membrilor familiei, salarizarea insuficientă, rata înaltă de șomaj, starea de criză socială, migrația masivă a populației în interiorul și în exteriorul țării, circumstanțe care au determinat în special ponderea infracțiunilor contra patrimoniului care constituie 44,6% din numărul total de infracțiuni înregistrate;
- *dezintegrarea din mediul familial al copiilor*, care, în lipsa de mijloace pentru întreținere și a supravegherii corespunzătoare, recurg, în special, la comiterea infracțiunilor de furt și a sustragerilor în proporții mici;
- *nivelul scăzut al conștiinței civice, lipsa culturii juridice și a încrederii în autoritatea organelor de drept* și în reprezentanții acestora, atitudinea lipsită de



responsabilitate față de răspunderea penală, contravențională a unor categorii de cetățeni, ce duce la comiterea faptelor infracționale cu caracter violent din partea acestora, circumstanțe care au condus la ponderea numărului infracțiunilor de violență în familie, vătămare intenționată a integrității și sănătății, huliganism, violență în privința polițiștilor, violență sexuală etc.;

- *ineficiența sistemului de stat în domeniu și a activității de reprimare a infracționalismului, de reeducare și reintegrare în societate a persoanelor condamnate și private de libertate, coroborată și cu ineficiența parțială a politicii punitive a statului, bazată în multe cazuri pe aplicarea de pedepse non-privative de libertate, continuarea activității infracționale de către persoanele în privința cărora a fost încetată urmărirea penală în legătură cu intervenirea împăcării părților, precum și recidivarea de către persoanele care au executat pedeapsa cu închisoarea;*

- *criminalizarea faptei de conducere a mijlocului de transport în stare de ebrietate (Legea nr.16/2009, art.264<sup>1</sup> din Codul penal), fapt care a determinat numărul mare de infracțiuni în domeniul transporturilor - în anul 2020 au fost înregistrate 4410 asemenea cazuri, care constituie 16,7% din numărul total de infracțiuni înregistrate;*

- *modificările legislative importante operate prin Legea nr.179/2018, care au continuat să influențeze dinamica infracțiunilor de evaziune fiscală, contrabandă și eschivare de la achitarea drepturilor de import, fiind revizuit cuantumul de delimitare a faptelor penale de cele contravenționale și fiscale.<sup>4</sup>*

### 3.2. Exercițarea urmăririi penale

În perioada de referință, procurorii au exercitat urmărirea penală în 3458 (4162 în 2019) cauze penale, prioritar cauzele vizând infracțiuni de omor și viol, cele de corupere, luare de mită, trafic de influență și infracțiuni săvârșite de persoane publice, infracțiuni comise de grupări organizate, de evaziune fiscală, contrabandă, ecologice, informatice și în domeniul telecomunicațiilor, precum și infracțiuni deosebit și excepțional de grave comise de către minori etc. De asemenea, procurorii au exercitat urmărirea penală în cauze în care s-a constatat efectuarea tendențioasă a urmăririi penale de către ofițerii de urmărire penală sau alte circumstanțe, care au impus necesitatea retragerii cauzelor și preluării urmăririi penale.

În context, necesită a se accentua că ponderea numărului de cauze penale aflate în procedura nemijlocită a procurorilor a continuat să fie determinată de modificările operate în legislația procesual penală prin Legea nr.179/2018, prin care articolul 270 din Codul de procedură penală a fost completat cu prevederi, potrivit

<sup>4</sup> Notă: Informația aferent stării și dinamicii infracționalității, după categorii de infracțiuni, înregistrate în republică în ultimii ani, sunt redată în diagramele din anexele la prezentul Raport.

căroră, suplimentar în competența procurorului de a exercita nemijlocit urmărirea penală au fost date infracțiunile prevăzute la art.183, 185/1 -185/3 , 223, 224, 225, 226, 227-242/2 , 244-245/9 , 245/1 -246/2 , 248-255, 257-261/1 și 262 din Codul penal.

Din numărul total de cauze penale aflate în gestiunea nemijlocită a procurorilor, în anul 2020 urmărirea penală a fost terminată în **1222** (1385 în 2019) cauze. În perioada de raport au fost conexate **293** (430 în 2019) cauze penale.

În decursul anului 2020, procurorii exercitând nemijlocit urmărirea penală au trimis în judecată **445** (598 în 2019) cauze penale privind comiterea a **593** (789 în 2019) infracțiuni de către **586** (840 în 2019) persoane, din care **18** (29 în 2019) în privința polițiștilor și **22** (13 în 2019) în privința minorilor.

Justiției au fost deferite **21** cauze despre omucideri, **3** despre vătămare intenționată gravă a integrității corporale și sănătății, **12** despre viol, **33** despre infracțiuni contra patrimoniului, **58** despre circulația ilegală a drogurilor, **40** despre evaziuni fiscale și infracțiuni financiar-bancare, **39** despre contrabandă, **11** despre încălcarea regulilor de securitate a circulației rutiere, **15** despre huliganism, **51** despre infracțiuni de corupție și trafic de influență, **9** despre abuz de serviciu și exces de putere, **15** despre infracțiuni militare, **7** despre infracțiuni contra justiției, precum și alte categorii de infracțiuni.

Activitatea efectuată în acest domeniu, comparativ cu situația din ultimii doi ani, poate fi redată prin datele cuprinse în tabelul ce urmează:

<b>Dinamica activității de exercitare a urmării penale de către procurori</b>				
Indicii de referință		anul 2020	anul 2019	anul 2018
urmăriri penale exercitate		3458	4162	4429
cauze terminate		1222	1385	1381
cauze încetate, clasate		777	782	724
inclusiv	din lipsa elementelor infracțiunii	695	715	673
	pe împăcare	21	12	11
	pe amnistie	1	7	7
	pe alte motive de nereabilitare	59	48	33
cauze trimise în judecată		445	598	656
inclusiv	infracțiuni incriminate	593	789	819
	în privința minorilor	22	13	24

	persoane inculpate	596	840	874
	în privința poliștilor	18	29	18
	cu acord de recunoaștere a vinovăției	6	2	1
cauze conexate		293	430	387
cauze suspendate condiționat		1	1	1
cauze suspendate		466	488	488
	pe eschivare	120	117	165
	neidentificarea făptuitorilor	342	367	319
cauze rămase în gestiune		1488	1858	2179
	cu persoane bănuite, învinuite	411	492	993
plângeri examinate, privind contestarea acțiunilor procurorilor		2671	2846	2617
	admise	584	765	715

### 3.3. Conducerea urmăririi penale

Procurorii au condus urmărirea penală în **42248** (46758 în 2019) cauze, din care au terminat cercetările pe **19568** (19963 în 2019) cauze. În instanța de judecată au fost expediate **13087** (13198 în 2019) cauze penale privind comiterea a **14565** (14586 în 2019) infracțiuni de către **14388** (14713 în 2019) persoane. În perioada de raport au fost conexate **3094** (2827 în 2019) cauze.

În decursul anului 2020 justiției au fost deferite **114** cauze privind omucideri, **119** cauze privind cazurile de vătămare intenționată gravă a integrității corporale și sănătății, **141** cauze despre viol, **3327** despre infracțiuni contra patrimoniului, **688** despre circulația ilegală a drogurilor, **6** despre evaziuni fiscale și infracțiuni financiar-bancare, **1118** cauze despre încălcarea regulilor de securitate a circulației rutiere, **732** despre huliganism, **130** cauze despre infracțiuni de corupție și trafic de influență, **14** cauze despre abuz și exces de putere, **62** despre infracțiuni militare, **269** despre infracțiuni contra justiției, precum și cauze privind alte categorii de infracțiuni.

În **6446** cauze (6720 în 2019) cauze urmărirea penală a fost încetată/clasată, inclusiv în **3976** (3716 în 2019) cauze din lipsa faptului sau elementelor infracțiunii, **1694** (1975 în 2019) cauze în legătură cu împăcarea părților și retragerea plângerii prealabile, **50** (78 în 2019) cauze în baza actului de amnistie și **731** (951 în 2019)

cauze din alte motive de nereabilitare, inclusiv în legătură cu prescripția sau liberarea de răspundere penală și tragerea la răspundere contravențională în baza art.55 din Codul penal.

A fost suspendată condiționat urmărirea penală în **34 (8 în 2019)** cauze.

De asemenea, procurorii au dispus suspendarea urmăririi penale, în baza art.287<sup>1</sup> din Codul de procedură penală, în **10300 (11511 în 2019)** cauze, inclusiv în **2465 (2572 în 2019)** cauze în legătură cu sustragerea persoanelor de la urmărirea penală și în **7830 (8934 în 2019)** cauze pe motivul neidentificării făptuitorului.

În gestiunea organelor de urmărire penală au rămas **9286 (12457 în 2019)** cauze, în care sunt bănuite și învinuite **4315 (6069 în 2019)** persoane.

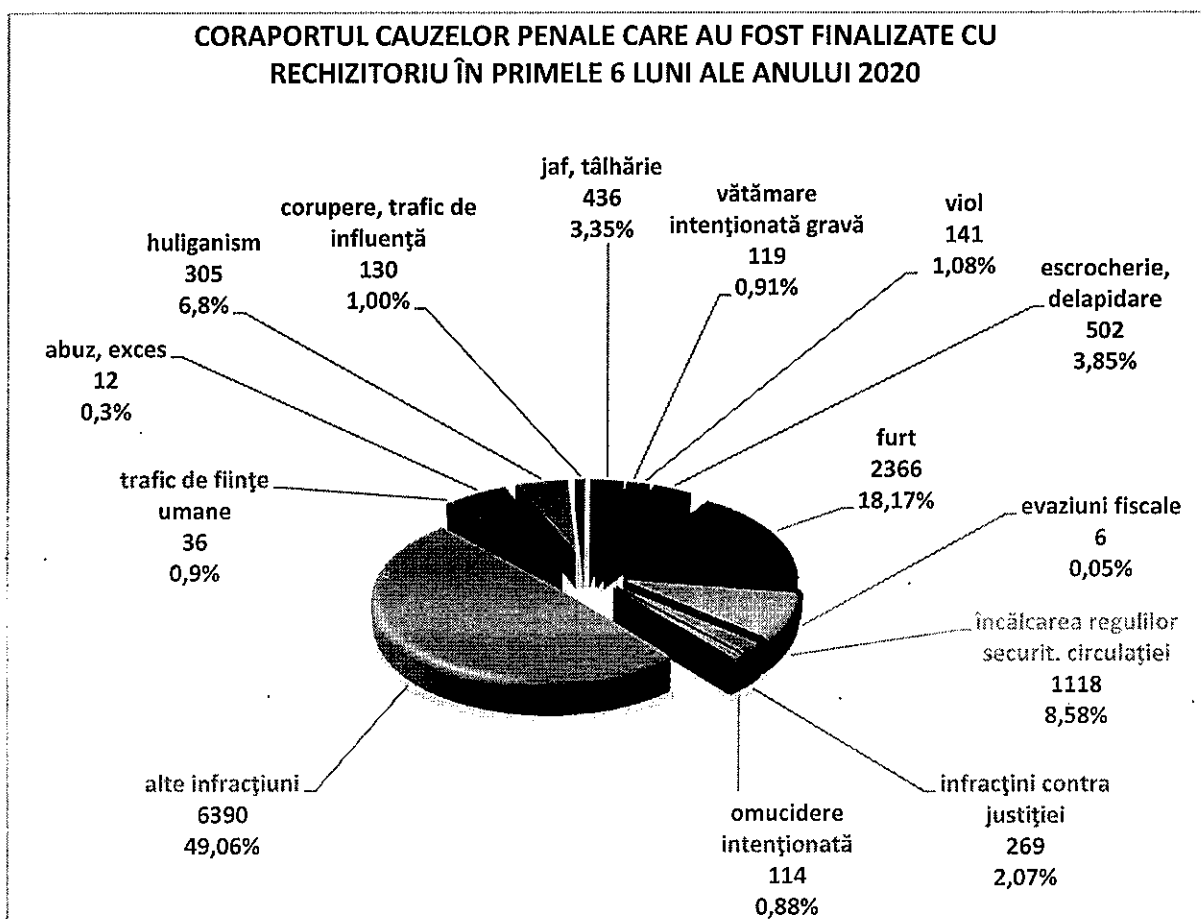

Activitatea efectuată în acest domeniu, comparativ cu situația din ultimii trei ani, poate fi redată statistic prin următoarele cifre reflectate în tabelul ce urmează:

Dinamica activității de conducere a urmăririi penale de către procurori			
Conducerea urmăririi penale	anul 2020	anul 2019	anul 2018
urmăriri penale conduse	42248	46758	47514
hotărâri de neîncepere a urmăririi penale emise	10833	15020	13112

RAPORT PRIVIND ACTIVITATEA PROCURATORII PENTRU ANUL 2020

cauze terminate		19568	19963	21559
cauze încetate, clasate		6446	6720	7331
Inclusiv	din lipsa elementelor infracțiunii	3976	3716	4132
	pe împăcare/ plângere retrasă	1694	1975	1895
	pe amnistie	50	78	171
	pe alte motive de nereabilitare	731	951	1133
cauze trimise în judecată		13087	13198	14138
Inclusiv	infracțiuni incriminate	14565	14586	15518
	persoane inculpate	14388	14713	15807
	în procedură flagrantă	25	3	35
	cu acord de recunoaștere a vinovăției	183	291	314
cauze conexate		3094	2827	2997
cauze suspendate condiționat		34	8	90
cauze suspendate		10300	11511	11560
	pe eschivare	2465	2572	2352
	pe neidentificarea făptuitorului	7830	8934	9199
cauze rămase în gestiune/		9286	12457	11480
	cu persoane bănuite, învinuite	4315	6069	5045
indicații scrise date pe dosare		7066	8700	8940
cauze restituite pentru completarea urmăririi		958	827	840
respinse propuneri de punere a persoanelor sub învinuire		95	134	145
respinse propuneri de scoatere a persoanelor sub urmărire		37	23	34
persoane puse sub învinuire		19502	18818	21790
constatate și luate la evidență infracțiuni anterior neînregistrate		6	5	31
plângeri examinate, privind contestarea acțiunilor organelor de urmărire penală		3383	3338	3508
	admise	681	676	742

### 3.4. Domenii specifice de urmărire penală

#### 3.4.1. Combaterea traficului ilicit de droguri

În perioada de referință au fost înregistrate **1003** infracțiuni în domeniul dat, iar în total, inclusiv din anii precedenți, au fost cercetate **1509** cauze penale în domeniul circulației ilegale a drogurilor, etnobotanicelor sau analogilor acestora, cu **185** cauze penale mai puține comparativ cu perioada anului precedent, și reprezintă o micșorare semnificativă ce se exprimă procentual de **15,4 %**.

Conform indicatorilor statistici, din numărul total al infracțiunilor înregistrate la compartimentul respectiv, **624**, ceea ce constituie **62,2 %**, au fost pornite în baza art.217 din Codul penal - „*Circulația ilegală a drogurilor, etnobotanicelor sau analogii acestora fără scop de înstrăinare*”. Comparativ cu indicatorii pentru perioada anului 2019, procentual s-a micșorat ne semnificativ raportul infracțiunilor constatate, cu circa **1,8%** (în anul 2019 coraportul fiind de **64 %**).

În continuare, în perioada de resort s-au constatat **288** infracțiuni prevăzute de art.217<sup>1</sup> din Codul penal, ceea ce constituie **28,7%** din infracțiunile în domeniul indicat, pentru fapte de înstrăinare a drogurilor, etnobotanicelor sau analogilor acestora.

Comparativ cu indicatorii statistici pentru anul 2019, în anul trecut au fost descoperite mai multe fapte de înstrăinare a drogurilor (*12 luni 2019 – 269*).

Astfel, analizând datele cu privire la urmărirea penală pornite, se relevă tendința continuă a organelor de urmărire penală de a pune accent atât pe depistarea și investigarea faptelor de înstrăinare a drogurilor, cât și cercetarea faptelor de consum de droguri, în scopul reducerii în ansamblu a fenomenului circulației ilegale a substanțelor interzise.

De asemenea, au fost înregistrate: **3** infracțiuni (**0,3%**) în baza art.217<sup>2</sup> din Codul penal - pe faptul circulației ilegale a precursorilor, **3** infracțiuni (**0,3%**) în baza art.217<sup>4</sup> din Codul penal – pe faptul sustragerii sau extorcării drogurilor sau etnobotanicelor, **8** infracțiuni (**0,8%**) în baza art.217<sup>5</sup> din Codul penal - pe faptul consumului ilegal public sau organizarea consumului ilegal de droguri, etnobotanice sau analogilor acestora, **2** infracțiuni (**0,2%**) în baza art.218 din Codul penal - pe faptul prescrierii ilegale a drogurilor, **8** infracțiuni (**0,8%**) în baza art.219 din Codul penal - organizarea ori întreținerea speluncilor pentru consumul drogurilor sau etnobotanicelor, **35** infracțiuni (**3,5%**) în baza art.248 alin.(2) din Codul penal - pe faptul trecerii peste frontiera vamală a drogurilor și, respectiv, **32** infracțiuni (**3,2%**) în baza art.322 din Codul penal, pe faptul transmiterii ilegale a unor obiecte interzise (droguri) persoanelor deținute în penitenciare.

Se atestă o micșorare semnificativă a numărului de infracțiuni înregistrate în perioada anului 2020 prevăzute de art.248 alin.(2) din Codul penal (*contrabandă cu*

*droguri, precursori, etnobotanice sau analogii acestora*), cu 35 mai puține decât în perioada analogică a anului precedent și art.217<sup>5</sup> din Codul penal (*consumului ilegal public sau organizarea consumului ilegal de droguri*), cu 17 mai puține.

Coraportul privind numărul de infracțiuni înregistrate pe categorii sunt reflectate în diagrama de mai jos.

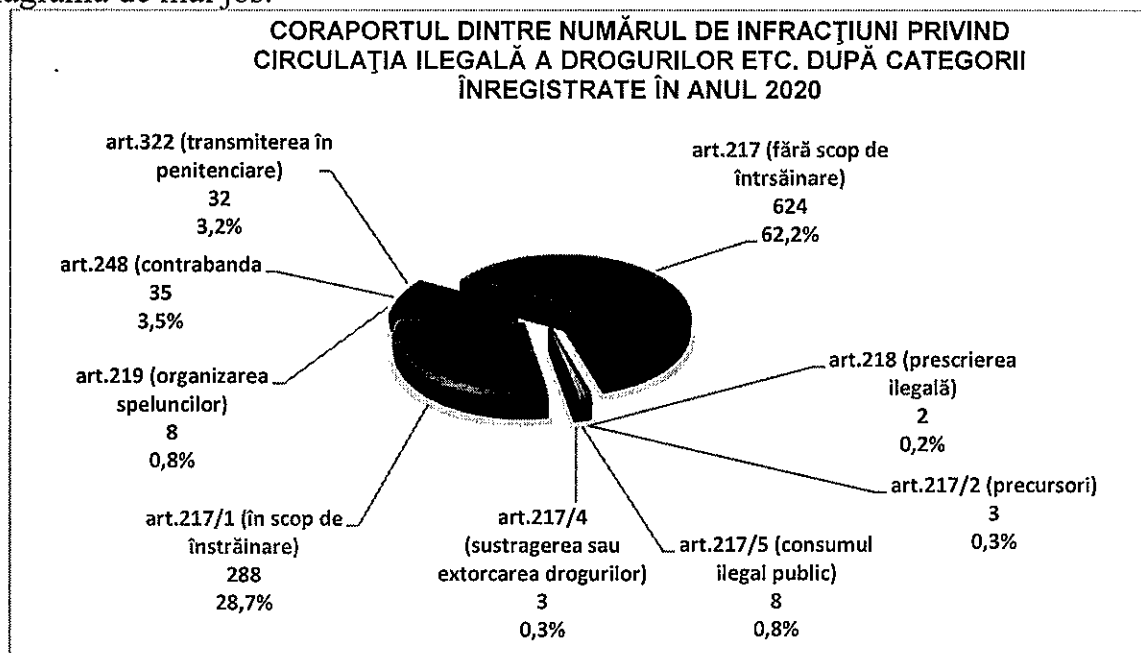

Conform divizării teritoriale, este de reținut că cele mai multe infracțiuni au fost înregistrate în **municipiul Chișinău - 40,9 la sută**.

Coraportul privind numărul de infracțiuni înregistrate conform divizării teritoriale sunt reflectate în diagrama de mai jos.

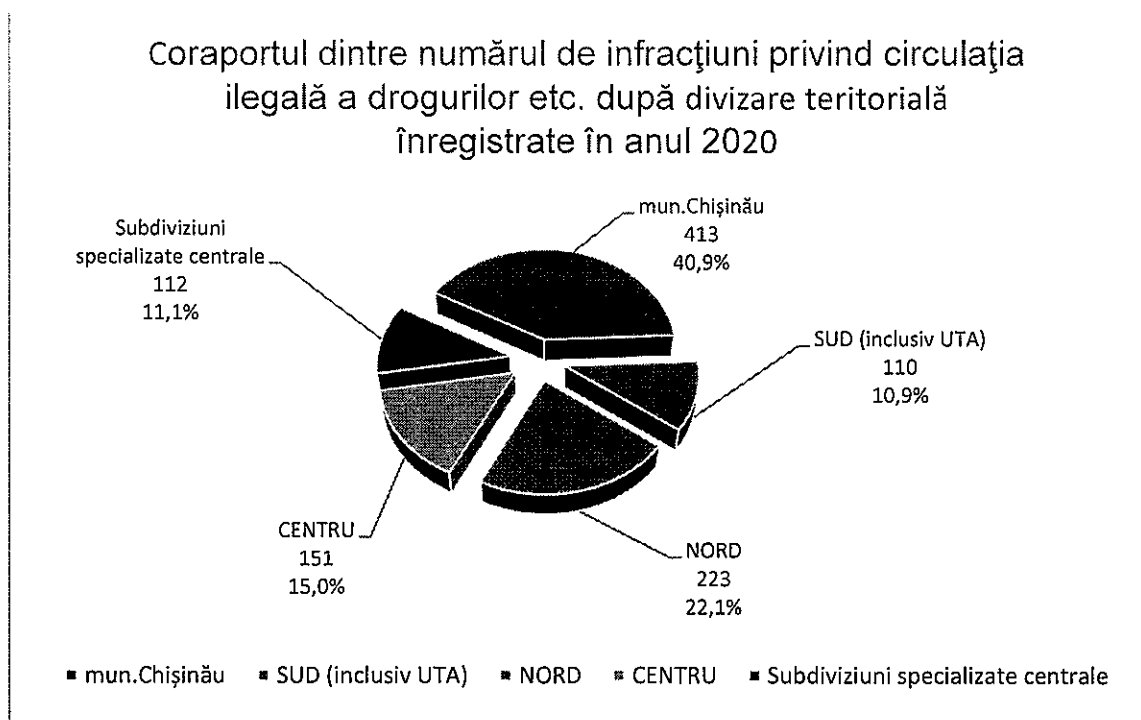

Totuși, în ansamblu se remarcă scăderea continuă a numărului de infracțiuni înregistrate privind circulația ilegală a drogurilor, comparativ cu anii precedenți, ceea ce denotă eficiența parțială a măsurilor profilactice desfășurate de organele abilitate în combaterea acestor fapte ilicite, precum și a măsurilor de identificare a acțiunilor criminale de acest fel, desfășurate la frontiera Republicii Moldova, fapt ce nu permite aducerea și plasarea în circuitul intern a substanțelor interzise.

În context, de remarcat și micșorarea numărului infracțiunilor pornite în baza art.218 din Codul penal, pe faptul „*prescrierii ilegale a drogurilor*”, cu 7 mai puține, și respectiv, a celor prevăzute de art.322 din Codul penal, pe faptul „*transmiterii ilegale a unor obiecte interzise (droguri) persoanelor deținute în penitenciare*”, cu 5 infracțiuni mai puține comparativ cu aceeași perioadă.

Datele statistice expuse mai sus denotă în continuare un număr sporit al cauzelor penale pornite pe fapte de circulație ilegală a drogurilor, etnobotanicelor sau a analogilor acestora „*fără scop de înstrăinare*”, ceea ce indică la faptul că fenomenul respectiv pe teritoriul țării necesită continuitate a măsurilor eficiente de combatere, pentru înlăturarea acestui flagel negativ.

#### *3.4.1.1. Rezultatele urmăririi penale*

Potrivit datelor statistice, în perioada anului 2020 **au fost deferite justiției 743** cauze în privința **854** persoane, dintre care în privința a **109** a fost aplicată la urmărirea penală măsura arestării preventive sau la domiciliu, inclusiv:

- 513 cauze în privința a 528 persoane, în baza art.217 din Codul penal;
- 188 cauze în privința a 282 persoane, în baza art.217<sup>1</sup> din Codul penal;
- 1 cauză în privința unei persoane, în baza art.217<sup>2</sup> din Codul penal;
- 13 cauze în privința a 15 persoane, în baza art.217<sup>5</sup> din Codul penal;
- 2 cauze în privința a 2 persoane, în baza art.218 din Codul penal;
- 7 cauze în privința a 7 persoane, în baza art.219 din Codul penal;
- 8 cauze în privința a 8 persoane, în baza art.248 alin.(2) din Codul penal;
- 11 cauze în privința a 11 persoane, în baza art.322 din Codul penal.

Cele mai multe cauze penale au fost expediate în instanța de judecată de către Procuratura pentru Combaterea Criminalității Organizate și Cauze Speciale -77, Procuratura municipiului Chișinău, oficiile Rîșcani - 91, Botanica - 75, Centru - 73 și Procuratura municipiului Bălți - 60.

Coraportul privind categoriile de infracțiuni cu privire la care cauzele penale au fost deferite justiției sunt reflectate în diagrama de mai jos.



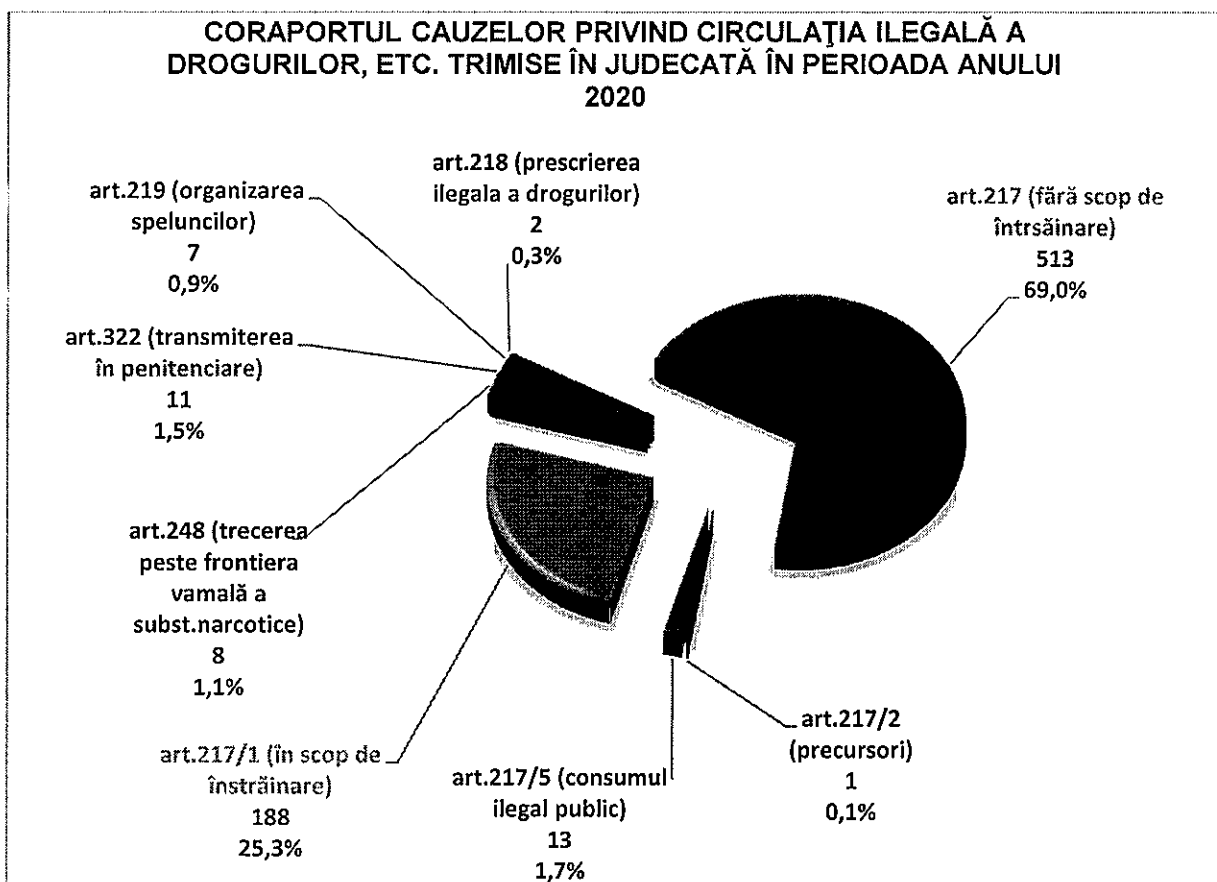

Conform divizării teritoriale, este de reținut că cele mai multe cauze penale au fost deferite justiției de către procuraturile din raza **municipiului Chișinău - 45 la sută**.

Coraportul privind numărul de cauze penale expediate în instanță conform divizării teritoriale sunt reflectate în diagrama de mai jos.

Concomitent, pe lângă cauzele penale trimise în judecată, în perioada anului 2020 au mai fost dispuse soluții:

- de scoatere de sub urmărire penală și clasare a cauzei penale – **82** (*art.217 CP – 35, art.217<sup>1</sup> CP – 18, art.217<sup>2</sup> – 1, art.217<sup>4</sup> CP – 1, art.217<sup>5</sup> CP -1, art.218 CP – 2, art.219 CP - 3, art.248 CP – 20, art.322 CP - 1*);
- de încetare a urmăririi penale - **19** (*art.217 CP – 15, art.217<sup>1</sup> CP – 3 și 1 – art.322 CP*) 7 pe motiv că fapta constituie o contravenție, 9 pe alte motive, 2 cu tragerea la răspundere în baza art.55 din Codul penal și 1 în legătură cu aplicarea prevederilor art.217<sup>1</sup> alin.(5) din Codul penal.
- de suspendare a urmăririi penale – **200** (*66 în legătură cu căutarea persoanelor învinuite din motivul eschivării lor, iar 134 pe motivul neidentificării făptuitorului*).

Coraportul dintre numărul de cauze expediate în instanță privind  
 infracțiuni de circulație ilegală a drogurilor etc.  
 după divizare teritorială în anul 2020

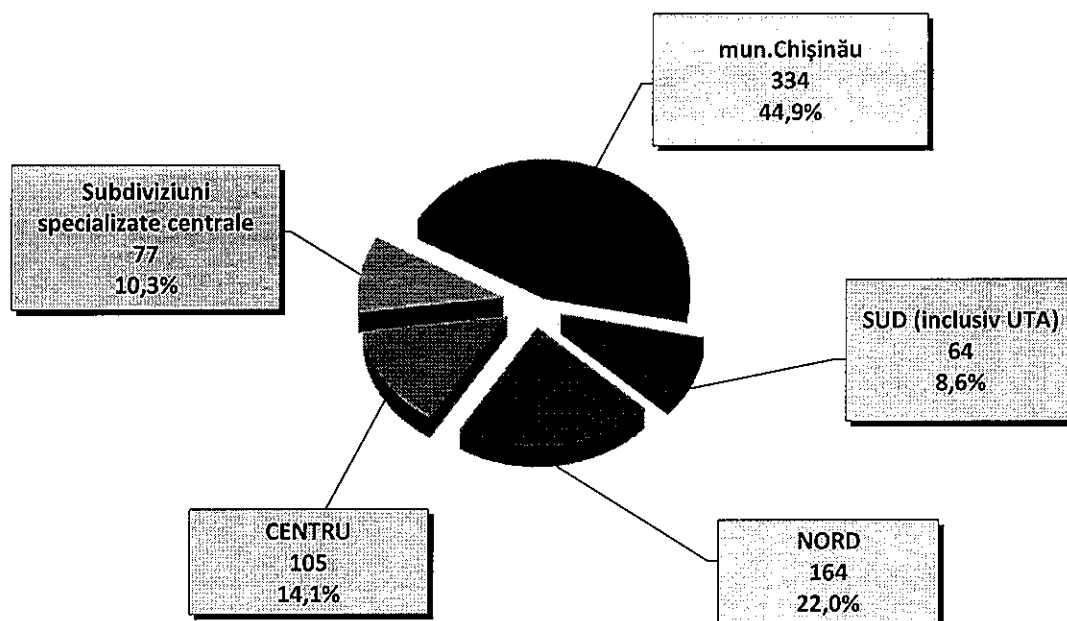

La finele lunii decembrie 2020 au rămas în procedură de investigare **351** cauze penale (127 - art.217 CP, 172 - art.217<sup>1</sup> CP, 1 - art.217<sup>3</sup>, 2 - art.217<sup>4</sup> CP, 5 - art.217<sup>5</sup> CP, 1 - art.218 CP, 1 - art.219 CP, 25 - art.248 alin.(2) CP și 17 - art.322 CP), în care figurează **180** persoane care au statut de bănuț/învinuit, din care în privința a **65** este aplicată măsura arestării preventive sau la domiciliu.

#### 3.4.1.2. Examinarea judiciară

Pe parcursul anului 2020, în instanțele de judecată au fost examinate în fond următoarele cauze penale pe infracțiuni în domeniul de circulație ilegală a drogurilor, etnobotanicelor sau analogilor acestora, după cum urmează:

- art.217 CP – 387 cauze penale în privința a 394 persoane;
- art.217<sup>1</sup> CP – 119 cauze penale în privința a 144 persoane;
- art.217<sup>2</sup> CP – 2 cauze penale în privința a 6 persoane;
- art.217<sup>4</sup> CP – 1 cauză penală în privința unei persoane;
- art.217<sup>5</sup> CP – 5 cauze penale în privința a 5 persoane;
- art.219 CP – 2 cauze penale în privința a 2 persoane;
- art.248 alin.(2) CP – 7 cauze penale în privința a 7 persoane.

Instanțele de judecată, examinând în fond cauzele penale pe infracțiuni în domeniul circulației ilegale a drogurilor, etnobotanicelor și analogilor acestora,

inclusiv pe cauze penale expediate în anii precedenți, au pronunțat 577 sentințe în privința a 612 persoane, dintre care de condamnare – 523 sentințe în privința a 558 persoane.

În privința condamnaților au fost aplicate următoarele pedepse:

- amendă – în privința a 70 persoane;
- art.90 Cod penal – în privința a 185 persoane;
- închisoare – în privința a 169 persoane;
- închisoare cu suspendarea parțială a executării pedepsei art.90<sup>1</sup> CP – în privința a 8 persoane;
- muncă neremunerată în folosul comunității – în privința a 126 persoane.

La fel, în perioada anului 2020 au fost pronunțate 36 sentințe de încetare a procesului penal în privința a 36 persoane.

În baza art.55 din Codul penal au fost încetate 3 cauze penale în privința a trei persoane, iar în privința a 33 persoane au fost pronunțate sentințe de încetare în temeiul art.275 pct.4) - 9) din Codul de procedură penală.

În perioada de referință au fost adoptate 18 sentințe de achitare în privința a 18 persoane din motive că fapta nu întrunește elementele infracțiunii sau fapta nu a fost comisă de inculpat. Toate sentințele au fost atacate cu apel în instanța ierarhic superioară, cauzele fiind în curs de examinare în instanța de apel.

#### *3.4.1.3. Sechestrarea și confiscarea bunurilor infracționale*

Totodată, pentru continuarea realizării obiectivelor de aplicare corectă și sistematică a prevederilor legale și a metodologiilor, care se referă la *investigații financiare*, în vederea urmăririi și confiscării bunurilor provenite din activitatea infracțională, în perioada de raport, urmare a inițierii investigațiilor financiare paralele pe cauze penale care au vizat infracțiuni de circulație ilegală de droguri, au fost identificate bunuri și mijloace bănești provenite din activitatea infracțională pe care s-a aplicat sechestrul în vederea confiscării speciale în sumă totală de **1.921.678** lei.

La fel, valoarea cumulativă a bunurilor confiscate în baza sentințelor judecătorești pentru perioada de raport constituie **889.745** lei.

În concluzie, exercitarea acțiunilor de urmărire penală, utilizarea pe larg a activităților speciale de investigație, conlucrarea cu organele de drept din țările vecine și alte țări au făcut posibilă deconspirarea mai multor grupări organizate specializate în traficul de droguri atât pe teritoriul Republicii Moldova, cât și în afara țării, care nu fac altceva decât să provoace degradarea fizică, intelectuală, morală a tinerilor și afectarea sănătății națiunii.

Autoritățile naționale competente (poliția și organele vamale) antrenate în prevenirea și combaterea circulației ilegale a drogurilor urmează să utilizeze în

continuare la maximum posibilitățile ce le oferă activitățile speciale de investigație, astfel încât să fie posibilă destructurarea în special a grupărilor infracționale a căror activitate este bazată pe traficul de droguri.

Într-un proces continuu sunt scoase partide importante de substanțe interzise, iar sistarea activităților infracționale de acest gen a fost însoțită și de identificarea unor importante venituri ilegale rezultate din desfacerea drogurilor, investigațiile financiare paralele realizate oferind posibilități pentru sechestrare și ulterioara lor confiscare.

În continuare, unul din obiectivele în anul curent rămâne a fi aplicarea corectă și sistematică a prevederilor legale și a metodologiilor, care se referă la investigații financiare, în vederea urmăririi și confiscării bunurilor provenite din activitatea infracțională.

### ***3.4.2. Combaterea traficului de ființe umane și infracțiuni conexe***

În perioada anului 2020, de către Procuratura Generală au fost întreprinse mai multe acțiuni, în scopul menținerii dinamicii activităților întreprinse de corpul de procurori și reprezentanții organelor de drept cu atribuții în domeniul combaterii traficului de ființe umane în perioada restricțiilor generate de situația pandemică. Combaterea traficului de ființe umane, asistența și protecția victimelor acestui fenomen infracțional constituie una din direcțiile prioritare în activitatea organelor Procuraturii, fapt care a fost accentuat și în cadrul celor trei ședințe ale Consiliului coordonator al organelor de drept cu atribuții în domeniul combaterii traficului de ființe umane de pe lângă Procurorul General, desfășurate în anul 2020.

Activitatea de prevenire și combatere a traficului de ființe umane desfășurată de organele de drept s-a axat pe realizarea obiectivelor stabilite în Planurile naționale și cele instituționale indicate *infra*, implementarea prevederilor tratatelor internaționale la care Republica Moldova este parte, corespunzător domeniului comentat, fiind ghidată și de *Strategia națională de prevenire și combatere a traficului de ființe umane pentru anii 2018-2023 și a Planului de acțiuni pentru anii 2018-2020 privind implementarea acesteia*, aprobată prin Hotărârea Guvernului nr.461/2018.

În scopul realizării obiectivelor ce au fost distribuite spre executare Procuraturii potrivit Planului de acțiuni, prin Ordinul Procurorului General nr.26/15 din 28.06.2018 a fost aprobat „*Planul operațional privind executarea Planului de acțiuni pentru anii 2018-2020 privind implementarea Strategiei naționale de prevenire și combatere a TFU pentru anii 2018-2023*”.

Planul operațional executat pe parcursul anului 2020 s-a soldat cu rezultate ce au avut impact pozitiv, inclusiv și asupra dinamicii investigațiilor penale inițiate și finalizate pe categoriile respective de infracțiuni, dar și asupra sporirii accentului actorilor ce instrumentează cauzele penale pe segmentul protecției victimelor

traficului de ființe umane și respectarea drepturilor acestora, în special al recuperării prejudiciului cauzat prin infracțiune.

În perioada de raport, Procuratura Generală în parteneriat cu CI „La Strada” a elaborat **Ghidul privind Normele/instrumentele juridice internaționale și naționale în domeniul combaterii abuzului și exploatării sexuale a copiilor cu utilizarea tehnologiilor informaționale și de comunicare**, care a fost aprobat prin Ordinul Procurorului General nr.80/15 din 15.10.2020. Acest instrument metodologic a fost necesar de dezvoltat ca răspuns efectiv la noile riscuri a aflării copiilor în mediul digital provocat de instruirile la distanță, la care au trecut majoritatea instituțiilor de învățământ.

De către Procuratura Generală au fost propuse modificări la Codul penal ce țin de cuantumul pedepselor pentru comiterea infracțiunilor de trafic de copii și trafic de ființe umane, dar și completarea normei penale prevăzute de art.207 din Codul penal - *Scoaterea ilegală a copiilor din țară*.

În perioada vizată organele Procuraturii au desfășurat activități în domeniu fiind ghidați de patru elemente ale politicilor anti-trafic recunoscute ca fundamentale la nivel internațional: protecție, parteneriat, pedepsire, prevenire.

În ceea ce privește realizările în domeniul *protecției* victimelor, în decursul anului 2020 au fost identificate<sup>5</sup> **116 victime adulte** (29 femei și 97 bărbați) ale traficului de ființe umane (art.165 Cod penal), comparativ cu 232 victime identificate (86 femei și 146 bărbați) în perioada analogică a anului 2019, **23 victime copii** (20 fete și 3 băieți), comparativ cu perioada analogică a anului 2019 – 109 victime identificate (74 fete și 35 băieți).

Din numărul total al victimelor traficului de ființe umane identificate se atestă următoarea situație:

- potrivit **formeii de exploatare** - 24 victime (toate femei) au fost supuse **exploatării sexuale** (în anul 2019 - 51 victime), 89 de victime (4 femei și 82 bărbați) au fost supuse **exploatării prin muncă** (comparativ cu 154 victime identificate în anul 2019), 3 victime (2 bărbați și o femeie) au fost supuse **exploatării prin cerșit** (în aceeași perioadă a anului 2019 identificate 16 victime);
- sub aspectul **țărilor de destinație** - s-a constatat că 17 victime adulte (5 femei și 12 bărbați) au fost exploatare în Republica Moldova.

Principala țară de destinație a traficului extern (din perspectiva numărului de victime) este **Slovacia**, ca țară de destinație cu **32 persoane traficate** (bărbați) în scop de exploatare prin muncă. **Zona Uniunii Europene** se confirmă ca o destinație constantă cu trend descendent, fiind identificate **74 de victime** ale traficului de ființe umane.

<sup>5</sup> Conform datelor furnizate de către Centrul pentru combaterea traficului de persoane al INI al IGP al MAI

Cât privește victimele traficului de copii, se relevă că au fost exploatare pe teritoriul Republicii Moldova **21 victime copii**, dintre care în scop de exploatare sexuală - 20 victime-copii, în scop de exploatare prin muncă - 2 victime-copii, cerșit - 1 victimă-copil.

Cu referire la urmărirea penală în domeniul combaterii traficului de ființe umane, s-a constatat că în decursul anului 2020 **au fost înregistrate în total pe țară - 222 infracțiuni** ce se referă la categoria respectivă (în perioada analogică a anului precedent 303)<sup>6</sup>, inclusiv:

Infracțiunea	Articolul din Codul penal	Numărul de urmăriri penale pornite	
		anul 2019	anul 2020
Trafic de ființe umane	165	91	45
Utilizarea rezultatelor muncii sau serviciilor unei persoane care este victimă a traficului de ființe umane	165 <sup>1</sup>	-	2
Trafic de copii	206	30	21
Munca forțată	168	30	15
Proxenetismul	220	31	30
Organizarea cerșetoriei	302	1	2
Trafic de organe	158	-	1
Publicitatea în scopul obținerii ilegale de organe, țesuturi și celule umane sau privind donarea ilicită a acestora	213 <sup>1</sup>	-	-
Organizarea migrației ilegale	362 <sup>1</sup>	28	35
Scoaterea ilegală a copiilor din țară	207	49	23
Recurgerea la prostituția practică de un copil	208 <sup>2</sup>	1	-
Ademenirea minorului în scopuri sexuale	175 <sup>1</sup>	2	3
Pornografia infantilă	208 <sup>1</sup>	39	45
<b>TOTAL</b>		<b>303</b>	<b>222</b>

Analizând activitatea de depistare a infracțiunilor ce se referă la fenomenul traficului de ființe umane pentru perioada anului 2020, se constată **o descreștere a numărului de cazuri de trafic de ființe umane identificate** (art.165 din Codul penal) și **a cazurilor de trafic de copii identificate** (art.206 din Codul penal) în comparație cu aceeași perioadă a anului 2019.

<sup>6</sup> Conform datelor Băncii centrale de date cu privire la infracțiuni, cauze penale și persoane care au săvârșit infracțiuni, administrată de către Ministerul Afacerilor Interne

Cu referire la infracțiunile asimilate celor de trafic de persoane, s-a constatat interesul sporit al organelor de drept asupra combaterii fenomenului organizării migrației ilegale și a pornografiei infantile.

Este de reținut că scăderea numărului de cazuri înregistrate a infracțiunilor de categoria respectivă a fost determinată de pandemia COVID -19. Astfel, în perioada stării de urgență instituită la nivel național, dar și în țările Uniunii Europene s-au redus acțiunile pro-active îndreptate spre depistarea infracțiunilor de categoria respectivă și o scădere a deplasărilor populație cât în interiorul țării, atât și peste hotare.

La compartimentul cooperare internațională în cadrul urmăririi penale, în perioada de referință, procurorii, acționând în conformitate cu standardele stabilite la art.32 al *Convenției Consiliului Europei privind măsurile contra traficului de ființe umane*, pe parcursul anului 2020, au înaintat 15 cereri de comisii rogatorii, toate fiind în legătură cu investigarea cauzelor de trafic de ființe umane (art. 165 Cod penal). Țările de referire sunt: Federația Rusă - 6, Ucraina-2, România-3, Germania-2, Franța-1, Lituania-1. Toate cererile de comisii rogatorii au fost executate.

Procuratura Generală a Republicii Moldova a primit spre executare de la organele de drept ale altor state 2 cereri de comisii rogatorii, ce țin de investigarea cauzelor de trafic de ființe umane (art. 165 Cod penal). Țările de referință sunt Franța - 1, Lituania - 1.

În aceeași perioadă, la 04.05.2020, a fost încheiat un *Acord de constituire a Echipei Comune de Investigații* între Secția combaterea traficului de ființe umane a Procuraturii Generale, DIICOT România și Tribunalul Judiciar Lyon, Franța pe un caz de trafic de persoane (aproximativ 250 victime din Republica Moldova), în scop de exploatare prin muncă și organizare a migrației ilegale, comise de către un grup criminal organizat.

Investigând *aspectele financiare* ale cazurilor de trafic de ființe umane, a infracțiunilor asimilate și conexe acestora, în perioada anului 2020, s-a constatat solicitarea autorizării aplicării sechestrului asupra bunurilor rezultate sau folosite la comiterea infracțiunilor, în sumă de **21.331.880 lei** (anul 2019 – 13.660.000 lei).

Pe parcursul perioadei de raport, în rezultatul explicării victimelor traficului de ființe umane a drepturilor procesuale, de către acestea au fost înaintate **73** ( în anul 2019 – 65) **acțiuni civile**, prin care au solicitat recuperarea prejudiciului material și moral de la traficanți în valoare totală de **3.653.705 lei** ( în anul 2019 - **2.004.345 lei**).

În decursul anului 2020 **urmărirea penală a fost finalizată pe 198 cauze penale**<sup>7</sup> (în anul 2019 – 189 cauze) din cele atribuite la categoria trafic de ființe umane, infracțiuni asimilate sau conexe acestora. Din acestea, **102 cauze penale** au

<sup>7</sup> Conform datelor colectate în temeiul Ordinului Procurorului General nr.44/15 din 24.11.2016

fost expediate cu rechizitoriu în instanțele de judecată pentru examinare în fond (în 2019 - 125 cauze penale), 78 cauze penale au fost clasate (în 2019 - 49 cauze penale) și 18 cauze penale au fost încetate (în 2019 - 15).

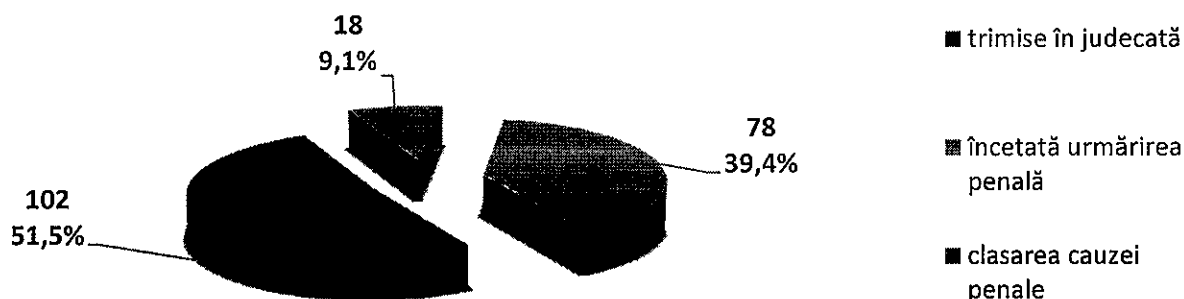

**Diagrama 1. Ponderele cauzelor trimise în judecată (total 195 cauze terminate)**

Fiind analizată *practica judiciară* pentru perioada anului 2020 cu privire la infracțiunile de trafic de ființe umane, trafic de copii, infracțiuni conexe sau asimilate acestora, a fost constată următoarea stare de fapt:

În perioada de referință instanțele de judecată au pronunțat în total 84 sentințe pe cazurile din categoria traficului de persoane, infracțiuni conexe sau asimilate acestora în privința a 122 inculpați<sup>8</sup>, inclusiv:

- 25 sentințe privind *traficul de ființe umane* în privința a 36 inculpați;
- 17 sentințe privind *traficul de copii* în privința a 25 inculpați;
- 4 sentințe privind *munca forțată* în privința a 5 inculpați;
- 13 sentințe privind *proxenetismul* în privința a 27 inculpați;
- 3 sentințe privind *scoaterea ilegală a copiilor din țară* în privința a 3 inculpați;
- 10 sentințe privind *organizarea migrației ilegale* în privința a 13 inculpați,
- 10 sentințe privind pornografia infantilă în privința a 11 inculpați,
- una sentință privind recurgerea la prostituția practică de un copil în privința unui inculpat;
- una sentință privind utilizarea rezultatelor muncii sau serviciilor unei persoane care este victimă a traficului de ființe umane în privința unui inculpat;

Din numărul total de sentințe pronunțate, 58 sunt de condamnare în privința a 82 persoane fizice, inclusiv:

- 15 sentințe privind *traficul de ființe umane* în privința a 22 inculpați;
- 9 sentințe privind *traficul de copii* în privința a 16 inculpați;
- 3 sentințe privind *munca forțată* în privința a patru inculpați;
- 10 sentințe privind *proxenetismul* în privința a 15 inculpați;
- 2 sentințe privind *scoaterea ilegală a copiilor din țară* în privința a 2 inculpați;

<sup>8</sup> Conform datelor colectate în temeiul Ordinului Procurorului General nr.44/15 din 24.11.2016



- 8 sentințe privind *organizarea migrației ilegale* în privința a 11 inculpați;
- 10 sentințe privind pornografia infantilă în privința a 11 inculpați;
- una sentință privind utilizarea rezultatelor muncii sau serviciilor unei persoane care este victimă a traficului de ființe umane în privința unui inculpat;

Totodată, în afară de sentințele de condamnare, în perioada de raport au fost pronunțate 8 sentințe de încetare în privința a 17 persoane, 10 sentințe de achitare în privința a 13 persoane și recalificate acțiunile făptuitorilor în 8 sentințe în privința la 10 persoane.



Diagrama 2. Ponderele sentințelor (total 84 sentințe)

În vederea asigurării continuității investigațiilor financiare paralele, concomitent cu aplicarea pedepsei inculpaților, în perioada de raport, instanțele de judecată au dispus și **confiscarea** în condițiile art.106 și art.106<sup>1</sup> din Codul penal a bunurilor rezultate din infracțiuni sau folosite la comiterea infracțiunilor din categoria traficului de persoane (tehnică, sume bănești etc.). Astfel, de către instanțele de judecată a fost dispusă **confiscarea bunurilor în valoare de 390.950 lei**.

### 3.4.3. Combaterea fenomenului torturii și a relelor tratamente

Dreptul de a nu fi supus torturii sau altor tratamente inumane și degradante este consfințit ca un drept absolut în toate actele internaționale și naționale de reglementare, statul fiind direct responsabil pentru comportamentul agenților săi față de persoanele aflate în custodia sa.

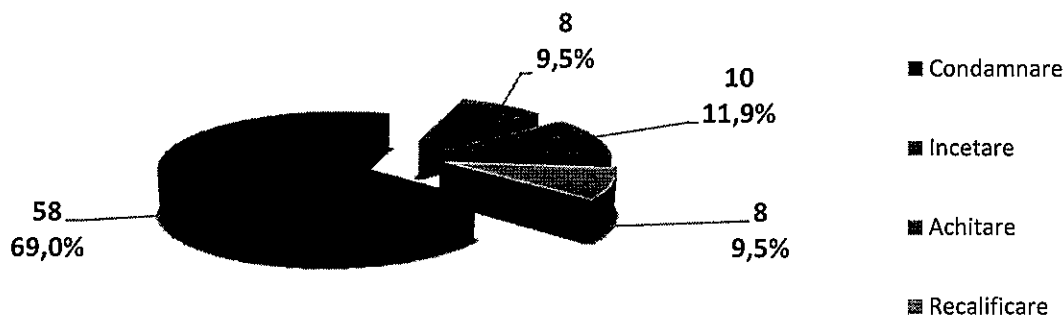
Fenomenul relelor tratamente, în special lupta cu acesta, măsurile de profilaxie împotriva lor, criteriile și principiile de investigare și pedepsire a persoanelor ce se fac vinovate de admiterea unor asemenea fapte, constituie obiect de discuții la diferite foruri internaționale dar și naționale.

Instituția Procuraturii este direct responsabilă pentru asigurarea investigării tuturor pretinselor fapte de rele tratamente, investigații care trebuie să fie efectuate prompt, independent, imparțial, profund, de către reprezentanți ai organului competent cu asigurarea implicării active a victimelor și posibilitatea de control din partea acestora.

Întru respectarea acestor principii, atât în Legea nr.3/2016 cu privire la Procuratură (*în vigoare din 01.08.2016*), cât și prin modificările aduse la Codul de procedură penală în anii 2012 și ulterior în 2016, s-a reglementat că unicul organ abilitat cu atribuții de a investiga sesizările și dosarele de tortură sau alte rele tratamente este Procuratura.

În fiecare procuratură teritorială, precum și în cadrul Procuraturii pentru Combaterea Criminalității Organizate și Cauze Speciale (PCCOCS), există procurori responsabili de examinarea cazurilor de rele tratamente, care trebuie să fie înlăturați de la activități în comun cu reprezentanții organelor care pot fi subiecți ai infracțiunilor de rele tratamente.

Specializarea respectivă este necesară și urmează a fi menținută în continuare, or faptele ce se referă relele tratamente în custodia statului au un caracter specific și necesită a fi investigate prin prisma legislației și a practicii judiciare naționale și internaționale din acest domeniu, ceea ce implică niște abilități speciale.

Pentru a ridica nivelul cunoștințelor în domeniul respectării drepturilor omului, unificarea practicilor de investigare a sesizărilor privind relele tratamente, procurorii din cadrul Secției combatere tortură din cadrul Direcției urmărire penală și criminalistică a Procuraturii Generale contribuie prin acordarea asistenței metodologice procurorilor specializați, intervenind cu recomandări întru sporirea eficienței investigațiilor și desfășurării acestora în mod obiectiv și sub toate aspectele.

Analizând datele privind sesizările despre tortură și alte rele tratamente înregistrate și examinate de organele Procuraturii în anul 2020 (*a se vedea tabelul indicat infra*), în plan comparat cu anii precedenți, se constată că în anii 2014-2018 numărul acestora, mai mult sau mai puțin, oscilează practic la aceleași cifre, în anul 2019 numărul acestora s-a mărit, iar în anul trecut se constată o diminuare a lor.

Categoriile de sesizări înregistrate					
Perioada	Constrângerea de a face declarații	Tratament inuman și degradant	Tortură	Violență asupra militarului	Total
	art.309 Cod penal	art.166 <sup>1</sup> alin.(1), (2) Cod penal	art.166 <sup>1</sup> alin.(3), (4) Cod penal	art.368 Cod penal	
anul 2014	7	534	88	34	663
anul 2015	18	530	50	35	633
anul 2016	4	538	61	19	622
anul 2017	12	569	48	10	639

anul 2018	6	635	26	20	687
anul 2019	12	833	13	18	876
anul 2020	15	530	12	6	563

Din datele statistice prezentate în tabelele de mai sus, observăm că numeric sesizările au scăzut cu 313 unități. Totodată, dacă e să analizăm per articol separat, stabilim că cifrele s-au micșorat esențial (*de la 833 la 530*) pentru sesizările apreciate prin prisma art.166<sup>1</sup> alin.(1) și alin.(2) din Codul penal, precum și de 3 ori s-au diminuat cazurile sesizate privind violența aplicată asupra militarului, iar cele ce se atribuie la celelalte articole nu au suferit modificări esențiale, fiind stabilită o ușoară creștere a cazurilor sesizate de constrângere de a face declarații.

Spre deosebire de aceeași perioadă a anului 2020 a scăzut considerabil, cu mai mult de jumătate, nivelul de implicare a procurorilor responsabili de examinarea cazurilor de rele tratamente la identificarea și înregistrarea lor prin autosesizări.

Ponderea numărului de autosesizări în raport cu cel al sesizărilor este reflectată în tabelul *infra*.

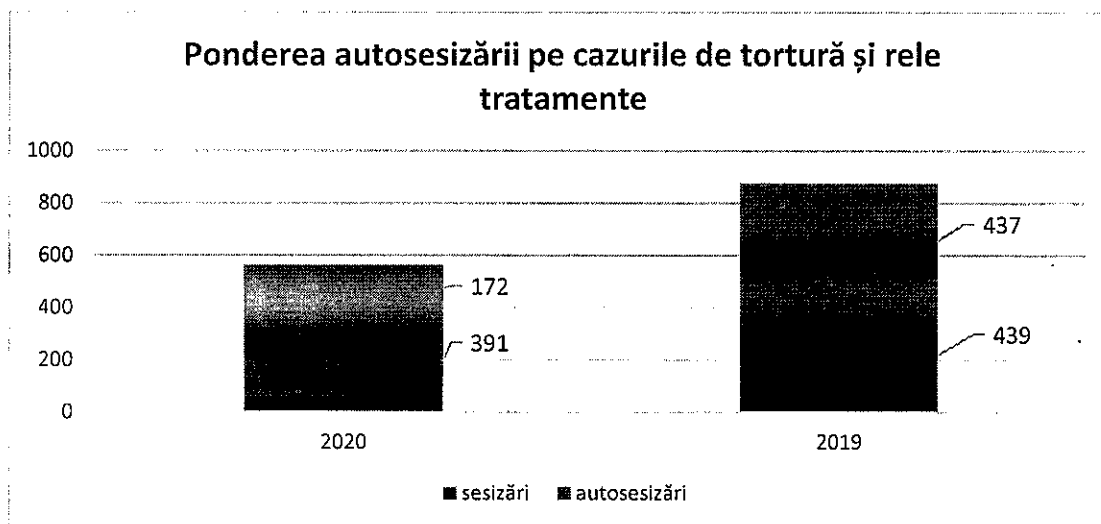

În anul 2020, în rezultatul examinării sesizărilor, s-a dispus pornirea urmăririi penale în 47 cazuri sau în 8,3% din numărul total al proceselor penale investigate.

În acestea figurează 76 persoane (*inclusiv 4 minori*) cu statut de victime și părți vătămate care au reclamat și denunțat acțiunile a 75 de persoane oficiale.

Perioada	Cazuri de pornire a urmăririi penale				Total
	Constrângerea de a face	Tratament inuman și	Tortură	Violență asupra	

	declarații	degradant		militarului	
	art.309 Cod.penal	art.166 <sup>1</sup> alin.(1), (2) Cod.penal	art.166 <sup>1</sup> alin.(3), (4) Cod.penal	art.368 Cod.penal	
anul 2014	-	73	18	27	118
anul 2015	-	72	10	31	113
anul 2016	-	70	23	14	107
anul 2017	-	85	10	8	103
anul 2018	1	78	2	12	93
anul 2019	3	51	8	14	86
anul 2020	1	42	1	3	47

Pe parcursul perioade vizate, din numărul total de 199 de cauze penale cercetate privind fapte de tortură, tratament inuman sau degradant, **22** au fost expediate în judecată, pentru examinare în fond.

În cadrul celor **22** dosare expediate în judecată, din numărul total de **27** de învinuiți: 2 au statutul de militar, 11 sunt polițiști, 9 sunt angajați ai agențiilor de pază, 3 reprezentanți ai corpului didactic (*educatori, învățător*), 1 lucrător medical (*infirmier*), 1 - persoană publică (viceprimar). Acestor persoane le-a fost incriminată comiterea a **32** de infracțiuni în privința a **37** de victime.

Analizând *practica judiciară* în anul 2020, se atestă că în baza art.166<sup>1</sup> din Codul penal, de către instanțele de fond au fost pronunțate **12** sentințe în privința a **17** persoane, inclusiv:

- sentințe de condamnare – **8** în privința a **10** persoane, în care instanțele au aplicat pedepse:
  - închisoare - **2** sentințe în privința a **2** persoane;
  - închisoare cu suspendarea condiționată a executării pedepsei (*art. 90 Cod penal*) – **1** sentință în privința a **1** persoană;
  - amendă – **5** sentințe în privința a **7** persoane (*cu aplicarea amenzii în sumă de 1150 u.c. în privința unui polițist*);
- sentințe de achitare – **4** în privința a **7** persoane.

La 31.12.2020 pe rolul instanțelor de fond, în temeiul art.166<sup>1</sup> din Codul penal, se aflau **50** cauze penale în care sunt inculpate **89** persoane.

Pe parcursul anului 2020 în baza art. 309<sup>1</sup> din Codul penal, de către instanțele de fond a fost pronunțată **1** sentință de încetarea procesului penal în privința la **1** persoană.

În anul 2020, în baza art.328 alin.(2) și (3) din Codul penal de către instanțele de fond au fost pronunțată o sentință de condamnare cu suspendarea condiționată a executării pedepsei închisorii. Sentințe de încetare au fost pronunțate în 3 cauze penale în privința a 5 persoane și sentințe de achitare pe 2 cauze penale în privința a 2 persoane.

La 31.12.2020 pe rol, în instanțele de fond, în temeiul art.328 alin.(2) și (3) din Codul penal, se aflau 13 cauze penale în care sunt inculpate 18 persoane.

Pe parcursul anului 2020, în baza art.368 din Codul penal de către instanțele de fond au fost pronunțate 6 sentințe de condamnare în privința a 6 persoane, dintre care cu aplicarea art.90 din Codul penal - 5 persoane și cu aplicarea muncii neremunerată în folosul comunității în privința a 1 persoane.

La 31.12.2020, pe rolul instanțelor de fond, în temeiul art. 368 din Codul penal, se aflau 8 cauze penale privind același număr de inculpați.

Starea de fapt la acest capitol este reflectată în tabelul *infra*:

Articolul din Codul penal	Sentințe pronunțate (dosare/persoane)	Condamnare (sentințe / persoane)				Încetare (sentințe / persoane)	Achitare (sentințe / persoane)
		închisoare	suspendarea condiționată a executării pedepsei	amenda	muncă neremunerată		
art.166 <sup>1</sup>	12/17	2/2	1/1	5/7	-	-	4/7
art.309 <sup>1</sup>	1/1	-	1/1	-	-	1/1	-
art.328 alin.(2), (3)	6/8	-	-	-	-	3/2	2/2
art.368	6/6	-	5/5	-	1/1	-	-
<b>TOTAL</b>	<b>25/32</b>	<b>2/2</b>	<b>7/7</b>	<b>5/7</b>	<b>1/1</b>	<b>4/6</b>	<b>6/9</b>

La general, referitor la combaterea fenomenului relelor tratamente, este de reținut că acțiunile și politicile implementate de Procuratură în ultimii ani pe acest segment de activitate continuă să aibă un impact pozitiv.

#### 3.4.4. Infracțiunile cibernetice și din domeniul telecomunicațiilor

Pe parcursul anului 2020 activitatea de contracarare a criminalității cibernetice a fost realizată de către Procuratură în comun cu Inspectoratul General de Poliție, fiind determinată de rolul care îi revine Procuraturii în virtutea atribuțiilor sale în cadrul procesului de combatere a criminalității, inclusiv a crimelor cibernetice și a avut ca obiectiv realizarea măsurilor cuprinse în Convenția Consiliului Europei

privind criminalitatea informatică, adoptată la Budapesta la 23 noiembrie 2001 și ratificată de Republica Moldova la 02 februarie 2009.

Având în vedere tendințele în domeniu, precum și pericolul criminalității informatice, din 17.08.2018, potrivit art. 270 alin. (1) pct. 2) lit. c) în coroborare cu art. 257 din Codul de procedură penală, exercitarea urmăririi penale în cazurile infracțiunilor informatice, prevăzute la art. 185<sup>1</sup>-185<sup>3</sup> și art. 259-261<sup>1</sup> din Codul penal, a trecut în competența procurorului din sectorul unde s-a săvârșit infracțiunea (cu excepțiile prevăzute în lege).

Astfel, pe parcursul anului **2020**, a fost pornită urmărirea penală în **119** de cauze penale (cu 23 de cauze penale mai puțin ca în anul 2019), din care pe art.177 CP – 43 cauze penale; art.178 CP – 10 cauze penale; art.185<sup>2</sup> CP – 3 cauze penale; art.208<sup>1</sup> CP – 45 cauze penale; art.237 CP – 1 cauză penală; art.259 CP – 1 cauză penală; art.260<sup>3</sup> CP – 2 cauze penale; art.260<sup>5</sup> CP – 1 cauză penală; art.260<sup>6</sup> CP – 12 cauze penale; art.261<sup>1</sup> CP – 1 cauză penală.

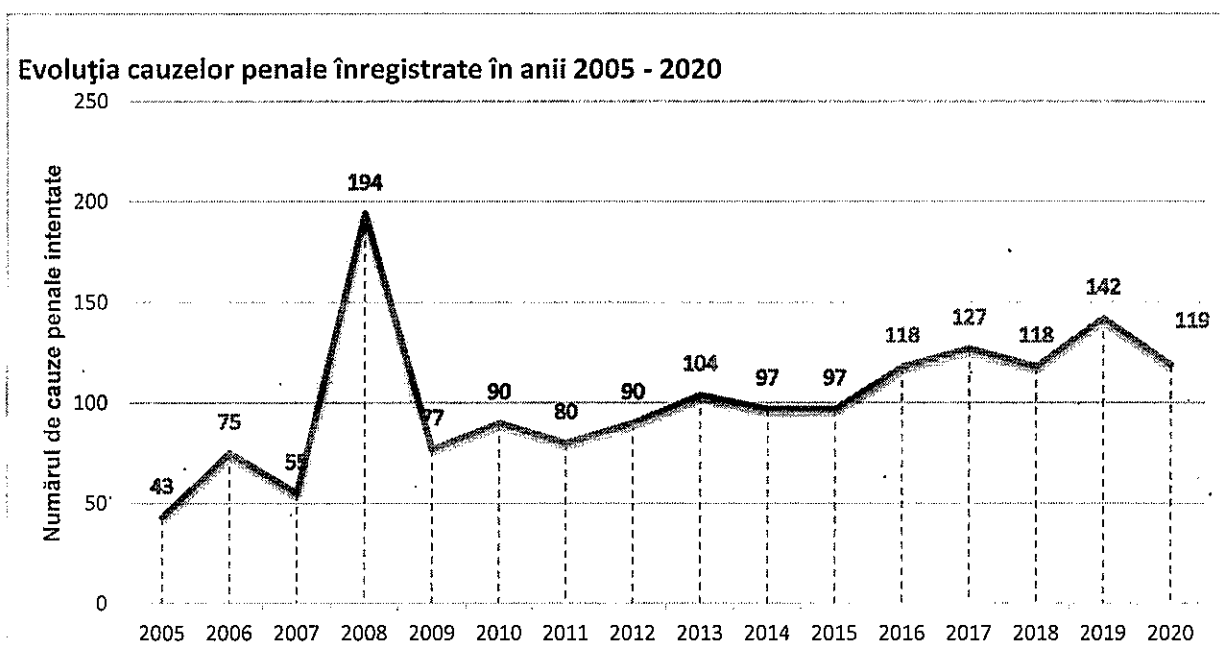

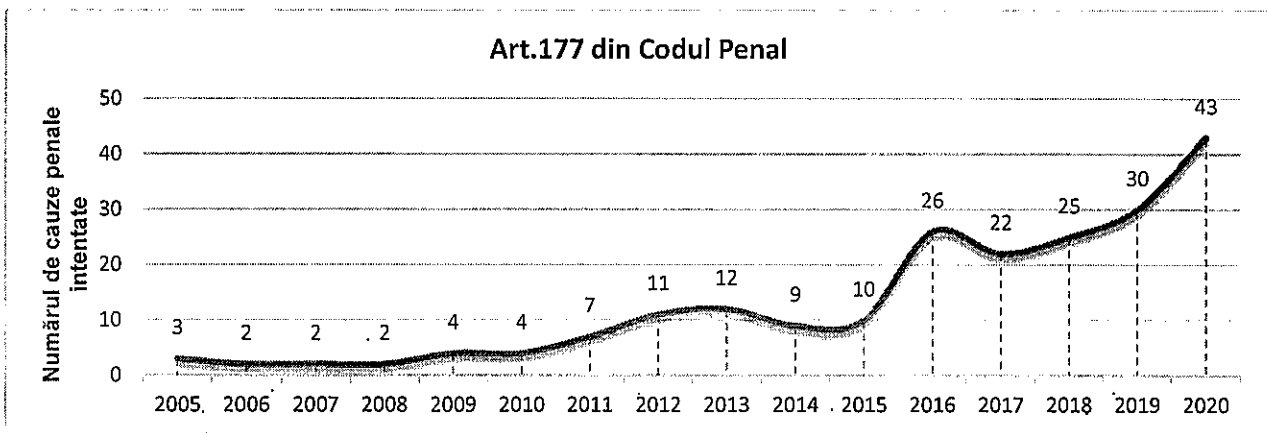
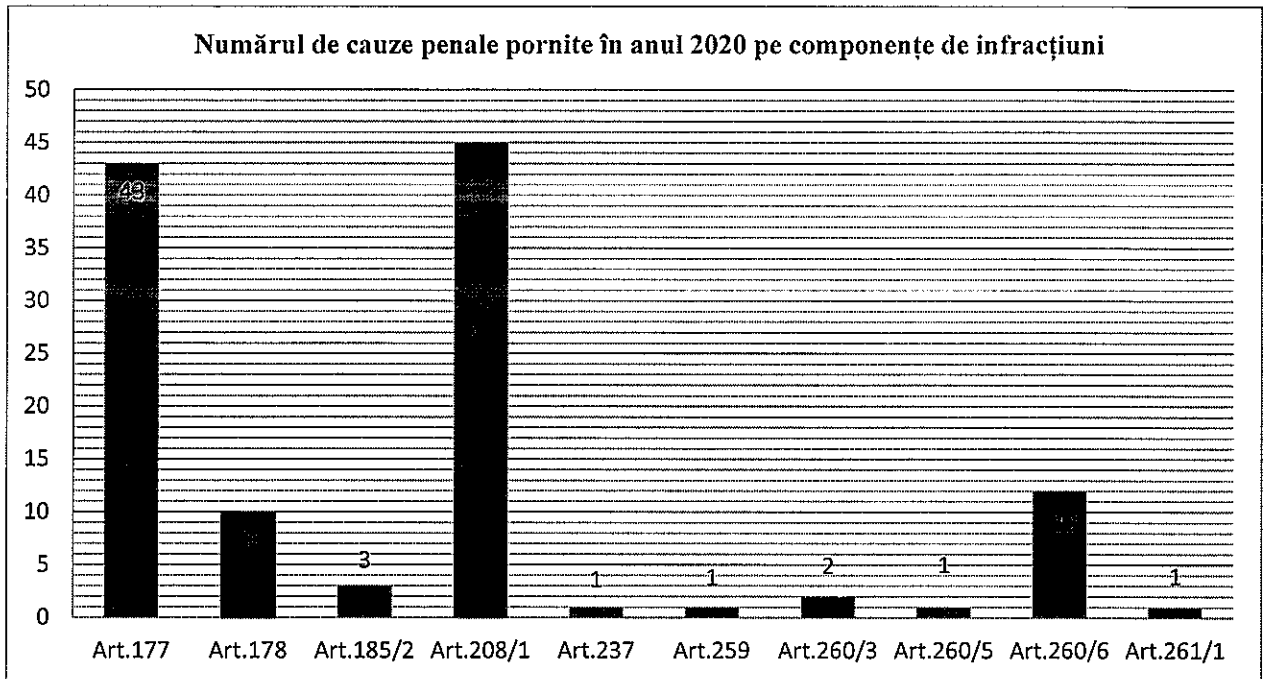

Conform graficului se atestă o creștere semnificativă a numărului cauzelor penale pornite în baza art.177 și art.208<sup>1</sup> din Codul penal. Aceste cauze penale constituie circa 73,94% din totalul cauzelor penale pornite pe fapte de crimă cibernetică pentru anul 2020.

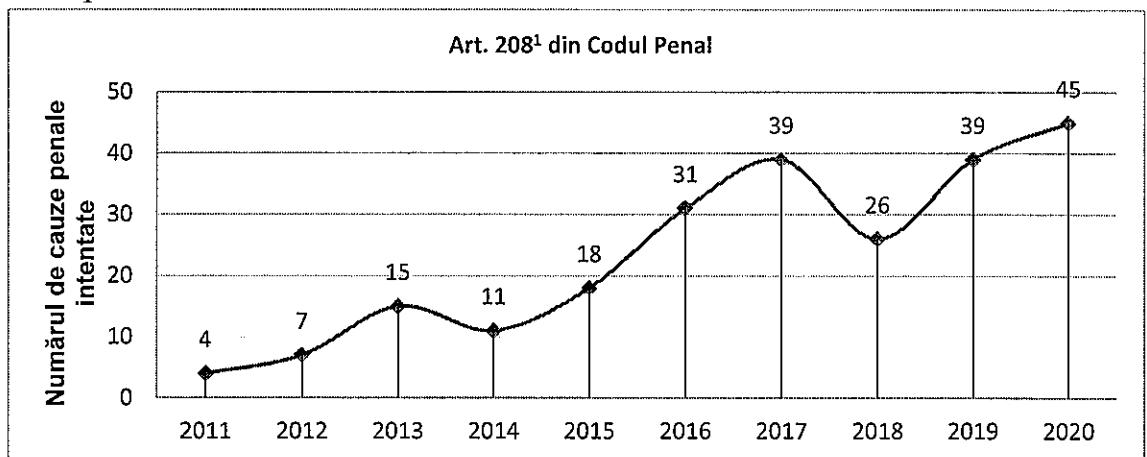

Se atestă o **scădere** a cauzelor penale pornite în baza art.178 din Codul penal, pe faptul violării dreptului la secretul corespondenței.

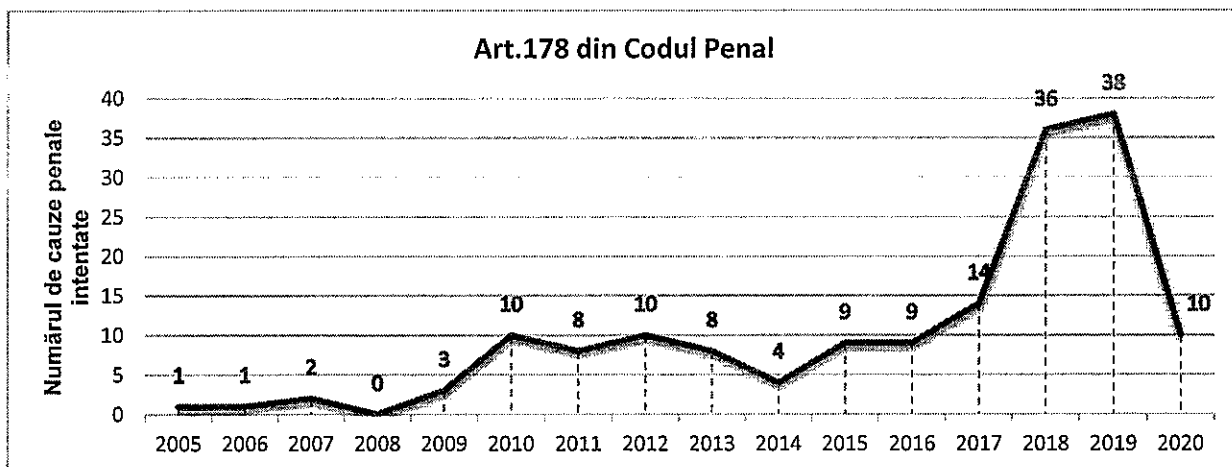

Un motiv relevant privind scăderea numărului cauzelor penale intentate în ultimii doi ani privind infracțiunile împotriva proprietății intelectuale este modul complicat de depistarea și investigarea unor astfel de crime și impune perfecționarea continuă a cunoștințelor în domeniul proprietății intelectuale.

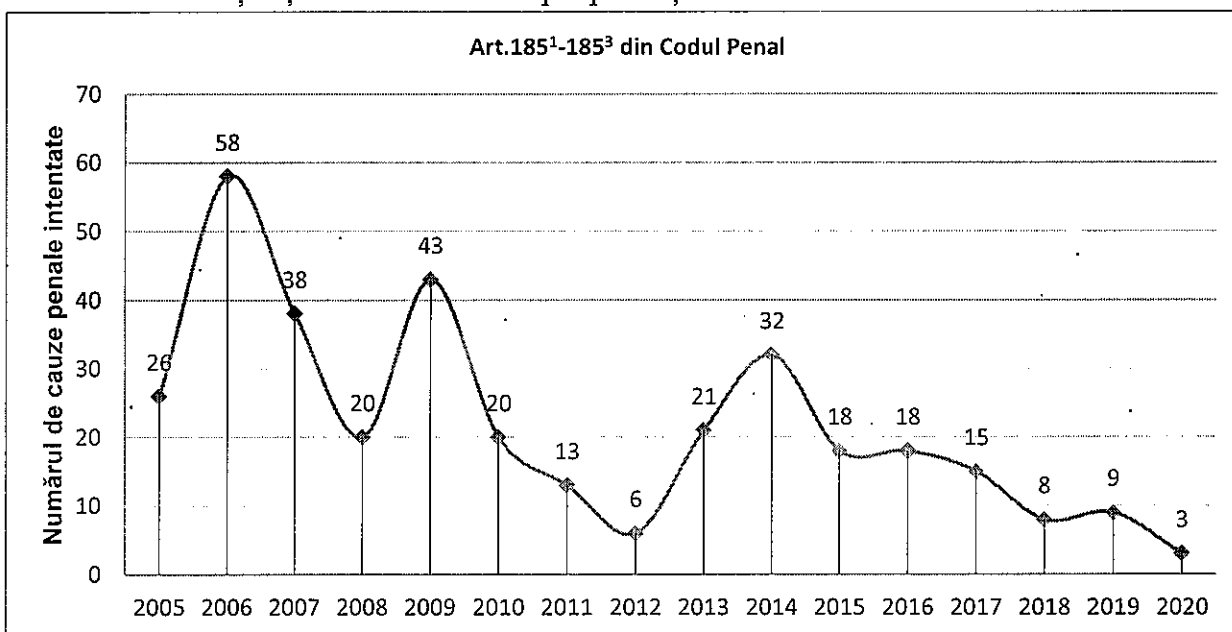

În perioada de referință, au fost înregistrate **17** cauze penale privind infracțiuni prevăzute la art.259 -261<sup>1</sup> din Codul penal, cu 5 cauze mai puțin în comparație cu perioada anului 2019.



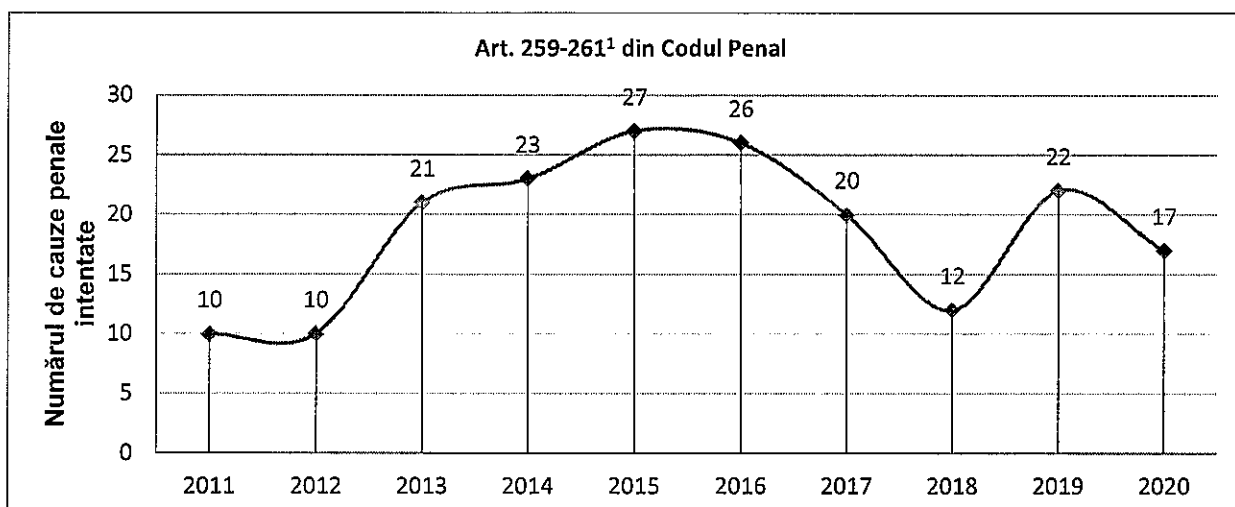

Cea mai mare parte a infracțiunilor în domeniu, pe parcursul al anilor 2009-2019 au fost în gestiunea Procuraturii Anticorupție (*în competența căreia au fost majoritatea infracțiunilor cibernetice până în anul 2010*) și Procuratura Generală, iar începând cu anul 2016 o mare parte din infracțiunile supuse generalizării sunt în gestiunea Procuraturii pentru Combaterea Criminalității Organizate și Cauze Speciale și Procuraturii municipiului Chișinău.

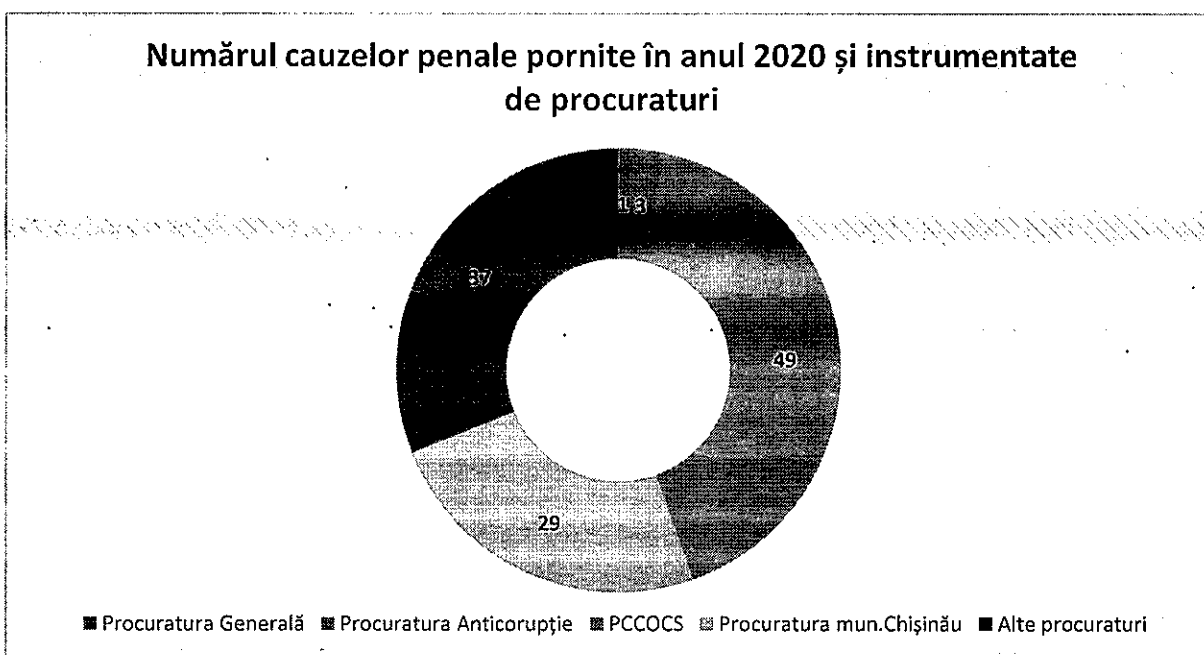

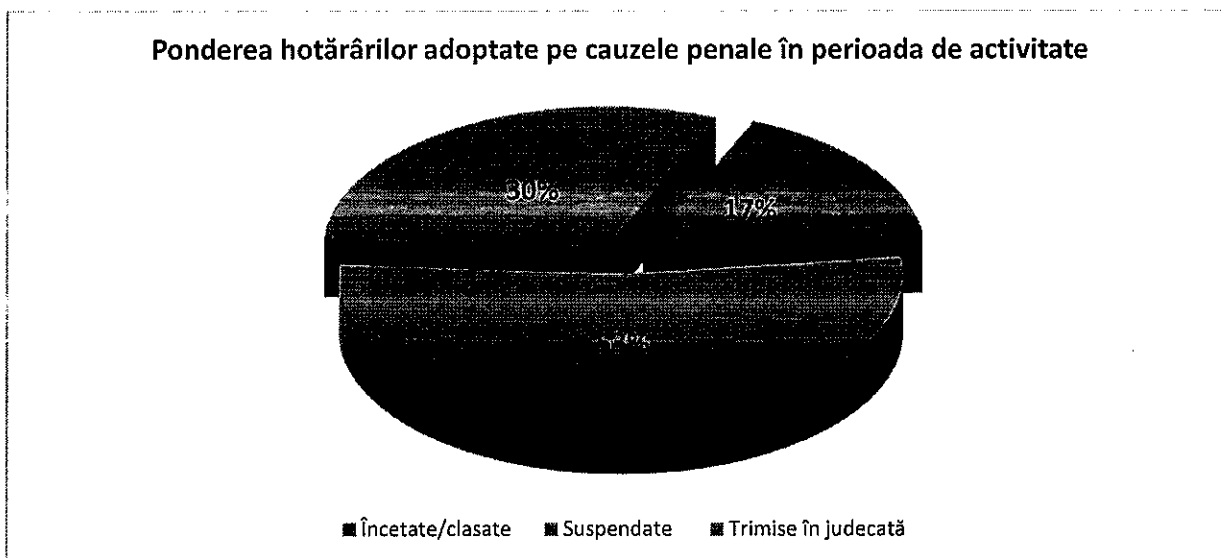

### 3.4.5. Combaterea violenței în familie

În anul 2020 procurorii au condus urmărirea penală în **866** cauze penale pornite în temeiul art. 201<sup>1</sup> al Codului penal (Violența în familie), fiind înregistrată o descreștere comparativ cu anul 2019, în care s-au pornit 969 cauze penale. În 34 cauze penale victimele au fost copii (2019 – 43). Numărul cauzelor penale analizat pe termen mediu este în scădere (de la 1782 cauze penale în 2016 la 956 în 2017, 998 – 2018, 969 – 2019 și 866 în 2020), fapt condiționat de modificările prevăzute prin Legea nr. 196 din 28 iulie 2016, inclusiv completarea Codului contravențional cu art.78<sup>1</sup> Cod contravențional. Totodată, agenții constatatori și procurorii au inițiat în anul 2020 – 1587 cauze contravenționale în baza prevederilor art. 78<sup>1</sup> Cod contravențional (în 2019 – 1589 cauze).

În baza cererilor victimelor violenței în familie, în cadrul urmării penale, în conformitate cu prevederile art.215<sup>1</sup> Cod de procedură penală, au fost înaintate **635** demersuri privind aplicarea măsurilor de protecție a victimelor violenței în familie, toate fiind admise. Pe fapte de încălcare a ordonanței de protecție, în anul 2020 a fost pornită urmărirea penală în **281** cauze penale, în temeiul art. 320<sup>1</sup> Cod penal – Neexecutarea măsurilor din ordonanța de protecție a victimei violenței în familie (comparativ cu 288 cauze penale pornite în anul 2019).

Procuratura Generală a sesizat Inspectoratul General al Poliției în vederea asigurării investigării multilaterale și obiective a infracțiunilor și contravențiilor pe cazurile de violență în familie, luarea măsurilor imediate și eficiente pentru a garanta acces efectiv la justiție și protecție victimelor violenței în familie și tragerea la răspundere a agresorilor familiari.

În vederea identificării soluțiilor pentru intervenții temeinice în viitor, Procuratura Generală a propus instituirea unui mecanism intersectorial de

monitorizare și analiză a cazurilor penale referitoare la violența în familie, soldate cu deces și/sau cu vătămare gravă a integrității corporale a victimelor, în cadrul Consiliului Coordonator interministerial în domeniul prevenirii și combaterii violenței în familie.

#### ***3.4.6. Respectarea termenului rezonabil***

Potrivit *Ordinului Procurorului General nr.9/28 din 11.02.2014 cu privire la respectarea termenului rezonabil la conducerea și exercitarea urmăririi penale*, urmau a fi întreprinse măsuri relevante în vederea ridicării nivelului responsabilității procurorilor din subordine și instituirii unui mecanism eficient de lichidare, în comun cu conducătorii organelor de urmărire penală, a fenomenului de tergiversare a urmăririi penale, cu întreprinderea acțiunilor concrete pentru accelerarea și finalizarea cercetărilor în cauzele penale.

În context, în anul 2020, a fost întreprins următorul *spectru de măsuri*:

- procurorii conducători au luat la un control strict desfășurarea urmăririi penale pe cauze specificate cu verificarea sistematică a acțiunilor de urmărire penală efectuate și termenului de realizare a acestora, cu dispunerea indicațiilor necesare în vederea accelerării investigațiilor;

- au fost organizate ședințe operative în cadrul cărora a fost analizată desfășurarea urmăririi penale pe cauzele respective, au fost analizate constatările din încheierile instanțelor de judecată de accelerare a urmăririi penale și s-a decis asupra acțiunilor concrete și termenului de executare a acestora, în scopul accelerării investigațiilor;

- au fost organizate, inclusiv și cu participarea ofițerilor de urmărire penală, ședințe speciale cu caracter de perfecționare profesională la care au fost puse în discuție metoda planificării urmăririi penale și conducerii acesteia în cazul anumitor categorii de infracțiuni, metoda cercetării anumitor categorii de infracțiuni;

- constatând tergiversarea urmăririi penale, procurorii au inițiat **67** proceduri disciplinare pentru sancționarea disciplinară a ofițerilor de urmărire penală care au comis încălcările respective.

Analizând dosarele rămase în gestiune către 01.01.2021 sub aspectul duratei termenului de urmărire penală efectuată pe această categorie de dosare se constată următoarele:

- **1831** cauze penale (*cu 922 persoane bănuite, învinuite*) cu termenul de urmărire penală mai mare de 6 luni de zile;

- **2665** cauze penale cu termenul de peste un an de zile (*cu 1283 persoane bănuite, învinuite*);

- **1109** cauze penale cu termenul de peste 3 ani de zile (*cu 725 persoane bătute, învinuite*).

Teritorial, numărul cauzelor penale indicate este repartizat diferit, în dependență de eforturile depuse de organele de urmărire penală și ale procuraturii.<sup>9</sup>

Studiile efectuate arată că din punct de vedere al respectării termenelor rezonabile, se prezintă a fi problematică practic fiecare a **cincea** cauză penală (*în dependență de teritorialitate*), iar în fiecare a șasea adresare sunt reclamate fapte de tergiversare a urmăririi penale. Elementul caracterului îndelungat al cercetărilor provoacă în mare parte participanților la proces neîncrederea în activitatea nemijlocită a ofițerului de urmărire penală/ procurorului responsabil de caz în particular, cât și subdiviziunii respective în ansamblu.

**Factorii ce condiționează fenomenul tergiversării** urmăririi penale sunt în mare parte aceiași ca și în perioadele precedente, în special, pot fi menționați următorii:

- numărul insuficient de ofițeri de urmărire penală, conform raportului la unitățile de state (*atunci când în unitățile de poliție nu este acoperit sută la sută numărul necesar de ofițeri de urmărire penală, calitatea nu poate fi pe măsura așteptărilor – spre exemplu: în mun. Chișinău activează 165 de ofițeri de urmărire penală din 227, adică doar 72%*);
- pregătirea profesională insuficientă a unor ofițeri de urmărire penală, coroborată cu fluctuația mare de cadre și volumul mare de lucru care îi revine fiecăruia;
- neefectuarea imediată a acțiunilor procesuale ce nu suferă amânare;
- termenele îndelungate de efectuare a expertizelor;
- numărul mare al persoanelor care se ascund de la organul de urmărire penală, coroborat cu căutarea necalitativă a acestora;
- migrarea peste hotare a participanților la proces.

Spre regret, constatările arată că cel mai important factor care influențează termenul rezonabil al urmăririi penale este lăsarea cauzelor penale în nelucrare.

Urmare a unor verificări, efectuate de Procuratura Generală, au fost stabilite cazuri când procurorii tergiversează perioade îndelungate urmărirea penală sau nu reacționează la tergiversări, nu țin cont de rezonabilitatea perioadei de efectuare a acțiunilor de urmărire penală, încălcând prevederile actului specificat și ale Codului de procedură penală. Ca rezultat, Procuratura Generală a intervenit cu atenționări în zeci de cauze penale.

Problema respectării termenului rezonabil la efectuarea urmăririi penale este destul de stringentă, iar de faptul cum autoritățile statale asigură cercetarea în termene rezonabile a fiecărui caz de infracțiune depinde în mare măsură gradul de realizare a

<sup>9</sup> Informația cu privire la datele privind respectarea termenilor rezonabile conform divizării teritoriale este redată în Anexele la raport

unuia din principalele drepturi fundamentale ale persoanei – de a beneficia de un acces liber la justiție și de un proces echitabil.

Respectiv, ca *obiective* se prezintă a fi concordarea acțiunilor procurorilor pentru respectarea ordinului Procurorului General nr.9/28 din 11.02.2014, în special:

- conducătorii și procurorii vor întreprinde măsuri concrete pentru a accelera cercetările în cauzele penale restante cu termene de peste 6 luni de zile, în vederea eradicării problemei;
- vor întreprinde măsuri consolidate pentru dinamizarea și finalizarea investigațiilor în cauzele penale cu termene mai mari de 6 luni, aflate în gestiunea nemijlocită a procurorilor;
- vor sensibiliza problema insuficienței numărului de ofițeri de urmărire penală și vor solicita conducerii IGP MAI întreprinderea unor măsuri manageriale concrete pentru a redresa situația.

### ***3.4.7. Măsuri procesuale de constrângere***

#### ***3.4.7.1. Reținerea și arestarea preventivă***

La faza de urmărire penală, în anul 2020 au fost reținute **2694** persoane (*4410 persoane în anul 2017, 3363 persoane în anul 2018 și 2956 persoane în anul 2019*) (de către procurori **217** persoane, de către ofițerii de urmărire penală din cadrul organelor MAI – **2367** persoane, CNA – **110** persoane).

În libertate au fost puse de către procurori **1293** persoane (*1980 în anul 2017, 1771 persoane în anul 2018 și 1356 persoane în anul 2019*), din lipsa temeiurilor de a priva în continuare persoana de libertate, inclusiv cu aplicarea altor măsuri procesuale de constrângere.

Procurorii au solicitat arestarea preventivă a **1401** persoane (*2843 în anul 2017, 1936 persoane în anul 2018 și 1600 persoane în anul 2019*), adică în privința a **52 la sută** din cei reținuți.

Din numărul total al persoanelor reținute, au fost arestate preventiv **1174** persoane (*2430 în anul 2017, 1592 persoane în anul 2018 și 1403 în anul 2019*), iar în **227** de cazuri demersurile de arestare au fost respinse. Astfel, în anul 2020 doar **43,5%** (*55,1% în anul 2017, 47,3% în anul 2018 și 47,5% în anul 2019*) din persoanele reținute au fost arestate preventiv.

Procurorii au contestat cu recurs **110** încheieri prin care judecătorii de instrucție au respins demersurile de arestare preventivă, dintre care au fost admise **25** contestații sau **22,7%** din recursuri.

La rândul ei, partea apărării a contestat cu recurs **360** de încheieri prin care judecătorii de instrucție au dispus arestarea preventivă, dintre care au fost admise **49** contestații sau **13,6%** din recursuri.

Analiza simplă a datelor specificate mai sus relevă un tablou clar că evaluarea necesității și temeiniciei arestării preventive este făcută inclusiv cu luarea în considerație a argumentelor părții apărării, încă la faza reținerii persoanei și continuă la faza examinării demersurilor de arestare de către judecătorii de instrucție.

După cum rezultă din datele statistice, este de reținut că, în perioada specificată, procurorii au efectuat evaluarea circumstanțelor concrete ale fiecărei cauze penale și, constatând lipsa necesității privării în continuare a persoanei reținute de libertate, au decis respectiv punerea în libertate a **1293** persoane (*47,9 la sută din numărul total al reținuților*).

La rândul lor, judecătorii de instrucție nu au aplicat arestarea preventivă în privința a **227** persoane (*16,2% din numărul total al demersurilor înaintate*).

Respectiv, după cum s-a menționat, au fost arestate preventiv doar **43,5%** (*55,1% în anul 2017 , 47,3% în anul 2018 și 45,87% în anul 2019*) din persoanele reținute în anul 2020.

Astfel, cazurile examinate la Curțile de Apel reprezintă cea din urmă fază a verificării temeiurilor pentru aplicarea măsurii privative de libertate, după ce au fost trecute prin mai multe filtre de verificări și analize în ansamblul lor, realizate de către procurori și judecătorii de instrucție.

Din aceste considerente, este evident că numărul cazurilor în care s-au admis de către instanța de recurs contestațiile părții apărării variază între 5,4% în anul 2017, 4,3% în anul 2018, 7,7% în anul 2019 și 13,6% în anul 2020.

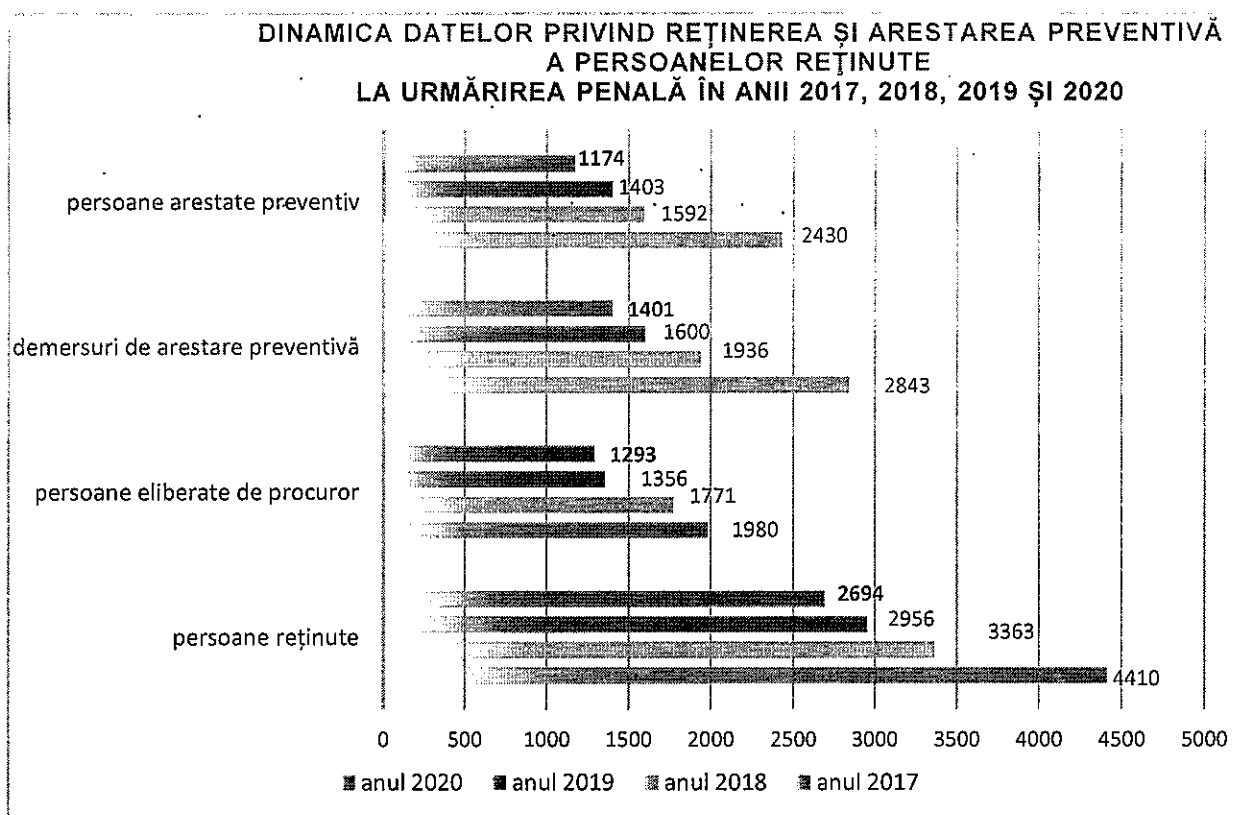

Per ansamblu, statisticile indică asupra unei reduceri considerabile a numărului:

- **persoanelor reținute**, cu **1716 cazuri** față de anul 2017 (-38,9%), cu **669 cazuri** față de anul 2018 (-19,9%) și cu **262 cazuri** față de 2019 (-8,9%);
- **demersurilor de arestare preventivă**, cu **1442 cazuri** față de anul 2017 (-50,7%), cu **535 cazuri** față de anul 2018 (-27,6%) și cu **199 cazuri** față de 2019 (-12,4%);
- **persoanelor reținute care au fost arestate preventiv**, cu **1256 cazuri** față de anul 2017 (-51,7%), cu **418 cazuri** față de anul 2018 (-26,3%) și cu **229 cazuri** față de 2019 (-16,3%).

Faptul scăderii numărului de măsuri preventive nu constituie un indicator al schimbării poziției instituționale în acest sens. Reducerea numărului de rețineri și arestări în anul 2020 a fost dictată de obiectivele și realitățile care au influențat procesul penal, inclusiv:

- scăderea numărului de infracțiuni înregistrate în Republică (*de la 35581 de infracțiuni în anul 2017 la 32035 de crime în 2018, la 31657 de crime în anul 2019 și la 26343 de crime în anul 2020*);
- scăderea numărului de cauze penale exercitate și conduse de procurori (*de la 57313 cauze penale în anul 2017, la 51943 dosare în 2018, la 50920 dosare în anul 2019, la 45706 dosare în anul 2020*), inclusiv dosare aflate în circuitul: IGP, CNA, Serviciului Vamal și Poliției de Frontieră.

De notat că, fiind cercetați în stare de libertate, o bună parte dintre bănuți și învinuți părăsesc teritoriul țării, fiind anunțați în căutare internațională, iar pentru extrădarea lor stăutul urmând să achite, în mediu, câte 30 – 40 de mii de lei. Numai pe parcursul anului 2020 au fost examinate **248** informații despre reținerea sau localizarea pe teritoriul altor state a persoanelor anunțate în căutare de către organele de drept ale Republicii Moldova. Din numărul total de informații examinate au fost inițiate **66** de cereri de extrădare, dintre care 32 au fost admise, 15 au fost respinse, iar 19 cereri se află la etapa de examinare.

Este alarmant numărul învinuiților, inculpaților și condamnaților aflați în căutare. Astfel, dacă la începutul anilor 2019 și 2020 în căutare se aflau **6873** de persoane și, respectiv, **7699** persoane, la 01 ianuarie 2021 erau deja **8283** de persoane care se ascundeau de urmărirea penală, de judecată și organele care pun în executare sentința, o bună parte a acestora fiind cercetate și judecate pentru infracțiuni grave, deosebit de grave și excepțional de grave.

Totodată, în anul 2020, alte **44** persoane învinuite au fost **arestate în lipsă**, în legătură cu eschivarea de la organul de urmărire penală. Respectiv, numărul total de arestați preventiv la urmărirea penală a constituit **1218** persoane.

Studiul efectuat a scos la evidență că, din totalitatea persoanelor arestate preventiv în anul 2020, au fost învinuite:

- 136 persoane de comiterea infracțiunilor excepțional de grave,
- 439 persoane de săvârșirea infracțiunilor deosebit de grave;
- 481 persoane de comiterea infracțiunilor grave;
- 162 persoane pentru comiterea altor categorii de infracțiuni

Din totalul persoanelor în privința cărora s-a aplicat măsura arestării preventive **1218** (*inclusiv 44 arestate în lipsă*), în instanța de judecată au fost trimise în stare de arestare preventivă **635** persoane, inclusiv:

- 104 persoane învinuite pentru comiterea infracțiunilor excepțional de grave;
- 173 persoane învinuite pentru săvârșirea infracțiunilor deosebit de grave;
- 273 persoane acuzate de comiterea infracțiunilor grave;
- 85 persoane pentru comiterea altor categorii de infracțiuni.

#### 3.4.7.2. Arestul la domiciliu

În anul 2020, au fost arestate la domiciliu **224 persoane** (*la demersul procurorului la domiciliul au fost arestate 81 persoane*), în privința la 12 persoane mandatele de arestare la domiciliu au fost emise în ordine de recurs de către curțile de apel.

În instanța de judecată au fost trimise în stare de arestare la domiciliu **132** persoane, inclusiv învinuite pentru comiterea de infracțiuni excepțional de grave 8 persoane, deosebit de grave 37 persoane, grave 76 persoane și pentru comiterea altor categorii de infracțiuni 11 persoane.

#### 3.4.7.3. Alte măsuri procesuale de constrângere

Măsura *liberării sub control judiciar* s-a solicitat de procurori în privința a 7 persoane. Concomitent, această măsură preventivă a fost aplicată de către instanțele de judecată în privința a 57 persoane, dintre care, 34 persoane învinuite au fost trimise în judecată sub control judiciar.

Măsura de constrângere - *liberarea provizorie pe cauțiune* a fost aplicată în privința a 4 persoane, dintre care, 2 persoane învinuite au fost trimise în judecată cu această măsură preventivă.

*Obligarea de a nu părăsi localitatea* a fost aplicată în privința la **2069** persoane, din ele **1570** persoane învinuite au fost trimise în instanța de judecată.

*Obligarea de a nu părăsi țara* a fost aplicată în privința la **4522** persoane, din ele **4064** persoane învinuite au fost trimise în instanța de judecată.

În privința a **857** de persoane au fost aplicate alte măsuri preventive (*ridicarea provizorie a permisului de conducere, garanția personală, a unei organizații sau*



*transmiterea sub supraveghere*), din care 776 persoane învinuite au fost trimise în instanța de judecată.

Obligarea de a se prezenta a fost aplicată în privința la 3886 persoane.

Aducerea silită s-a dispus în privința la 2301 persoane.

Coraportul categoriilor de măsuri procesuale de constrângere aplicate la urmărirea penală în anul 2020

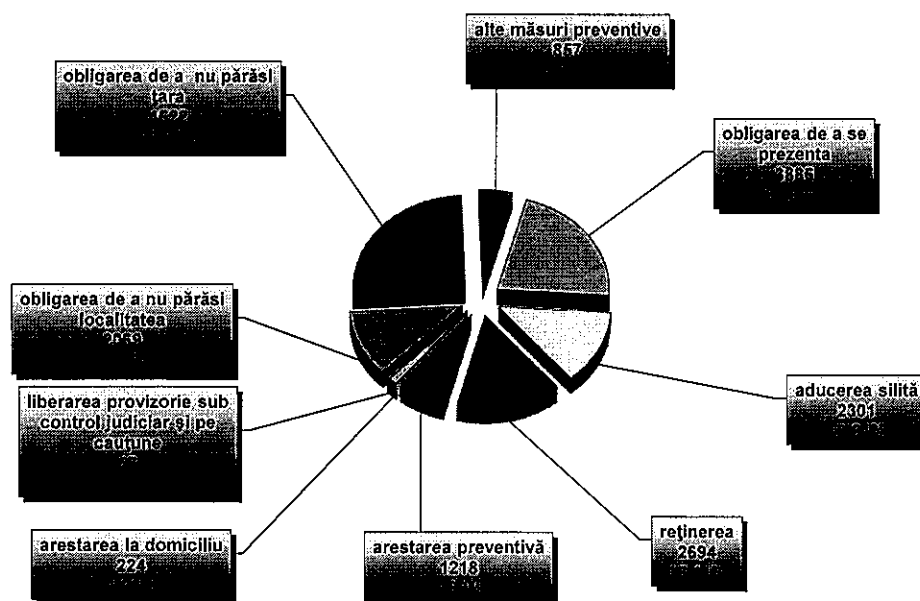

Așa, din numărul total de 17832 măsuri procesuale de constrângere aplicate pentru a asigura buna desfășurare a urmăririi penale în anul 2020, măsura arestării (*preventive și la domiciliu*) a fost aplicată în privința a 1442 persoane, ceea ce reprezintă 8,08%.

În total în stare de arest (*preventiv și la domiciliu*) au fost trimise în instanța de judecată 767 persoane, sau 5,1% din numărul total de 14984 persoane inculpate deferite justiției de procurori în anul 2020.

În context, urmează a specifica că respectarea legislației și drepturilor fundamentale ale omului în cadrul aplicării măsurilor procesuale de constrângere, în special a celor privative de libertate, se află permanent în vizorul tuturor subdiviziunilor Procuraturii, asigurându-se determinarea măsurilor de rigoare necesare a fi întreprinse în vederea îmbunătățirii situației existente, procurorii și reprezentanții organelor de urmărire penală permanent fiind orientați la respectarea legii la compartiment.

#### 3.4.7.4. Arestarea în faza judiciară

În faza de judecare a cauzelor, în perioada anului 2020, instanțele de judecată au emis mandate de arestare preventivă în privința a 97 persoane, dintre care 8

mandate pe motivul că inculpații au încălcat condițiile măsurilor neprivative de libertate luate în privința lor și **89** mandate pe motivul că inculpații se eschivază de la instanța de judecată.

Pe rolul instanțelor de judecată, la finele anului 2020, s-au aflat cauze cu **212** inculpați judecați în stare de arestare preventivă, inclusiv:

- 23 persoane învinuite pentru comiterea infracțiunilor excepțional de grave;
- 36 persoane învinuite pentru săvârșirea infracțiunilor deosebit de grave;
- 98 persoane acuzate de comiterea infracțiunilor grave;
- 55 persoane pentru comiterea altor categorii de infracțiuni.

Din numărul total de 212 de inculpați arestați, erau:

- 104 persoane cu termenul de arestare până la 3 luni;
- 75 persoane cu termenul de arestare de la 3 luni la 6 luni;
- 33 persoane cu termenul de arestare ce depășește 6 luni.

Totodată, în instanțele de judecată, în perioada anului 2020, au fost emise **mandate de arestare la domiciliu** în privința a **25** persoane, dintre care **5** mandate pe motivul că inculpatul a încălcat condițiile măsurilor neprivative de libertate luate în privința lui, **8** mandate pe motivul că inculpatul se eschivează de la instanța de judecată și **12** mandate pe motivul că inculpații aflându-se la libertate, prezintă un risc iminent pentru securitatea și ordinea publică.

Pe rolul instanțelor de judecată, la finele anului 2020, s-au aflat cauze cu **36** inculpați judecați în stare de arestare la domiciliu, inclusiv:

- 4 persoane învinuite pentru comiterea infracțiunilor excepțional de grave;
- 11 persoane învinuite pentru săvârșirea infracțiunilor deosebit de grave;
- 14 persoane acuzate de comiterea infracțiunilor grave;
- 7 persoane pentru comiterea altor categorii de infracțiuni.

Din numărul total de 36 de inculpați arestați, erau:

- 19 persoane cu termenul de arestare până la 3 luni;
- 12 persoane cu termenul de arestare de la 3 luni la 6 luni;
- 5 persoane cu termenul de arestare ce depășește 6 luni.

#### ***3.4.8. Activitatea instituțională de încasare a cheltuielilor judiciare***

Pentru anul 2020, Procuratura a continuat eforturile privind implementarea noii abordări, cu antrenarea tuturor actorilor din justiție pentru ajustarea practicii în domeniul încasării cheltuielilor judiciare și asigurarea corespunderii acestora standardelor internaționale, inclusiv prin:

- identificarea și eliminarea dificultăților ce țin de reglementarea normativă a procedurii de recuperare a cheltuielilor judiciare;

- crearea și asigurarea funcționării mecanismelor de evaluare a costului acțiunilor de urmărire penală;
- uniformizarea practicii judecătorești de aplicare a dispozițiilor legale privind încasarea cheltuielilor judiciare.

Subiectul recuperării cheltuielilor judiciare a rămas a fi prioritar în activitatea Procuraturii, sarcinile trasate pentru procurori și organele de urmărire penală fiind neadmiterea situațiilor din anii trecuți când cheltuielile esențiale pe care le suportă nemijlocit statul în legătură cu desfășurarea proceselor penale rămâneau a fi neevaluate și, respectiv, nerecuperate atunci când dispozițiile legale o cer, ceea ce aduce atingere bugetelor alocate organelor de drept și altor instituții implicate în procesul de combatere a criminalității.

În context, în perioada anului 2020 au fost obținute următoarele rezultate:

- suma totală a cheltuielilor judiciare care *au fost recuperate benevol* în timpul urmăririi penale de către participanții corespunzători la proces a constituit **289.912 lei** (*comparativ cu 740.866 lei în anul 2019*), dintre care: 269.862 lei au constituit cheltuieli pentru efectuarea expertizelor/constatărilor și 20.050 lei - alte cheltuieli;

- suma totală a cheltuielilor judiciare *dispuse pentru încasare* de către procurori pe cauze cu soluții de netrimitere în judecată a constituit **583.893 lei** (*comparativ cu 1.171.776 lei în anul 2019*), dintre care: 560.098 lei au constituit cheltuieli pentru efectuarea expertizelor/constatărilor și 23.795 lei - alte cheltuieli;

- suma totală a cheltuielilor judiciare care *au fost achitate* în baza deciziilor procurorilor a constituit **414.636 lei** (*comparativ cu 645.781 lei în anul 2019*). În **25 cazuri** s-a decis punerea în executare în ordinea prevăzută de Codul de executare a ordonanțelor, în legătură cu lipsa executării benevole;

- suma totală a cheltuielilor judiciare care *au fost recuperate* pe cauzele penale pe care au fost adoptate în anii precedenți soluții de netrimitere în judecată a constituit **14.894 lei**;

- suma totală a cheltuielilor judiciare *specificate în anexa rechizitoriilor*, conform art.296 alin.(4) din Codul de procedură penală, pe cauzele în care în anul 2020 au fost dispuse soluții de trimitere în judecată, a constituit **12.021.876 lei** (*comparativ cu 14.488.521 lei în anul 2019*), inclusiv: 11.181.625 lei - cheltuieli pentru efectuarea expertizelor/constatărilor, 88.815 lei - cheltuieli pentru efectuarea traducerilor, 239.317 lei - pentru realizarea extradărilor și 512.119 lei - alte cheltuieli;

- suma totală a cheltuielilor judiciare *dispuse prin sentințe* de către instanțele de judecată *pentru încasare* în perioada anului 2020 a constituit **8.315.738 lei** (*comparativ cu 5.917.412 lei - în anul 2019 și 3.621.436 în anul 2018*).

Concomitent, pe parcursul anului 2020 au fost încasate cheltuieli judiciare în baza deciziilor procurorilor de refuz în pornirea urmăririi penale în sumă de **6.707 lei**.

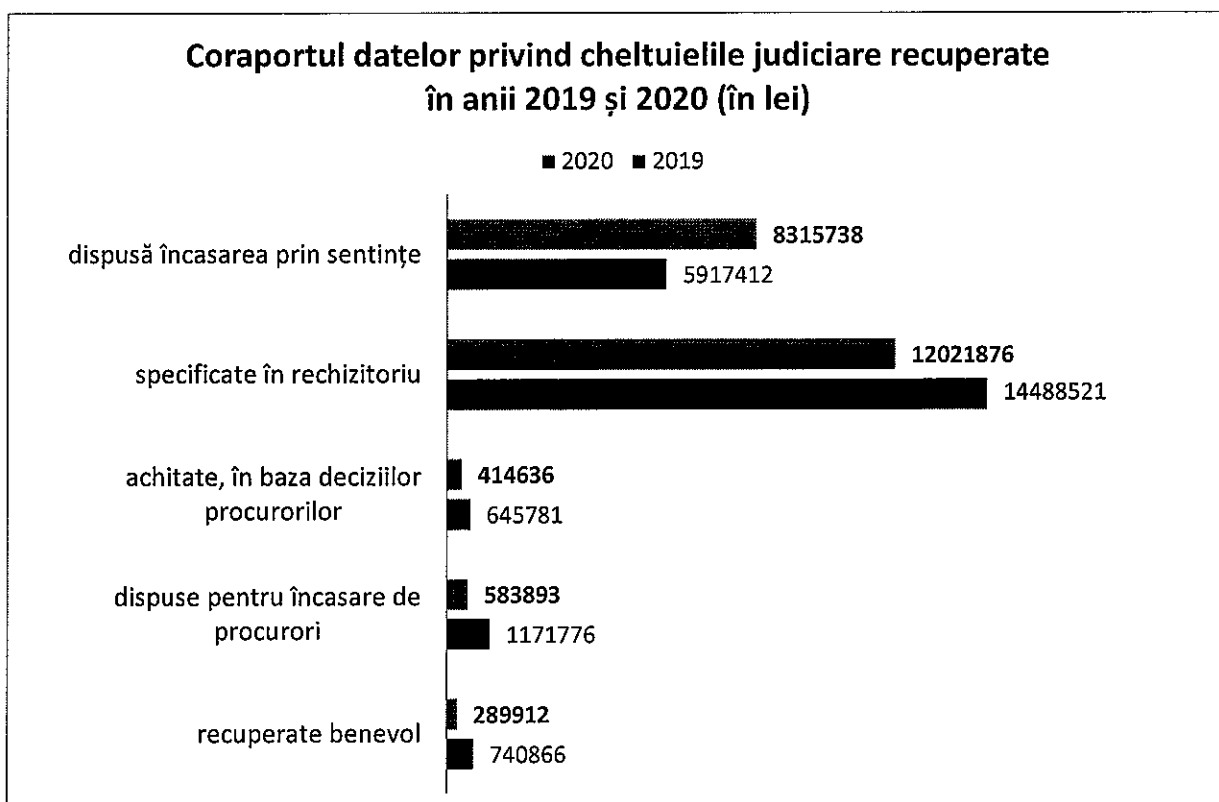

De menționat că, în scopul punerii în aplicare a prevederilor concluziei (rezoluției) Conferinței internaționale din 27.09.2017, pe tema „**Cheltuielile judiciare în procesul penal și recuperarea acestora. Experiența internațională**”, la care au participat reprezentanți ai multor state, inclusiv Letonia, Germania, Estonia și România, a fost elaborat, în cadrul unui Grup de lucru de către Procuratura Generală, în comun cu reprezentanții Curții Supreme de Justiție, Ministerului Afacerilor Interne, Centrului Național Anticorupție și Serviciului Vamal, **proiectul de lege de modificare a Codului de procedură penală**, care ulterior a fost remis la Ministerul Justiției pentru realizarea procedurilor în vederea adoptării.

Modificările propuse în proiect au menirea de a înlătura deficiențele actualului mecanism de recuperare a cheltuielilor judiciare.

Odată cu adoptarea legii, va fi posibilă elaborarea cadrului conex normativ cu privire la *modul de calculare a anumitor cheltuieli judiciare și a mărimii lor*, care la zi nu este stabilit de legislația în vigoare și care urmează a fi reglementat de Guvern, uniformizarea practicii judecătorești de aplicare a dispozițiilor legale privind încasarea cheltuielilor judiciare, precum și va fi posibilă soluționarea chestiunii privind utilizarea conturilor bancare de achitare a cheltuielilor judiciare.

Datele privind asigurarea încasării cheltuielilor judiciare sunt redate de tabelul ce urmează:

RAPORT PRIVIND ACTIVITATEA PROCURATORII PENTRU ANUL 2020

		Total	Procuratura	OUP		
Cheltuieli judiciare încasate pe procesele penale /cu deciziile procurorilor de refuz în pornirea urmăririi penale/		1	6.707	-	6.707	
<b>URMĂRIREA PENALĂ</b>						
		<b>Total (suma în lei)</b>	<b>2</b>	<b>289.912</b>	<b>32.076</b>	<b>257.836</b>
Cheltuieli judiciare recuperate benevol (până la adoptarea soluției pe caz)	Inclusiv	pentru efectuarea expertizelor/constatărilor	3	269.862	31.820	238.042
		pentru efectuarea traducerilor/interpretărilor	4	0	-	-
		pentru realizarea extradărilor	5	860	-	860
		altele	6	19.190	256	18.934
		<b>Total (suma în lei)</b>	<b>7</b>	<b>583.893</b>	<b>151.920</b>	<b>431.973</b>
Cheltuieli judiciare dispuse pentru încasare de către procurori pe cauze cu soluții de netrimitere în judecată	Inclusiv	pentru efectuarea expertizelor/constatărilor	8	560.098	151.920	408.178
		pentru efectuarea traducerilor/interpretărilor	9	0	-	-
		pentru realizarea extradărilor	10	0	-	-
		altele	11	23.795	-	23.795
Cheltuieli judiciare care au fost achitate în baza deciziilor procurorilor (din cele dispuse, indicate în rândul 7)		12	414.636	139.000	275.636	
Nr. de cazuri de punere în executare, în ordinea prevăzută de Codul de executare, a ordonanțelor când nu au fost executate benevol (din cele dispuse, indicate în rândul 7)		13	25	-	25	
Cheltuieli judiciare care au fost recuperate pe cauzele cu soluții din anii precedenți de netrimitere în judecată		14	14.894	-	14.894	
<b>JUDECAREA CAUZEI</b>						
		<b>Total (suma în lei)</b>	<b>15</b>	<b>12.021.876</b>	<b>1.535.074</b>	<b>10.486.802</b>
Cheltuieli judiciare specificate în informația-anexă rechizitoriu	Inclusiv	pentru efectuarea expertizelor/constatărilor	16	11.181.625	1.340.761	9.840.864
		pentru efectuarea traducerilor/interpretărilor	17	88.815	33.721	55.094
		pentru realizarea extradărilor	18	239.317	-	239.317

	altele	19	512.119	160.592	351.527
Cheltuieli judiciare dispuse spre încasare conform sentinței		20	8.315.738	372.791	7.942.947
	pe cauze trimise în judecată în 2020	21	4.620.577	256.700	4.363.877
	pe cauze trimise în judecată în anii precedenți	22	3.695.161	116.091	3.579.070

### 3.4.9. Aportul procurorilor la recuperarea prejudiciului cauzat prin infracțiuni

Evaluarea și recuperarea prejudiciului cauzat prin infracțiuni în perioada anului 2020 a constituit, ca și în perioadele precedente, unul din obiectivele de bază ale activității efectuate de către procurori și organele de urmărire penală.

Pornind de la realitățile constatate, în vederea asigurării aplicării uniforme a dispozițiilor legale la acest compartiment, Procuratura Generală, pentru perioada de referință, a orientat corpul de procurori la:

- asigurarea evaluării permanente în cadrul cauzelor penale aflate în faza de urmărire penală a cuantumului real al prejudiciului cauzat și evidenței măsurilor întreprinse pentru asigurarea recuperării lui;
- întreprinderea în cadrul desfășurării urmăririi penale a măsurilor pentru oferirea participanților la proces a posibilităților de recuperare benevolă a daunelor cauzate;
- asigurarea specificării concrete a consecințelor nemijlocite ale infracțiunilor, inclusiv a daunelor cauzate la punerea sub învinuire a persoanelor, în condițiile art.282 din Codul de procedură penală;
- asigurarea în modul stabilit și specificarea informației complete cu privire la daunele cauzate prin infracțiune și măsurile asigurătorii întreprinse în cursul urmăririi penale, la faza dispunerii soluțiilor de trimitere în judecată, cu includerea acestor informații anexă la rechizitoriu, conform art.296 alin.(4) din Codul de procedură penală, precum și asigurarea la solicitarea instanței care judecă cauza a dispunerii recuperării prejudiciului.

Analiza activității efectuate de către procurori și organele de urmărire penală la compartiment a identificat următoarea stare de fapt:

- suma totală a prejudiciului cauzat prin infracțiuni în cauzele penale cercetate în perioada anului 2020 constituie **40.338.260.988 lei** (anul 2019 - 25.683.826.037 lei), fiind recuperați **106.427.939 lei** (anul 2019 - 140.556.230 lei);
- suma totală a prejudiciului cauzat prin infracțiuni pe cauze cu soluții de încetare, clasare constituie **293.815.702 lei** (anul 2019 - 129.671.338 lei), suma prejudiciului recuperat fiind de **29.629.620 lei** (anul 2019 - 71.089.182 lei);

- suma totală a prejudiciului cauzat prin infracțiuni pe cauze cu soluții de suspendare constituie **418.599.701 lei** (*anul 2019 - 209.204.340 lei*), fiind recuperați **1.631.958 lei** (*anul 2019 - 4.287.576 lei*);

- suma totală a prejudiciului cauzat prin infracțiuni pe cauze rămase în gestiune la data de **31.12.2020** constituie **39.340.948.082 lei** (*anul 2019 - 24.990.805.117 lei*), fiind recuperați **26.379.248 lei** (*anul 2019 - 8.708.624 lei*);

- suma totală a prejudiciului cauzat prin infracțiuni pe cauze trimise în judecată (*conform rechizitoriului*) constituie **281.866.030 lei** (*anul 2019 - 353.804.064 lei*), fiind recuperată suma de **47.135.951 lei** (*anul 2019 - 56.470.848 lei*).

În vederea asigurării recuperării prejudiciilor cauzate, s-au întreprins măsuri pentru punerea sub sechestru a bunurilor făptuitorilor. Valoarea totală a bunurilor sechestrate constituie **2.284.066.968 lei** (*anul 2019 - 2.662.937.695 lei*).

Schematic, datele privind asigurarea reparării prejudiciului în cadrul urmăririi penale pot fi redată în felul următor:

<b>Asigurarea reparării prejudiciului în cadrul urmăririi penale</b>					
<b>Indicii de evaluare</b>			<b>Organele care exercită urmărire penală</b>		
			<b>Procuratura</b>	<b>OUP</b>	
<b>Prejudiciul cauzat</b>	<b>Valoarea totală în lei a prejudiciului</b>		<b>1</b>	<b>38.933.450.516</b>	<b>1.404.810.472</b>
	<b>Inclusiv</b>	Cauzat autorităților publice/bugetului public	<b>2</b>	37.914.990.726	53.837.381
		Pe cauze trimise în judecată (conform rechizitoriului)	<b>3</b>	136.200.435	145.665.595
		Pe cauze clasate pe motive de reabilitare (art.275 pct.1-3) CPP)	<b>4</b>	114.614.715	133.054.079
		Pe cauze clasate pe motive de nereabilitare	<b>5</b>	16.754.674	29.392.234
		Pe cauze suspendate condiționat	<b>6</b>	3.000.000	31.473
		Pe cauze suspendate	<b>7</b>	89.272.155	329.327.546
		Pe cauze restante la 31.12.2020	<b>8</b>	38.573.608.537	767.339.545
Din ele: cu autori neidentificați	<b>9</b>	196.926.647	271.152.498		
<b>Prejudiciul reparat în cursul urmăririi penale</b>	<b>Valoarea totală în lei a prejudiciului</b>		<b>10</b>	<b>29.509.752</b>	<b>76.918.187</b>
	<b>Inclusiv</b>	Cauzat autorităților publice/bugetului public	<b>11</b>	16.434.083	1.438.385
		Pe cauze trimise în judecată (conform rechizitoriului)	<b>12</b>	18.339.209	28.796.742
		Pe cauze clasate pe motive de reabilitare (art.275 pct.1-3) CPP)	<b>13</b>	6.986.675	8.140.219

		Pe cauze clasate pe motive de nereabilitare	14	1.547.323	12.955.403
		Pe cauze suspendate condiționat	15	-	87.398
		Pe cauze suspendate	16	-	3.195.722
		Pe cauze restante	17	2.636.545	23.742.703
		Valoarea bunurilor ridicate și restituite	18	2.570.167	28.392.130
		Prejudiciul reparat benevol	19	12.150.416	32.203.710
Punerea bunurilor sub sechestru	Valoarea totală în lei		20	2.205.933.224	78.133.744
	Inclusiv	Pentru asigurarea prejudiciului cauzat autorităților publice/bugetului public	21	355.817.487	32.435.220
		Pe cauze trimise în judecată (conform rechizitoriului)	22	63.554.170	14.268.359
		Pe cauze restante	23	838.621.312	62.365.021
		Pe alte categorii de cauze	24	1.303.757.742	1.500.364

### 3.4.10. Efectuarea investigațiilor financiare paralele

Pe parcursul anului 2020, investigații financiare paralele au fost inițiate în **114** cauze penale (*anul 2019 - 202 cauze*), din ele, pe dosare privind acte de corupție - **28**, trafic de ființe umane - **16**, evaziunea fiscală - **9**, spălarea banilor - **8**, contrabandă/eschivare de la achitarea drepturilor de import - **6**, trafic de droguri - **6**, alte infracțiuni - **41**, inclusiv prin intermediul Agenției de Recuperare a Bunurilor Infracționale ( în continuare - ARBI) în **101** cauze, față de **163** în anul 2019.

În aceeași perioadă, investigații financiare paralele au fost efectuate în **83** cauze penale (*anul 2019 - 184 cauze*), care s-au soldat cu identificarea bunurilor și mijloacelor financiare utilizate la comiterea infracțiunilor, în valoare totală de **103.788.397** lei, cu concursul ARBI - **70.229.759** lei (*anul 2019 - 7.097.816 lei*), precum și soldate cu identificarea bunurilor și mijloacelor financiare rezultate din infracțiuni, în valoare totală de **676.843.988** lei, cu concursul ARBI - **656.009.401** lei (*anul 2019 - 1.515.772.401 lei*).

Din cele care au fost utilizate la comiterea infracțiunilor, au fost puse sub sechestru bunuri în valoare de **103.788.397** (*anul 2019 - 7.047.133 lei*), după categorie fiind bunuri materiale pentru transportare (autoturisme, bărci, etc.) - **32.671.252** lei, bunuri materiale pentru adăpostire (case, apartamente, etc.) - **55.118.029** lei, bunuri materiale pentru exploatare (mijloace de producere, echipament medical, echipament IT, etc.) - **1.583.980** și mijloace bănești - **14.415.136** lei.



Din cele rezultate din infracțiuni, au fost puse sub sechestru bunuri în valoare de **676.843.988 lei** (*anul 2019 - 1.515.562.869 lei*), după categorie fiind, bunuri materiale pentru transportare (autoturisme, bărci, etc.) - **27.421.132 lei**, bunuri materiale pentru adăpostire (case, apartamente, etc.) - **585.768.505 lei**, bunuri materiale pentru exploatare (mijloace de producere, echipament medical, echipament IT, etc.) - **48.846.953** și venituri obținute din valorificarea bunurilor - **14.807.398 lei**.

În perioada de referință, în judecată au fost trimise **33** cauze penale (*anul 2019 - 35 cauze*), în care au fost efectuate investigații financiare paralele, valoarea bunurilor sechestrate, identificate în cadrul investigațiilor a constituit **19.796.385 lei**, față de **23.346.649 lei** în anul 2019.

Totodată, la data de 31.12.2020 investigațiile financiare paralele în desfășurare erau în **42** cauze penale (*perioada analogică a anului 2019 - 88 cauze*), din ele, pe dosare privind acte de corupție - **11**, trafic de ființe umane - **5**, spălarea banilor - **5**, contrabandă/eschivare de la achitarea drepturilor de import - **2**, evaziunea fiscală - **2**, trafic de droguri - **1**, alte infracțiuni - **16**, inclusiv prin intermediul ARBI - în **37** cauze.

Rezumând cele expuse, se constată:

- o reducere a investigațiilor financiare paralele inițiate, în anul 2020 în **114** cauze penale, față de **202** în anul 2019;
- o micșorare a investigațiilor financiare paralele efectuate, în anul 2020 în **83** cauze penale, iar în anul 2019 - în **184** cauze penale;
- din numărul total de **41** cauze penale în care investigații financiare au fost inițiate pe dosare privind alte infracțiuni, majoritatea constituie infracțiuni contra patrimoniului;
- o creștere semnificativă a valorii totale a bunurilor și mijloacelor financiare identificate, care au fost utilizate la săvârșirea infracțiunilor, în anul 2020 aceasta fiind mai mare cu **96.690.581 lei** față de aceeași perioadă a anului precedent;
- o micșorare considerabilă a valorii totale a bunurilor și mijloacelor financiare identificate, care au rezultat din infracțiuni, în anul 2020 aceasta fiind mai mică cu **838.928.413 lei** față de aceeași perioadă a anului precedent;
- o descreștere a valorii bunurilor puse sub sechestru, în anul 2020 aceasta fiind mai mică cu **741.977.617 lei** față de aceeași perioadă a anului precedent;
- o micșorare a numărului de cauze penale trimise în instanța de judecată, în care au fost efectuate investigații financiare paralele, în anul 2020 au fost expediate **33** cauze penale, iar în anul 2019 - **35** cauze;
- o micșorare a valorii bunurilor sechestrate, identificate în cadrul investigațiilor efectuate în cauzele penale trimise în instanța de judecată, pe parcursul anului 2020 fiind mai mică cu **3.550.264 lei** față de cele din perioada de referință a anului 2019;

▪ o descreștere a numărului de cauze penale în care investigațiile financiare paralele erau în curs de desfășurare la finele perioadei de raportare, către 31.12.2020 fiind 42 cauze penale, pe când către 31.12.2019 au fost 88 cauze, cu 46 cauze mai puțin.

Situația la acest compartiment este reflectată în tabelul ce urmează:

<b>Activitatea de efectuare a investigațiilor financiare paralele în anul 2020</b>				
<b>Cauze penale în care au fost inițiate investigații financiare paralele</b>		<b>Total</b>		<b>114</b>
		Ex officio		13
		Prin intermediul Agenției de Recuperare a Bunurilor Infracționale (ARBI)		101
Inclusiv cu privire la:	spălarea banilor			8
	finanțarea terorismului			-
	corupere			28
	evaziune fiscală			9
	contrabandă/eschivare dr. import			6
	trafic de ființe umane			16
	trafic de droguri			6
	alte infracțiuni			41
<b>Cauze penale în care au fost efectuate investigații financiare paralele</b>			<b>83</b>	
	Valoarea în lei a bunurilor sau mijloacelor financiare utilizate la comiterea infracțiunilor- identificate		<b>Total</b>	<b>103.788.397</b>
			Cu concursul ARBI	70.229.759
Bunuri utilizate	Valoarea în lei a bunurilor puse sub sechestr	bunuri materiale pentru comunicare (telefoane, computere, etc.)		-
		bunuri materiale pentru transportare (autoturisme, bărci, etc.)		32.671.252
		bunuri materiale pentru adăpostire (case, apartamente, etc.)		55.118.029
		bunuri materiale pentru exploatare (mijloace de producere, echipament medical, echipament IT, etc.)		1.583.980
		mijloace bănești		14.415.136
Bunuri rezultate din infracțiuni	Valoarea în lei a bunurilor sau mijloacelor financiare rezultate din comiterea infracțiunilor- identificate		<b>Total</b>	<b>676.843.988</b>
			Cu concursul ARBI	656.009.401
	Valoarea în lei a bunurilor puse sub sechestr	bunuri materiale pentru comunicare (telefoane, computere, etc.)		-
bunuri materiale pentru transportare (autoturisme, bărci, etc.)		27.421.132		

		bunuri materiale pentru adăpostire (case, apartamente, etc.)	585.768.505
		bunuri materiale pentru exploatare (mijloace de producere, echipament medical, echipament IT, etc.)	48.846.953
		venituri obținute din valorificarea bunurilor	14.807.398
<b>Cauze penale trimise în judecată, în care s-au efectuat investigațiile financiare paralele</b>		<b>Total</b>	<b>33</b>
		<b>Cu concursul ARBI</b>	<b>12</b>
Valoarea bunurilor în cauzele trimise în judecată	Valoarea bunurilor sechestrate, identificate în cadrul investigațiilor financiare paralele		19.796.385
	Inclusiv cu privire la :	spălarea banilor	-
		finanțarea terorismului	-
		corupere	270.000
		evaziune fiscală	9.501.198
		contrabandă/eschivare dr. import	5.449.231
		trafic de ființe umane	580.000
		trafic de droguri	42.755
alte infracțiuni	3.953.201		
<b>Cauze penale în care investigațiile financiare paralele sunt în curs de desfășurare la data de 01.01.2021</b>		<b>Total</b>	<b>42</b>
		<b>Cu concursul ARBI</b>	<b>37</b>
Inclusiv cu privire la :	spălarea banilor		5
	finanțarea terorismului		-
	corupere		11
	evaziune fiscală		2
	contrabandă/eschivare dr. import		2
	trafic de ființe umane		5
	trafic de droguri		1
	alte infracțiuni		16

### 3.4.11. Asigurarea confiscării veniturilor infracționale

Odată cu parcursul sporit de dezvoltare a mediului social, mereu sunt în adaptare noi scheme de trafic ilicit de droguri, corupție, trafic de ființe umane, evaziune fiscală, contrabandă și altele cu un specific economic, financiar, care au un singur scop, generarea de venituri ilicite. Procesul de combatere a infracțiunilor din domeniile date, în continuare se prezintă a fi unul anevoios deoarece persoanele implicate în săvârșirea lor recurg la diferite acțiuni bine gândite, menite să evite răspunderea pentru faptele comise. Respectiv, pentru combaterea și prevenirea comiterii de noi infracțiuni, este necesar ca în continuare organele de drept să aplice univoc diferite mijloace legale, cum ar fi confiscarea bunurilor și valorilor obținute din săvârșirea infracțiunilor, deoarece acest procedeu va descuraja făptuitorii la comiterea de noi infracțiuni, iar aceste bunuri, ulterior fiind valorificate, ar putea avea

o utilitate, inclusiv vor contribui la recuperarea prejudiciilor cauzate și la compensarea cheltuielilor judiciare.

Activitățile efectuate de către procurori și organele de urmărire penală la compartiment, în perioada anului 2020, denotă o dinamică pozitivă, fiind de remarcate următoarele rezultate importante:

- valoarea cumulativă a bunurilor sechestrate pentru asigurarea confiscării pe parcursul anului 2020 a constituit **1.660.759.397 lei**, cu **2.097.128.329 lei** mai puțin comparativ cu perioada anului 2019 (**3.757.887.726 lei**);

- valoarea bunurilor puse sub sechestru pentru asigurarea confiscării pe cauzele penale trimise în instanța de judecată pentru examinare în fond constituie **88.222.689 lei**; după categoriile de infracțiuni, acestea au privit cazuri de trafic de ființe umane/migrație ilegală, trafic ilicit de droguri, infracțiuni de corupție, contrabandă, evaziuni fiscale ș.a.;

- suma sechestrelor aplicate pe cauzele penale pe care au fost emise alte soluții, (*clasare/incetare, suspendare sau suspendare condiționată a urmăririi penale*) constituie **1.721.364 lei**.

La finele anului 2020, în procedura organelor de urmărire penală și procurorilor se aflau cauze penale pe care au fost aplicate sechestre pentru asigurarea confiscării în sumă totală de **1.570.815.344 lei**.

În perioada anului 2020, instanțele de judecată au pronunțat în total **132** de sentințe cu dispunerea confiscării speciale, în condițiile art.106 din Codul penal a bunurilor rezultate din infracțiuni sau folosite la comiterea infracțiunilor, valoarea cumulativă a bunurilor confiscate constituind suma totală de **18.582.189 lei**, cu **46.335.198 lei** mai puțin comparativ cu perioada anului 2019 (**64.917.387 lei**).

Cel mai mare număr de sentințe prin care instanțele de judecată au dispus confiscarea specială au fost pronunțate pe dosarele investigate de procuraturile specializate: Procuratura Anticorupție - au fost pronunțate **73** de sentințe, cu dispunerea confiscării bunurilor cu valoarea cumulativă de **2.157.720 lei**, de Procuratura pentru Combaterea Criminalității Organizate și Cauze Speciale - au fost pronunțate **19** sentințe, cu dispunerea confiscării bunurilor în sumă totală de **10.925.120 lei**, precum și pe cauzele investigate de Procuratura municipiului Chișinău, Oficiul Principal - fiind pronunțate **11** sentințe, cu dispunerea confiscării bunurilor cu valoarea cumulativă de **3.169.084 lei**.

Cu participarea procurorilor din cadrul procuraturilor teritoriale de către instanțele judecătorești au fost pronunțate **40** sentințe cu dispunerea confiscării bunurilor în valoare de **5.500.350 lei**.

La fel, ar fi de menționat despre pronunțarea de către instanțele judecătorești în anul 2020 a **2** sentințe cu dispunerea confiscării extinse a bunurilor în valoare cumulativă de **3.014.750 lei**.

Informația relevantă, în ansamblu pe țară, se prezintă conform tabelului de mai jos:

<b>Coraportul între bunurile sechestrate și cele confiscate în anul 2020</b>			
<b>SECHESTRU</b>	<b>Valoarea cumulativă în lei a bunurilor sechestrate</b>		<b>1.660.759.397</b>
	<b>Inclusiv</b>	<b>Pe cauze trimise în judecată (conform rechizitoriului)</b>	<b>88.222.689</b>
		Trafic de ființe umane, copii și migranți (art.165, 167, 168, 206, 208, 220, 362 <sup>1</sup> CP)	4.078.759
		Trafic ilicit de droguri (art.217 – 217 <sup>6</sup> , 218, 248 alin.(2), 322, CP)	1.504.766
		Corupere, mituire (art.191 alin.(2) lit.d), 256, 324-328, 330 <sup>2</sup> -333 – 335 CP)	3.361.261
		Contrabandă și eschivare de la achitarea dr. de import (art.248, 249 CP)	48.420.383
		Evaziuni fiscale (244, 244 <sup>1</sup> CP)	1.064.695
		Alte infracțiuni	29.792.825
		<b>Pe cauze restante la 01.01.2021</b>	<b>1.570.815.344</b>
		Spălarea banilor (art.243 CP)	1.365.960.750
		Trafic de ființe umane, copii și migranți (art.165, 167, 168, 206, 208, 220, 362 <sup>1</sup> CP)	28.265.746
		Trafic ilicit de droguri (art.217 – 217 <sup>6</sup> , 218, 248 alin.(2), 322, CP)	654.510
		Corupere, mituire (art.191 alin.(2) lit.d), 256, 324-328, 330 <sup>2</sup> -333 – 335 CP)	52.620.083
		Contrabandă și eschivare de la achitarea dr. de import (art.248, 249 CP)	881.081
Alte infracțiuni	122.433.174		
<b>Pe alte categorii de cauze (suspendate, suspendate condiționat, încetate, clasate)</b>	<b>1.721.364</b>		
<b>CONFISCARE /art.106 CP/</b>	<b>Sentințe prin care s-a dispus confiscarea</b>		<b>132</b>
	<b>Inclusiv</b>	<b>Valoarea cumulativă în lei a bunurilor confiscate</b>	<b>18.582.189</b>
		Spălarea banilor (art.243 CP)	1.050.000
		Trafic de ființe umane, copii și migranți (art.165, 167, 168, 206, 208, 220, 362 <sup>1</sup> CP)	390.950
		Trafic ilicit de droguri (art.217 – 217 <sup>6</sup> , 218, 248 alin.(2), 322, CP)	989.205
		Corupere, mituire (art.191 alin.(2) lit.d), 256, 324-328, 330 <sup>2</sup> -333 – 335 CP)	1.138.870
		Contrabandă și eschivare de la achitarea dr. de import (art.248, 249 CP)	11.537.722
		Alte infracțiuni	3.475.442

Reiterăm poziția în partea ce ține de subiectul dezbătut, privind continuitatea acțiunilor în vederea asigurării confiscării veniturilor infracționale, care permanent va constitui în activitatea Procuraturii un obiectiv de bază, realizarea căruia, prin măsuri consolidate ale procurorilor și organelor de drept, urmează să includă acțiuni clare și competente de a identifica, a urmări și a evalua bunurile care sunt supuse confiscării; de a lua măsuri asiguratorii, cum sunt blocarea și sechestrarea pentru prevenirea oricăror tipuri de operațiuni, transfer sau înstrăinare a unor asemenea bunuri; de a acționa pentru prevenirea sau anularea acțiunilor care ar fi de natură să împiedice capacitățile statului de a recupera bunul care este supus confiscării și de a lua orice măsuri adecvate de investigare financiară, inclusiv cu concursul Agenției de Recuperare a Bunurilor Infracționale, și de a orienta corect instanțele de judecată în vederea aplicării prevederilor art.106 și art.106<sup>1</sup> din Codul penal.

#### ***3.4.12. Activitatea specială de investigații***

Analizând datele statistice referitor la dosarele speciale este de menționat că, la începutul lunii ianuarie 2020 în căutare se aflau **7705** de învinuiți, inculpați și condamnați, care se ascundeau de urmărirea penală, de judecată și de organele care pun în executare sentința ( a. 2019 – 6996), **90** persoane dispărute fără urmă (a. 2019 – 90) și spre identificare erau **24** de cadavre depistate cu identitatea necunoscută ( a. 2019 –20).

Pe parcursul anului 2020 au fost anunțați **4515** învinuiți, inculpați și condamnați (a. 2019- 4970), 30 persoane dispărute fără urmă (a.2019-36) și 3 cadavre cu identitatea necunoscută (a. 2019-6).

În rezultatul măsurilor speciale de căutare și identificare au fost stabilite **3946** persoane (anul 2019 – 4267), **40** persoane dispărute fără urmă (anul 2019 – 36) și identificate **9** cadavre din cele depistate cu identitatea necunoscută ( anul 2019 – 2).

La începutul anului curent au rămas în căutare **8274** învinuiți, inculpați și condamnați, **80** persoane dispărute fără urmă, iar spre identificare **18** cadavre.

Așa dar, se atestă o creștere a numărului de persoane aflate în căutare, fapt ce denotă o situație tensionată, deoarece aflându-se la libertate infractorii continuă activitatea infracțională, săvârșind alte infracțiuni.

La capitolul controlul dosarelor speciale de căutare a învinuiților, inculpaților, de identificare a cadavrelor și persoanelor cu identitate necunoscută, în perioada supusă raportului, de către procurori au fost verificate 3519 dosare speciale, comparativ cu 3832 dosare verificate în aceeași perioadă al anului 2019.

În rezultatul controalelor au fost date **155** indicații, comparativ cu **174** în anul 2019.

În anul 2020 de către *procurorii procuraturilor teritoriale și specializate*, în cadrul cauzelor penale din gestiune, au înaintat judecătorilor de instrucție **3941** demersuri de autorizare a măsurilor speciale de investigație (anul 2019 – **4223**).

În rezultatul examinării demersurilor judecătorii de instrucție au refuzat autorizarea înfăptuirii măsurilor speciale de investigații în **49** cazuri , în comparație cu **36** demersuri respinse în anul 2019.

Analizând practica examinării demersurilor procurorilor de autorizare a măsurilor speciale de investigație, se atestă în anul 2020 o reducere a numărului de demersuri înaintate cu privire la anumite măsuri speciale de investigație, în comparație cu anul 2019.

Măsuri speciale autorizate și efectuate în cadrul urmăririi penale s-au referit la:

- *Cercetarea domiciliului și/sau instalarea în el a aparatelor ce asigură supravegherea și înregistrarea audio și video, a celor de fotografiat și de filmat – 106 măsuri (90 în anul 2019). Un demers privind autorizarea măsurii a fost respins.*

- *Supravegherea domiciliului prin utilizarea mijloacelor tehnice ce asigură înregistrarea – 6 măsuri (13 în anul 2019).*

- *Interceptarea și înregistrarea comunicărilor sau a imaginilor – 2260 măsuri (2812 în anul 2019). În 19 cazuri demersurile privind autorizarea măsurii au fost respinse de către judecătorul de instrucție.*

- *Monitorizare conexiunilor comunicațiilor telegrafice și electronice – 15 măsuri (12 în anul 2019).*

- *Monitorizarea sau controlul tranzacțiilor financiare și accesul la informația financiară – 227 măsuri (78 în anul 2019). Un demers privind autorizarea măsurii a fost respins.*

- *Documentarea cu ajutorul metodelor și mijloacelor tehnice, precum și localizarea sau urmărirea prin sistemul de poziționare globală (GPS) ori prin alte mijloace tehnice – 526 măsuri (507 în anul 2019).*

- *Colectarea informației de la furnizorii de servicii de comunicații electronice – 752 măsuri (707 în anul 2019). În 28 cazuri măsura dată a fost respinsă.*

De asemenea, în conformitate cu art. 132<sup>2</sup> alin. (1) pct. 2) din Codul de procedură penală, procurorii au examinat **1370** demersuri (**1586** în anul 2019) privind autorizarea efectuării măsurilor speciale de investigații.

<b>Dinamica activității de autorizare de către procurori a măsurile speciale de investigații în perioada anilor 2019-2020</b>		
<b>Măsurile speciale de investigații autorizate</b>	<b>Perioada</b>	
	<b>2019</b>	<b>2020</b>
• identificarea abonatului, proprietarului sau utilizatorului unui sistem de comunicații electronice ori al unui punct de acces la un sistem informatic	473	323

• urmărirea vizuală	622	528
• controlul transmiterii banilor sau a altor valori materiale extorcate	98	111
• investigația sub acoperire	126	141
• achiziția de control	216	224
• livrarea controlată	46	40
• cercetarea obiectelor și documentelor	3	1
<b>TOTAL</b>	<b>1584</b>	<b>1368</b>

Analizând statistica expusă în tabelul de mai sus, putem conchide că numărul de măsuri speciale de investigație autorizate de către procuror s-a redus în anul 2020 cu 13,6 % în comparație cu anul 2019.

În cadrul dosarelor speciale de investigații, pe parcursul anului 2020 de către procurorii procuraturilor teritoriale și specializate, în conformitate cu prevederile Legii nr.59 din 29.03.2012 privind activitatea specială de investigații, au fost autorizate - 26 măsuri speciale de investigații (26 în anul 2019) care s-au referit la:

- *identificarea abonatului, proprietarului sau utilizatorului unui sistem de comunicații electronice ori al unui punct de acces la un sistem informatic – 5;*
- *urmărirea vizuală – 8.*
- *achiziția de control – 7.*
- *investigația sub acoperire – 6*

#### **3.4.13. Factorii care influențează activitatea în domeniul urmăririi penale**

Declararea stării de urgență în perioada 17 martie -15 mai 2020 în legătură cu situația epidemiologică prin infecția cu COVID-19 și necesitatea aplicării măsurilor întru asigurarea prevenirii și reducerii riscurilor, au fost factori care au influențat direct procesul de investigare a infracțiunilor, care a fost practic stopat.

Conform regulilor instituite de Comisia pentru Situații Excepționale a Republicii Moldova, activitatea de urmărire penală și cea a judecătorilor de instrucție urma a fi desfășurată numai cu privire la:

a) cauzele în care s-au dispus ori se propune luarea măsurilor preventive ori a celor de protecție a victimelor și martorilor, cele privind aplicarea provizorie a măsurilor de siguranță cu caracter medical, cele cu persoane vătămate minori;

b) actele și măsurile de urmărire penală a căror amânare ar pune în pericol obținerea probelor sau prinderea suspectului sau a inculpatului, precum și cele privind audierea anticipată;



c) cauzele în care urgența se justifică prin scopul instituirii stării de urgență la nivel național, alte cauze urgente apreciate ca atare de către procurorul care supraveghează sau efectuează urmărirea penală.

La fel, eficiența activității procurorilor în anul 2020 a continuat să fie determinată și afectată, cu anumite excepții, de mai mulți factori de ordin obiectiv și subiectiv, și anume:

- cadrul legal material și procesual penal, care necesită a fi perfecționat;
- pornirea neîntemeiată a urmăririi penale (*în baza rapoartelor fără suport factologic și probatoriu, în lipsa prejudiciului determinat, în prezența pe caz a unor litigii evidente de ordin civil/de contencios administrativ, în baza legii care nu era în vigoare, cu încadrarea juridică camuflată și subiectivă a acțiunilor*);
- tergiversarea pornirii urmăririi penale, a examinării sesizărilor despre infracțiuni;
- tergiversarea investigațiilor în cauzele penale (*lăsarea cauzelor în nelucrare, cu perioade extrem de îndelungate de timp (chiar mai mulți ani de zile), cu consecințe grave pentru administrarea probelor*);
- menținerea pe dosare a calității de învinuit perioade excesive (*chiar ani în șir*);
- punerea neîntemeiată sub învinuire, *inclusiv urmată de clasarea procesului și încălcarea dreptului la un proces echitabil*;
- efectuarea cu încălcări a măsurilor speciale (*peste termenele admise de lege, vădit ilegal, în lipsă de temeiuri, utilizarea ilegală a rezultatelor măsurilor speciale de investigații în alte cauze, neinformarea persoanelor despre măsurile speciale efectuate*);
- trimiterea în instanță a cauzelor care nu fac obiectul învinuirii;
- lipsa în teritoriu a medicilor-legiști;
- inexistența în unele raioane a judecătorilor de instrucție și încărcătura neuniformă, fapt ce necesită deplasarea procurorilor uneori la distanțe de până la 50 km pentru participare la ședințele de judecată;
- contestări pe dosarele penale și la judecătorii de instrucție de către avocați, alți participanți la urmărirea penală a tuturor acțiunilor de urmărire și a actelor procesuale, efectuate în scopul tergiversării urmăririi penale (*abuzuri de drepturi procesuale*);
- conlucrarea inefficientă a organelor de urmărire cu cele care efectuează măsurile speciale de investigație;
- caracterul unilateral, incomplet și tendențios al cercetărilor penale, neplanificarea acțiunilor de urmărire, neutilizarea metodicii și tacticii criminalistice la efectuarea anchetei;

- terminarea urmăririi penale în condițiile în care nu este completă, *inclusiv neverificarea alegațiilor aduse de învinuit în apărarea sa;*
- înaintarea propunerilor și adoptarea soluțiilor procesuale premature și neîntemeiate;
- executarea formală de către reprezentanții organelor de urmărire penală a indicațiilor formulate de procuror și/sau ignorarea acestora, precum și a încheierilor judecătorilor de instrucție;
- concentrarea eforturilor în cercetarea cauzelor penale curente, neproporționalitatea distribuirii și planificării activității reprezentanților organelor de urmărire penală;
- organizarea necorespunzătoare și controlul insuficient ale investigațiilor în vederea căutării învinuiților care se sustrag de la urmărirea penală, mimarea căutării persoanelor învinuite (*materialele privind dispunerea efectuării investigațiilor în vederea căutării învinuiților sunt expediate subdiviziunii de căutare cu întârziere de la câteva luni până la câțiva ani*);
- analiza insuficientă a necesității privării persoanelor de libertate, care rezultă aplicarea cu derogări a arestării (*lipsa analizei dacă privarea de libertate a persoanei este proporțională cu circumstanțele individuale ale cauzei penale, coroborată cu motivarea insuficientă a unor demersuri privind aplicarea și prelungirea acestei măsuri preventive*);
- existența unui număr mare de funcții vacante a ofițerilor de urmărire penală în inspectoratele teritoriale de poliție și pregătirea profesională slabă a unora dintre aceștia, întocmirea necalitativă a actelor procesuale;
- deficiențe la interpretarea legislației în vigoare, aplicarea eronată și neuniformă de către organele de urmărire penală și procurorii a prevederilor legale, ce duc la calificarea incorectă a faptelor infracționale, la încălcări de lege la administrarea și aprecierea probelor, precum și la aplicarea incorectă a procedurilor de liberare de răspundere penală;
- practica judecătorească neuniformă, divergențe la interpretarea normelor legale, anularea de către judecătorii de instrucție, neîntemeiat și nemotivat, a unor hotărâri care nu sunt susceptibile controlului judiciar, refuzarea autorizării acțiunilor de urmărire penală, a măsurilor speciale de investigații, practici care sunt susținute în multe cazuri de curțile de apel și care sustrag procurorii de la activitățile lor;
- nerespectarea dispozițiilor actelor interdepartamentale care privesc evidența infracțiunilor, cauzelor penale și persoanelor care au comis infracțiuni, introducerea în fișele statistice, în baza cărora este constituită statistica judiciară oficială, a unor date ce nu întotdeauna corespund realității;

- măsuri insuficiente pentru evaluarea și asigurarea reparării prejudiciului cauzat, precum și pentru asigurarea stabilirii, inclusiv prin investigații financiare paralele, a bunurilor rezultate din infracțiuni și confiscarea lor;

- asigurarea insuficientă a respectării cadrului legal și garanțiilor privind prelucrarea și folosirea datelor cu caracter personal;

- problema transnistreană, care substanțial determină eficiența procesului de prevenire și combatere a criminalității și, în acest context, merită o atenție și un tratament deosebit pentru găsirea unor soluții adecvate, inclusiv prin implementarea unei justiții tranziționale;

- diferența esențială a ponderii (încărcăturii) activității procurorilor, inclusiv din cauza unui mare număr de funcții vacante în procuraturile teritoriale, ceea ce a implicat reevaluarea statelor de personal în vederea uniformizării împărțirii volumului de activitate între procurori;

Îndeplinirea obiectivelor urmăririi penale, asigurarea legalității și respectarea drepturilor fundamentale ale omului în cadrul procesului penal de către reprezentanții instituțiilor cu atribuții și obligații procesuale prin eforturile lor consolidate ar duce la diminuarea substanțială a deficiențelor enumerate *supra*, respectiv la îmbunătățirea aprecierii activității desfășurate și implicit la ridicarea gradului de încredere a cetățenilor în organele și urmărire penală în particular și în actul de justiție în general.

## CAPITOLUL IV. ACTIVITATEA JUDICIARĂ

### 4.1. Activitatea judiciară în materie penală

#### 4.1.1. Activitatea judiciară la nivelul instanțelor de fond

Potrivit datelor statistice, în perioada de raport se atestă o descreștere semnificativă a numărului total de cauze penale finisate cu adoptarea unei sentințe comparativ cu anul precedent, **9974** în privința a 10929 persoane, comparativ cu **11673** în privința a 13111 persoane.

Este de menționat că, s-a înregistrat și o descreștere a numărului sentințelor de achitare, fiind adoptate **202** sentințe în anul 2020, comparativ cu **232** sentințe pronunțate pe parcursul anului 2019.

Deși numărul sentințelor de achitare s-a micșorat, ponderea acestora din numărul total al sentințelor adoptate este aproximativ la același nivel cu cel înregistrat în anii precedenți ( în anul 2020 - 2,03 %, în anul 2019- 1,99 %, în anul 2018 - 1,44 %)

Datele statistice a activității judiciare în materie penală, potrivit datelor din sistemul informațional INFO PG, se prezintă conform datelor tabelii de urmează:

Soluții adoptate dispuse prin sentințe	Anul 2018		Anul 2019		Anul 2020	
	Sentințe	Persoane	Sentințe	Persoane	Sentințe	Persoane
de condamnare	10359	11454	9750	10783	8504	9158
de achitare	178	254	232	341	202	277
de încetare	1773	2123	1624	1920	1208	1434
cu caracter medical	66	66	67	67	60	60
<b>Total</b>	<b>12376</b>	<b>13899</b>	<b>11673</b>	<b>13111</b>	<b>9974</b>	<b>10929</b>

În procedura specială a acordului de recunoaștere a vinovăției s-au examinat **130** cauze penale, în privința a **139** persoane, ce constituie 1,3 % din numărul total al sentințelor pronunțate. Concomitent, aplicabilitatea procedurii simplificate în baza probelor administrate la faza urmării penale, se menține la aceeași cotă înaltă de **65,9 %**.

Astfel, în conformitate cu prevederile art. 364<sup>1</sup> Codului de procedură penală, în baza probelor administrate la faza de urmării penale au fost examinate **6570** cauze penale în privința a 7007 persoane.

Examinarea la cota indicată a cauzelor penale în procedura simplificată în baza probelor administrate la faza de urmărire penală, este un indicator pozitiv, care vine să contribuie la reducerea termenelor de examinare a cauzelor, reducerea numărului de cauze penale aflate pe rolul instanțelor de judecată, cât și indică indirect asupra calității (în creștere) efectuării urmării penale.

Analiza indicatorilor statistici generali, confirmă tendința de creștere a calității actului justiției, astfel, în **85,26 %** din numărul total de cauze penale expediate pentru examinare în fond instanțelor de judecată au fost pronunțate sentințe de condamnare a inculpaților, în acest sens eforturile procuraturii în ce privește combaterea criminalității aduc anumite rezultate pozitive.

#### ***4.1.2. Activitatea judiciară la nivelul Curților de Apel***

Pe parcursul anului 2020, de către Curțile de Apel Chișinău, Bălți, Cahul și Comrat, au fost examinate în ordine de apel și recurs **3381** cauze penale, în privința a **3915** persoane, în scădere comparativ cu anii precedenți, fapt cauzat exclusiv de sistarea activității instanțelor de apel/recurs în perioada pandemiei. Anul precedent (2019), numărul cauzelor penale examinate în ordine de apel/recurs (*pentru cauzele ce nu este prevăzută calea de atac apelul*) a fost de 4090 cauze penale, ceea ce reprezintă circa 17% mai mult.

Din cele **3381** decizii adoptate, **1492** cazuri în privința la 1787 persoane au fost contestate de către acuzatorii de stat. Dintre acestea, **942** apeluri și recursuri în privința la 1129 persoane au fost admise, ceea ce constituie o proporție de mai bine de 63 %, cel mai mic indicator în acest sens fiind înregistrat la Curtea de Apel Comrat.

În același timp de către celelalte părți la proces au fost declarate **1889** apeluri și recursuri în privința la **2028** persoane, dintre care, au fost admise 622 cereri în privința la 743 persoane, adică aproximativ 35 % din numărul total al apelurilor/recursurilor declarate de către aceste părți. Cel mai mare procent de admitere, de peste 50% fiind înregistrat tot la Curtea de Apel Comrat.

În comparație cu anii precedenți, din cauzele expuse supra s-a majorat numărul cauzelor penale care se află pe rol în instanța de apel/recurs. La ziua de 01.01.2021 pe rol erau înregistrate **1980** cauze penale.

În aceeași perioadă de timp, procurorii participanți în instanța de apel, au înaintat în Curtea Supremă de Justiție **578** recursuri ordinare, adică, au fost contestate 16% din numărul total al deciziilor adoptate.

#### *4.1.3. Activitatea judiciară la nivelul Curții Supreme de Justiție*

Din cele **1875** de recursuri declarate în anul 2020 la Curtea Supremă de Justiție **578** cereri de recurs ordinar, ori fiecare a treia, a fost declarată de procurorii participanți în instanțele de apel (în anul 2019 - 713, în anul 2018 - 775, în anul 2017-565, în anul 2016 - 516, în anul 2015 - 429).

În perioada anului 2020, de către Colegiul penal al Curții Supreme de Justiție au fost examinate **1888** de recursuri ordinare, dintre care **515** au fost declarate de procurori și **1373** de alți participanți la proces.

Din cele 1888 recursuri ordinare examinate, 1152 au fost declarate inadmisibile și 736 au fost admise.

Din 736 recursuri ordinare admise, 223 au fost declarate de procurori și 513 de către alți participanți la proces.

Tot în această perioadă de către Procurorul General și adjuncții lui au fost declarate **310** recursuri în anulare, vizând reabilitarea persoanelor supuse represiilor politice. Din ele, în perioada de referință, au fost examinate și admise 230 de recursuri privind reabilitarea victimilor represiilor politice.

Concomitent, în această perioadă, de către Colegiul penal al Curții Supreme de Justiție au fost examinate încă 3 recursuri în anulare, declarate de alți participanți la proces.

În anul 2020, cu participarea părților, Colegiul penal a examinat, în ședințe publice **31** de cauze penale, dintre care: 6 cu privire la aplicarea de către Curțile de

apel a amenzilor judiciare, 13 cu privire la aplicarea aresturilor, 12 alte încheieri (art.313 Cod de procedură penală ), 8 proceduri de revizuire și 3 recursuri în interesul legii.

Pe parcursul anului 2020 au fost declarate 11 cereri de revizuire, dintre care de către Colegiul penal lărgit al Curții Supreme de Justiție au fost examinate, cu participarea procurorilor, în ședințe publice, 8 cereri de revizuire a hotărârilor devenite irevocabile (în 2019-7 cereri 2018-12 cerei, în 2017- 5 cereri), dintre care 5 au fost respinse ca inadmisibile și 3 fiind admise: 1 cu desființarea hotărârilor instanțelor judecătorești de recurs, apel și fond, fiind dispusă achitarea unei persoane, pe motiv că fapta nu întrunește elementele constitutive ale infracțiunii; 1 cu dispunerea rejudecării cauzei în instanța de apel și 1 în instanța de fond, iar 3 au rămas ne examinate.

#### 4.1.4. Politica punitivă

Pedepsele penale în general, cât și pentru anumite categorii de infracțiuni, a constituit unul dintre obiectivele importante ale Procuraturii în cadrul monitorizării examinării judiciare a cauzelor penale.

Starea de fapt la capitolul politicii punitive este reflectată în tabelul ce urmează:

<b>Dinamica politicii punitive în perioada anilor 2018-2020</b>					
			2018	2019	2020
<b>Sentințe de condamnare</b>		Dosare	10357	9750	8504
		Persoane	11451	10788	9158
Inclusiv	Închisoare	Dosare	2046	2055	1660
		Persoane	2327	2358	1843
	Suspendarea executării (art.90 CP)	Dosare	2444	2133	1821
		Persoane	2903	2531	2094
	Munca neremunerată	Dosare	3247	3650	4131
		Persoane	3346	3768	4212
	Amendă	Dosare	2620	1912	892
		Persoane	2875	2126	1009

Analiza efectuată a constatat că, pe parcursul anului 2020, în comparație cu anul 2019, a scăzut semnificativ numărul total al sentințelor de condamnare adică cu 1246 de sentințe în privința a 1625 persoane.

Pe parcursul perioadei de referință instanțele de judecată au aplicat în mod prioritar pedeapsa sub formă de munca neremunerată în folosul comunității, fiind urmată de pedeapsa sub formă de închisoare cu suspendare condiționată a executării

pedepsei, apoi pedeapsa sub formă de închisoare cu executarea reală a acesteia și pe ultimul loc amendă.

Analiza indicilor comparativi pentru perioada indicată, a scos în evidență faptul că munca neremunerată în folosul comunității continuă să se afle printre pedepsele prioritar aplicate de către instanțele de judecată, situație este explicabilă și prin modificarea art.64 din partea generală a Codului penal, precum și modificările operate în partea specială, potrivit cărora cuantumul amenzilor s-a majorat esențial, inculpații deseori acceptând, chiar solicitând pedeapsa muncii neremunerate în folosul comunității, deoarece nu dispun de mijloace bănești pentru achitarea amenzilor excesiv de mari stabilite pentru anumite infracțiuni.

Pedeapsa închisorii cu executare, dar și cu suspendare condiționată a executării a fost aplicată la nivelul de 19,5 % și respectiv, 21,4 %, de cele mai multe ori, acestea fiind unicele pedepse prevăzute de sancțiunea normei penale și posibil a fi aplicate.

Referitor la pedeapsa penală sub formă de amendă, potrivit datelor statistice, comparativ cu anul 2019, pe perioadă anului 2020 se observă o descreștere semnificativă de la 19,6 % la 10,5 %, fapt datorat , în special , modificărilor operate în sancțiunea art. 264<sup>1</sup> Cod penal.

În acest domeniu, au fost elaborate mai multe instrucțiuni cu caracter executoriu prin care procurorii au fost ghidați cu referire la modul de aplicare și calculare a amenzilor penale, în particular, și individualizarea corectă a pedepsei, în general.

#### 4.1.5. Achitarea inculpaților

Identificarea cauzelor și motivelor achitării persoanelor de către instanțele de judecată, rămâne a fi în continuare una din sarcinile prioritare ale Direcției judiciare a Procuraturii Generale.

În 12 luni ale anului 2020, instanțele de judecată de toate nivelurile au pronunțat **266** sentințe de achitare în privința a **353** inculpați, după cum urmează:

- 202 dosare penale / 277 inculpați, pronunțate de către instanțele de fond;
- 62 dosare penale/ 74 inculpați (persoane fizice și persoane juridice), pronunțate de către instanțele de apel;
- 2 decizii în privința a 2 persoane, pronunțate de Curtea Supremă de Justiție.

La nivelul instanțelor de fond, ponderea persoanelor care au fost achitate pentru anul 2020 este de **2,5 %**, ceea ce reprezintă un indice constant în raport cu rata persoanelor achitate în perioada similară a anului 2019 care a constituit **2,6%**.

Referitor la categoriile de infracțiuni pe care au fost pronunțate hotărâri judecătorești de achitare, ca și în anii precedenți, prevalează infracțiunile contra patrimoniului, infracțiunile vizând încălcarea regulilor de circulație a transportului, conducerea mijlocului de transport în stare de ebrietate, infracțiunile de contrabandă și infracțiunile legate de circulația ilegală a substanțelor narcotice, acest fapt fiind generat de prezența unor învinuiri sumare, fără indicarea expresă a cuantumului

prejudiciilor cauzate prin infracțiune, prezența unor raporturi civile în cazul infracțiunilor de escrocherie, existența cazurilor de provocare, etc.

Or, clasificându-le după categorii de infracțiuni s-a constatat că, cel mai mare număr de persoane achitate de către instanțele de judecată au fost acuzate de comiterea infracțiunii prevăzută de art. 190 din Codul penal, numărul lor constituind 37 persoane ceea ce prezintă circa 10 % din numărul total al persoanelor achitate.

În aceeași ordine de idei s-a constatat că, a câte 23 persoane au fost achitate fiind inculpate de săvârșirea infracțiunii prevăzute de art. 264<sup>1</sup> din Codul penal și art. 186 din Codul penal, 21 persoane au fost achitate pe infracțiuni prevăzute de art. 217<sup>1</sup> din Codul penal, 18 persoane pe infracțiuni prevăzute de art. 287 din Codul penal, 15 persoane pe infracțiuni prevăzute de art. 248 din Codul penal iar altele 12 persoane pe infracțiuni prevăzute de art. 217 din Codul penal, 10 persoane pe infracțiuni prevăzute de art. 165 din Codul penal, a câte 9 persoane pentru infracțiuni prevăzute de art. 243 din Codul penal, și corespunzător, 264 din Codul penal iar altele 7 persoane au fost achitate pentru infracțiuni prevăzute de art. 145 din Codul penal.

Analiza temeiurilor de pronunțare a sentințelor de achitare, reflectă următoarele date statistice:

- Lipsa elementelor infracțiunii – 153 persoane fizice;
- Lipsa faptului infracțiunii – 70 persoane fizice;
- Fapta nu a fost săvârșită de inculpat – 39 persoane fizice;
- Legitimă apărare – 2 persoane fizice;
- Fapta nu este prevăzută de legea penală - 2 persoane fizice.

De menționat, că în perioada anului 2020, 13 persoane au fost achitate în legătură cu renunțarea de către acuzatorii de stat la învinuire potrivit prevederilor art. 320 din Codul de procedură penală.

În continuare predomină două motive principale ce generează soluțiile de achitare dispuse atât de către instanțele de fond, cât și de instanța de apel, și anume: calitatea scăzută a urmăririi penale și aprecierea subiectivă, conform intimei convingeri greșite a probelor, în derogare de la principiile procesului penal.

Identificarea cauzelor și motivelor achitării persoanelor de către instanțele de judecată, rămâne a fi în continuare una din principalele sarcini ale Procuraturii. Acest fenomen este unul negativ, deoarece prin adoptarea hotărârilor de achitare nu se atinge scopul procesului penal și anume: „ca orice persoană care a săvârșit o infracțiune să fie pedepsită potrivit vinovăției sale.

La moment, analiza cauzelor ce au generat adoptarea soluțiilor de achitare, permite a le sistematiza în trei categorii:

1) *modul de apreciere de către instanța de judecată a probelor potrivit art.101-104 Cod de procedură penală*, dând prioritate probelor apărării în detrimentul probelor acuzării, aprecierea diferită, în majoritatea cazurilor unilaterală, neobiectivă



și fără o analiză corespunzătoare a probelor sau, în general, fără o apreciere a acestora;

Asemenea situații cel mai frecvent se admit de judecători în procesul examinării cauzelor penale din domeniul corupției sau circuitul ilegal al drogurilor, în scop de comercializare (art.217<sup>1</sup> Cod penal). Acțiunile inculpaților sunt superficial motivate prin invocarea pretensei provocări din partea victimelor, agenților sub acoperire, ca ulterior, examinând minuțios și în evoluție toate acțiunile făptuitorilor, instanțele ierarhic superioare să caseze aceste sentințe;

2) *calitatea scăzută a formulării actului de învinuire și a probelor colectate la faza de urmărire penală*, expedierea în instanța de judecată a cauzelor penale în lipsa unor probe suficiente pentru obținerea condamnării sau a cauzelor penale cu omisiuni procesuale, precum și fără efectuarea tuturor acțiunilor de urmărire penală ce se impun, fie cu încălcarea normelor și termenelor procedurale, etc;

3) *comportamentul participanților în proces*, la caz poate fi enunțată schimbarea declarațiilor de către partea vătămată sau martori, imposibilitatea aducerii și audierii acestora în ședința de judecată din cauza plecării lor peste hotare, concluziile divergente ale contraexpertizelor sau expertizelor judiciare suplimentare (în special cele medico-legale sau autotehnice) numite pe parcursul judecării cauzei etc.

#### 4.1.6. Încetarea proceselor penale

Comparativ cu anii precedenți, în anul 2020 se constată o descreștere a numărului persoanelor în privința cărora procesul penal a fost încetat în instanțele de judecată. Cuantumul sentințelor de încetare a proceselor penale în anul 2020 a constituit circa 11,7 % (în anul 2019- 13,6%, în anul 2018 – 14,3%).

Astfel, dacă pe parcursul anului 2019 au fost pronunțate 1586 sentințe de încetare a procesului penal în privința a 1852 persoane, în anul 2020 se atestă 1183 sentințe în privința a 1377 persoane.

Din numărul total al proceselor penale încetate în instanțele de judecată:

- 49,8 % s-au încetat pe motivul împăcării părților ( 585 sentințe);
- 24,8% - în legătură cu intervenirea termenului de prescripție de tragere la răspundere penală (293 sentințe);
- 3,2 % - urmare a liberării persoanelor de răspundere penală și tragerii acestora la răspundere contravențională (38 sentințe);
- 1,0% - urmare a liberării minorilor de răspundere penală ( 12 sentințe);
- 9,0% - la intervenirea decesului făptuitorului (106 sentințe);
- 3,0 % - pe motivul retragerii plângerii prealabile (36 sentințe);
- 3,0 % - există alte circumstanțe prevăzute de lege care exclud urmărirea penală (art.332 alin.(1) coroborat cu art.275 pct. 9) Cod de procedură penală) (36 sentințe);

- **3,8%** - fapta persoanei constituie o contravenție administrativă (art.332 alin.(2) Cod de procedură penală) ( 45 sentințe);
- **2,3%** - aplicarea amnistiei ( 28 sentințe).

Pentru perioada anului 2020, comparativ cu anii precedenți, se constată o creștere a numărului persoanelor în privința cărora procesul penal a fost încetat în instanțele de judecată în temeiul art.60 Cod penal, numărul sentințelor de încetare a procesului penal în legătură cu intervenirea termenului de prescripție de tragere la răspundere penală în anul 2020 constituind circa 24,8% ( în anul 2019 – 18,8%, în anul 2018 – 12,1%).

Un motiv alarmant al amânării ședințelor de judecată, care a dus la expirarea termenului de prescripție de tragere la răspundere penală îl constituie neprezentarea acuzatorilor de stat în ședințele de judecată, iar pe fundalul crizei pandemice, dinamica judecării cauzelor penale a fost afectată și mai mult.

Pentru perioada anului 2020, comparativ cu anii precedenți, se constată o descreștere a numărului persoanelor în privința cărora procesul penal a fost încetat în instanțele de judecată în temeiul art.55 Cod penal, or quantumul sentințelor de încetare a procesului penal în temeiul art.55 Cod penal în anul 2020 a constituit circa 3,2% ( în anul 2019 – 4,5%, în anul 2018 – 9,3%).

Descreșterea sentințelor de încetare în temeiul art.55 Cod penal a fost determinată direct de adoptarea Legii nr.138 din 19.07.2018 privind modificarea unor acte legislative (*în vigoare din 14.12.2018*), prin care au fost modificate prevederile art. 55 alin. (1) Cod penal, de la posibilitatea liberării de răspundere penală cu tragerea la răspundere contravențională, fiind exceptate persoanele care au săvârșit infracțiuni prevăzute la art. *art. 264 alin. (2), 264<sup>1</sup> Cod penal*.

#### 4.1.7. Tergiversarea examinării cauzelor penale

În anul 2020, se constată că fenomenul tergiversării judecării cauzelor penale *per ansamblu* a cunoscut o dinamică alarmantă. Generatorii acestui fenomen sunt prestația instanțelor de judecată, responsabilitatea părților în proces și nu în ultimul rând rolul acuzatorului de stat.

Analiza datelor statistice privind numărului cauzelor penale cu termen de examinare mai mult de 6 luni, sistematizate în sistemul informațional "INFO PG" la data de 31.12.2020, este prezentată conform tabelului:

Numărul de cauze penale cu termen de examinare mai mare de 6 luni							
Perioada	2014	2015	2016	2017	2018	2019	2020
Cauze	2216	2545	2998	4177	5182	5401	7045

Inculpați	3077	3559	4161	5821	7429	7315	9694
-----------	------	------	------	------	------	------	------

Analiza datelor statistice privind numărului cauzelor penale cu termen de examinare mai mult de 6 luni, stabilește că deși se constata o creștere constantă cu aproximativ 25-30% anual a numărului cauzelor penale a căror judecare depășea 6 luni din momentul sesizării instanțelor, în anul 2019 rata de creștere a fost una nesemnificativă constituind doar 4%, iar numărul persoanelor inculpate fiind chiar în descreștere cu 1,5%, atunci în anul 2020 situația radical s-a schimbat, rata de creștere a constituit 23% în cazul numărului de cauze penale și 25% privind numărul persoanelor inculpate, iar în cazul procuraturii r-lui Ialoveni s-a constatat o creștere semnificativă, cu circa 30% a cauzelor penale pe care procurorii reprezintă acuzarea de stat și care se examinează o perioadă mai mare de 6 luni, situația la capitolul dat rămânând a fi critică și în cazul Procuraturii mun. Chișinău.

În pofida aplicabilității în circa 66 % din cauzele penale examinate a procedurilor simplificate privind acordul de recunoaștere a vinovăției și judecarea cauzelor penale în baza probelor administrate la faza urmăririi penale, creșterea numărului cauzelor penale cu termen de examinare mai mult de 6 luni, creează premise pentru încasarea despăgubirilor în legătură cu nerespectarea termenelor rezonabile de examinare a cauzelor, dar și buna funcționare a sistemului justiției, care în special în raza mun. Chișinău este suprasolicitat, adică din numărul total de cauze penale examinarea căroră durează mai mult de 2 ani peste 50% sunt examinate de către Judecătoria mun. Chișinău (sediul Buiucani), iar unui procuror din cadrul procuraturii mun. Chișinău, oficiul reprezentare a învinuirii în instanța de judecată revenindu-i în mediu 150-160 cauze penale pe care acesta reprezintă învinuirea în instanța de judecată.

Cea mai gravă situație la acest capitol se atestă la Judecătoria mun. Chișinău, oficiul reprezentare a învinuirii în instanța de judecată, Procuratura Anticorupție, PCCOCS, procuraturile mun. Bălți, Căușeni, Drochia, Criuleni, Ialoveni, Cahul, Vulcănești, Florești, Cantemir, Ștefan Vodă unde numărul de cauze restante este în creștere semnificativă de la an la an, chiar se dublează.

În tabelul de mai jos, este prezentată restanța cauzelor penale expediate în instanțele de judecată, începând cu perioada anului 2010, cu termen de examinare mai mare de 2 ani, rămase în examinare către 31 decembrie 2020, pe care încă nu erau pronunțate sentințe:

	Perioada în care au fost trimise în judecată cauzele penale restante cu termen mai mare de 2 ani								
	2010	2011	2012	2013	2014	2015	2016	2017	2018
Cauze	3	9	15	28	64	129	227	677	1296

Inculpați	7	15	37	59	195	294	420	1125	1799
-----------	---	----	----	----	-----	-----	-----	------	------

În contrast cu dinamica judecării cauzelor penale, atestăm că starea de lucruri la capitolul cauzelor penale cu persoane arestate s-a ameliorat, numărul cauzelor penale în care sunt persoane arestate diminuându-se semnificativ de la an la an.

Din numărul total de inculpați, pe care cauzele penale se examinează de către instanțele de judecată pe un termen mai mare de 6 (șase) luni, la data de 01 decembrie 2020 – doar 44 se aflau în stare de arest preventiv.

Studiile efectuate au constatat, că rata cauzelor penale a căror termen de examinare este tergiversat mai mult de 2 (doi) ani este în creștere alarmantă situație care a fost generată primordial de starea de urgență declarată pe întreg teritoriul Republicii Moldova pe perioada 17 martie – 15 mai 2020 instituită la nivel național în legătură cu situația epidemiologică prin infecția cu virusul COVID-19 de către Comisia Națională Extraordinară de Sănătate Publică ce a perturbat în totalitate activitatea instanțelor de judecată

Efectuând o analiză a factorilor și condițiilor care au determinat tergiversarea examinării cauzelor penale, ajungem la concluzia că nu există o determinantă anume ce ar influența dinamica acestora, iar aprecierea circumstanțelor de fapt ale fiecărei cauze penale în parte, ne permite a pune în evidența principalii factori și condiții obiective, care influențează examinarea judiciară îndelungată și, pe cale de consecință, a amânării cauzelor penale, inclusiv cu inculpați în stare de arest preventiv, după cum urmează:

- situația pandemică declarată începând cu luna martie 2020;
- complexitatea cauzelor penale care implică efectuarea unui volum mare de lucru atât la faza de urmărire penală, cât și în instanța de judecată, inclusiv și generat de conexasia altor cauze penale pe parcursul cercetării judecătorești;
- redispunerea în ședința preliminară, la faza de cereri și demersuri, a probelor acumulate în faza de urmărire penală, invocarea nulității acestora, abuzarea cu rea-credință de formularea cererilor repetitive de recuzare etc;
- conduita instanței de judecată la numirea dosarelor penale spre examinare, în unele cazuri ca rezultat al volumului mare de lucru al judecătorilor, ședințele de judecată fiind amânate la intervale de timp cuprinse între 2 și 3 luni, inclusiv în rezultatul intervenirii concediilor anuale de odihnă ale participanților la proces;
- lipsa magistraților din instanțe, condiționată de transferul sau eliberarea din funcție a judecătorilor, ce la rândul său generează o încărcătură extrem de mare *per* judecător;
- ridicarea excepțiilor de neconstituționalitate din partea apărării;

- necesitatea acumulării probelor suplimentare, în cazul urmăririi penale incomplete, sau la solicitarea apărătorului inculpatului sau părții vătămate, inclusiv numirea expertizelor, efectuarea cărora durează;
- neprezentarea în proces a părților, a martorilor și apărătorilor, cultura juridică a participanților la proces, care generează amânări nejustificate.

#### **4.1.8. Reabilitarea victimelor represiunilor politice**

În scopul executării prevederilor art.5 alin.3) și 52 din Legea RM nr.1225-XII din 8 decembrie 1992 privind reabilitarea victimelor represiunilor politice, în vederea executării atribuțiilor sale, Procuratura Generală la cerere sau din oficiu, în domeniul respectiv, are competențe de constatare și verificare a dosarelor (aflate la păstrare în arhivele Ministerului Afacerilor Interne, Serviciul de Informații și Securitate, cât și în Arhiva Națională), în care au fost adoptate hotărâri ale organelor judiciare și extrajudiciare prin care s-a decis aplicarea represiunilor politice față de cetățeni pe motive politice, naționale, religioase sau sociale, sub formă de privațiune de libertate, deportare, expulzare și alte măsuri de constrângere.

Reieșind din atribuțiile prevăzute de articolul 7 din Legea nr.1225/1992, Procuratura Generală, examineze materiale și dosare, parvenite de la SIS, fără cereri de reabilitare, având dreptul de a adopta decizii în problema dată, inclusiv din oficiu.

Astfel, pe parcursul anului 2020 în Procuratura Generală, din cererile restante de reabilitare din 2019 și cele - 231, parvenite de la persoanele supuse represiunilor politice, moștenitorii acestora sau de alte persoane fizice sau juridice interesate privind eliberarea certificatelor au fost soluționate- 225, din care au fost admise 113 cereri, cu întocmirea a 74 concluzii de reabilitare și eliberare a 83 certificate de reabilitare. Totodată, s-a refuzat admiterea cererilor pe motiv că, contravin prevederilor Legii privind reabilitarea victimelor represiunilor politice în 109 cazuri.

Din experiența anilor precedenți și a celui trecut constatăm, că numărul de cereri și adresări este în puțină descrește, spre exemplu în anul 2017, s-au înregistrat 198; în 2018 - 290, iar în 2019 - 514, în 2020 - 231.

Pe dosarele penale parvenite de la Serviciul de Informații și Securitate spre studiere și adoptarea deciziilor corespunzătoare, (inclusiv, dosare în privința persoanelor, asupra cărora au fost luate hotărâri ale organelor judiciare și extrajudiciare) - în scopul reabilitării persoanelor condamnate din motive politice, de către Procuratura Generală au fost declarate la Curtea Supremă de Justiție, 310 recursuri în anulare împotriva hotărârilor judecătorești ilegale, adoptate în privința a 329 persoane, fiind solicitată casarea hotărârilor și încetarea proceselor penale cu reabilitarea persoanelor.

La fel, în perioada anului 2020 au fost declarate 8 recursuri în anulare, hotărârilor de condamnare, pentru eschivare de la înrolarea în serviciul militar pe motive religioase.

În perioada de referință, ca rezultat al studierii a 113 dosare din această categorie în privința a 113 persoane, au fost întocmite concluzii de reabilitare față de 28 persoane, fiind declarate nevinovate și reabilitate în fața societății și reintegrate în drepturi.

Reieșind din atribuțiile menționate, în perioada de referință la cerere sau din oficiu, au fost studiate și verificate în total 383 dosare de arhivă (dosare de condamnare și deportare, parvenite de la MAI și SIS în legătură cu examinarea cererilor de reabilitare, dosare penale parvenite de la SIS /fără cereri/ spre studiere și luarea deciziilor de reabilitare, și materiale control și filtrare), parvenite de la MAI, SIS sau după caz, Arhiva Națională, în privința a 418 persoane.

Procuratura Generală a fost unica instituție care a avizat pozitiv sesizarea unui deputat în Parlamentul Republicii Moldova, adresată Curții Constituționale, prin care s-a solicitat controlul constituționalității unor prevederi din art.1 al Legii nr.296/1994 pentru interpretarea unor prevederi ale Legii privind reabilitarea victimelor represiunilor politice.

Astfel, la 22.01.2021, prin Hotărârea nr.2 Curtea Constituțională a declarat neconstituțional articolul 1 al Legii nr.296/1994 pentru interpretarea unor prevederi ale Legii privind reabilitarea victimelor represiunilor politice, în măsura în care acesta nu includea alte 3 categorii de persoane care, în virtutea legii, ar putea să obțină statut de victimă a represiunii politice (copiii care s-au născut în locurile de represiune sau în drum spre ele proveniți dintr-o căsătorie încheiată în timpul represiunii; copiii care s-au născut în locurile de represiune sau în drum spre ele proveniți dintr-o căsătorie încheiată după represiune; copiii care s-au născut în afara unei căsătorii, dar care au fost concepuți sau/și născuți în perioada represiunii).

## **4.2. Activitatea judiciară în materie non-penală**

### ***4.2.1. Activitatea judiciară în materie de proces contravențional***

În 2020, procurorii au inițiat **1534** proceduri contravenționale. Din numărul total al proceselor contravenționale pornite, în instanța de judecată, potrivit competenței, au fost expediate **248** proceduri. Din procedurile contravenționale diferite justiției, în **101** cazuri au fost aplicate sancțiuni contravenționale, **26** proceduri au fost încetate în legătură cu lipsa elementelor de contravenție, alte **120** proceduri contravenționale sunt pendinte în fața instanțelor de judecată.

Conform competenței procurorului în domeniul contravențional (art.396 alin.(2,3) din Codul contravențional) au fost examinate **591** proceduri în privința a **601** persoane. La finele anului 2020 erau executate **424** hotărâri de sancționare, suma

amenzilor contravenționale încasate constituind **568 609 lei**. Din numărul procedurilor contravenționale examinate, **54** au fost încetate. Împotriva deciziilor agentului constatator au fost înaintate 5 contestații. În aceeași ordine de idei, au fost înaintate 5 recursuri împotriva hotărârilor judecătorești contravenționale, dintre care – unul a fost respins.

O parte din procese contravenționale sunt pornite drept rezultat al examinării petițiilor și materialelor înregistrate în R-2 a procuraturilor. Sub acest aspect, importantă este respectarea prevederilor art. 396 alin. (1) din Codul contravențional, care impune obligația procurorului de a transmite cauzele contravenționale după competență autorităților competente.

#### ***4.2.2. Activitatea judiciară în materie civilă și de contencios administrativ***

La nivel național, în perioada anului 2020 de către Procuratură au fost intentate **23** acțiuni în valoare totală de peste **4.305.503 lei**, iar în total au fost examinate 221 dosare în valoare de 100505. Din cele examinate, 4 au fost admise, în valoare de **52505 lei**. În anul 2020, spre deosebire de anul 2019, a scăzut numărul acțiunilor înaintate.

Caracterul acțiunilor civile intentate în baza cererii înaintate de procuror, sunt:

- repararea prejudiciului de către persoanele care au comis infracțiuni – 21 acțiuni în valoare de 3695503 lei, fiind examinate 4 în valoare de 52505 lei, fiind admise integral;
- în interesul minorilor, pensionarilor și altor persoane – au fost înaintate 2 acțiuni.

În procedura contenciosului administrativ au fost examinate **100** cereri.

#### ***4.2.3. Activitatea judiciară pe domeniul de implementare CEDO***

Domeniu prioritar în activitatea Secției reprezentare în procedurile non-penale și implementare CEDO ca și în anii precedenți, rămâne a fi implementarea prevederilor Convenției Europene pentru apărarea Drepturilor Omului și Libertăților fundamentale, dar și a practicii Curții Europene a Drepturilor Omului.

Pe parcursul anului 2020, în privința Republicii Moldova, Curtea Europeană a Drepturilor Omului a pronunțat **32 hotărâri**, în care s-a constatat cel puțin o violare a Convenției din partea Republicii Moldova, în două cauze responsabilitatea a fost pusă în seama Federației Ruse.

Suma prejudiciilor pe care Guvernul Republicii Moldova a fost obligat să le achite reclamantilor se ridică la **1 956 639,44 euro**, din care - **1 525 000** în cauza ***Ojog și alții v RM***.

Potrivit hotărârilor pronunțate, printre principalele drepturi încălcate se evidențiază: Articolul 6 - dreptul la un proces echitabil – primordial; Articolul 3 – interzicerea torturii; Articolul 5 – dreptul la libertate și la siguranță; Articolul 8 - dreptul la respectarea vieții private și de familie; Articolul 13 - dreptul la un remediu efectiv; Articolul 1 din Protocol 1 - dreptul la protecția proprietății.

Majoritatea violărilor constatate în 2020 se referă la activitatea judecătorilor. 20 din cele 32 de violări ale CEDO (62,5%) se referă la un singur articol al CEDO - art. 6 (dreptul la un proces echitabil). 17 din aceste violări se referă la anularea hotărârilor judecătorești irevocabile. Printre cele mai importante, din punct de vedere juridic, hotărâri pronunțate în 2020, se numără *OJOG și alții* (cererea nr. 1988/06) și *ARZAMAZOVA* (cererea nr.38639/14).

De asemenea, în 2020 Curtea Europeană a făcut publice 29 de decizii. Dintre acestea 6 dintre decizii au fost scoase de pe rol ca urmare a încheierii acordurilor de reglementare amiabilă a cererilor dintre Guvernul RM cu reclamații și 7 ca urmare a recunoașterii de către Curte a declarațiilor unilaterale înaintate de Guvern, fiind acordată suma totală de 75750 euro, în baza acestor decizii. În anul 2020 au fost declarate inadmisibile și radiate 16 cereri de pe rolul Înaltei Curți.

Pentru hotărârile și deciziile pronunțate în 2020, Guvernul Republicii Moldova a fost obligat să plătească în total compensații în mărime de 2 032 389, 44 euro (536 196,37 euro și 15000 lei în anul 2019 ; 269 855 euro în anul 2018).

În anul 2019 de către Direcția judiciară au fost întocmite 62 observații în temeiul articolului 10 din Legea cu privire la Agentul guvernamental. Pe lângă acestea, de către procurori au fost examinate în jur de 28 de demersuri ale Agentului guvernamental.

Menționăm că, prin rezoluțiile adoptate de către Comitetul de miniștri în anul 2020 au fost scoase de sub supravegherea executării hotărârilor CEDO versus Republica Moldova 7 grupuri de cauze, Procuratura Generală prezentând în acest sens informații ce vizează evoluția cauzelor la nivel național, ceea ce de fapt a stat la baza rapoartelor întocmite de Agentul guvernamental în acest sens.

## **CAPITOLUL V. ACTIVITATEA DE COOPERARE, ASISTENȚĂ JURIDICĂ INTERNAȚIONALĂ ȘI INTEGRARE EUROPENĂ**

### **5.1. Integrarea europeană și cooperarea internațională**

Pentru anul 2020 a fost preconizată derularea unei noi Agende de Asociere cu UE, însă luând în considerație declararea de către Organizația Mondială a Sănătății a stării de pandemie globală COVID-19, cauzată de coronavirusul de tip nou, majoritatea evenimentelor ce țin de organizarea activităților Agendei și Acordului de Asociere au avut loc în regim on-line, precum ședințele Comisiei Guvernamentale



pentru Integrare Europeană, Dialogul pentru Drepturile Omului Republica Moldova – Uniunea Europeană, a Subcomitetului pentru Libertate, securitate și justiție RM-UE, precum și negocieri al Memorandumului de Înțelegere între Republica Moldova și Uniunea Europeană privind asistența macro-financiară, urmate de analiza celui de-al treilea Raport privind Mecanismul de suspendare al regimului de vize cu Uniunea Europeană și anexa la acesta (publicat de Comisia Europeană în 10 iulie 2020).

Ca rezultat al acestui exercițiu, Procuratura Generală a examinat și avizat proiectul Agendei de asociere pentru anii 2021-2027, propus de Uniunea Europeană.

La nivelul **Consiliul Europei (CoE)** au fost organizate mai multe evenimente, la care au participat reprezentanți ai Procuraturii, desemnați în calitate de experți titulari sau supleanți în cadrul comitetelor (sub-comitetelor) de specialitate CoE (în speță fiind vorba de (CCPE, GRECO, MONEYVAL, CDPC, PC-CP, PC-OC, TC-Y, CPT). În context este necesar a menționa lucrările celei de a 85-a ședințe plenară GRECO (Grupul de State contra Corupției), în cadrul căreia a fost discutat și adoptat raportul secund de conformitate al Republicii Moldova privind progresul înregistrat la implementarea celor 18 recomandări adresate conform rundei a IV-a de evaluare (prevenirea corupției în rândurile parlamentarilor, judecătorilor și procurorilor).

GRECO a concluzionat gradul scăzut de implementare a recomandărilor (doar 4 din ele fiind catalogate ca implementate satisfăcător), urmând ca autoritățile Republicii Moldova să prezinte un raport de progres al implementării celor 14 recomandări restante către data de 30 septembrie 2021.<sup>10</sup> (textul raportului poate fi accesat integral pe site-ul oficial GRECO).

Ca rezultat a deciziilor luate ca urmare a ședințelor plenare a Comitetului de monitorizare a Convenției privind spălarea banilor, depistarea sechestrării și confiscarea veniturilor provenite din activitatea infracțională și finanțarea terorismului (COP-198), au fost planificate un șir de activități menite să asigure implementarea recomandărilor formulate față de Republica Moldova în Raportul de evaluare transversal tematic al punerii în aplicare a prevederilor Convenției de către statele părți.

De asemenea, menționăm adoptarea Opinie nr.15(2020) de către Consiliul Consultativ al Procurorilor Europeni (CCPE) privind rolul procurorilor în situații de urgență, ca rezultat al instituirii regimului restricționat de activitate impus la nivel mondial, în urma pandemiei globale COVID-19.

La inițiativa Oficiului pentru Instituții Democratice și Drepturile Omului al Organizației de Securitate și Cooperare în Europa (*OSCE/ODIHR*), reprezentanții Procuraturii au participat la diferite evenimente având ca subiect independența funcțională a procurorilor în Europa centrală și de Est și analiza acțiunilor naționale pe discursul de ură.

<sup>10</sup> <https://rm.coe.int/fourth-evaluation-round-corruption-prevention-in-respect-of-members-of/16809fec2b>

Cu suportul Guvernului SUA, prin intermediul *Ambasadei SUA* la Chișinău au fost organizate 2 cursuri de formare continuă pentru 3 procurori la Academia Internațională a Organelor de Drept (ILEA) din Budapesta, Ungaria având ca obiect tema „Investigarea traficului de ființe umane”.

La 08.10.2020, Procuratura Generală a Republicii Uzbekistan a organizat în regim on-line lucrările celei de a 30-a ședințe jubiliare, dedicată aniversării a 25 de ani de la înființarea Consiliului Coordonator al Procurorilor Generali ai statelor-participante ale Comunității Statelor Independente (*CCPG CSI*), la care au participat delegații ale procuraturilor statelor-membre CSI (Republicii Moldova, Azerbaidjan, Armenia, Belarus, Kazahstan, Federația Rusă, Tadjikistan și Uzbekistan), Președintele Asociației Internaționale a Procurorilor – Cheol-kyu Hwang, Procuror General al Republicii Coreea, precum și reprezentanți ai Secretariatului Consiliului Coordonator și Comitetului Executiv al CSI.

Cooperarea cu **EUROJUST** în materie de asistență judiciară internațională pe cauze penale a continuat prin utilizarea căii de comunicare stabilite prin intermediul Punctului de legătură cu EUROJUST, în următoarele cazuri:

- 7 solicitări despre descrierea cadrului legal național;
- 5 solicitări de asistență inițiate de Republica Moldova către Austria, Italia, Polonia, România, Marea Britanie;
- 15 solicitări legate de investigații penale recepționate din România (6), Grecia (4), Elveția (2), Finlanda, Germania, Letonia (câte 1);
- 3 procese de negociere și semnare a Acordurilor de formare a Echipelor Comune de Investigații (ECI);
- 8 participări la ședințele de coordonare organizate de EUROJUST în vederea negocierii ECI.

Pe parcursul anului 2020 au fost semnate trei Acorduri de formare a Echipelor Comune de Investigații (ECI) cu asistența EUROJUST:

- Franța și România: 1 caz de trafic de ființe umane;
- Letonia: fraudă bancară;
- România: 1 caz de contrabandă, cu implicarea reprezentanților organelor de stat.

Totodată a fost prelungit termenul de acțiune a Acordurilor ECI semnate în anul 2019 cu Franța pe un caz de falsificare a actelor pentru emigrare și cu România pe un caz de contrabandă cu țigări.

ECI s-a dovedit a fi un instrument util în investigațiile transnaționale, fiind evitate procedurile birocratice și uneori îndelungate de asistență juridică internațională clasică.

În context, menționăm desfășurarea sub egida OIM, în perioada 16-18 septembrie 2020, a unui webinar pentru reprezentanții organelor de drept, privind

negocierea și crearea ECI, la care au participat procurori atât în calitate de formatori cât și ca audienți.

Totodată, au fost organizate deplasări pentru 17 procurori, 3 ofițeri de investigații și unui ofițer de urmărire penală, detașați în procuraturile specializate, la 16 evenimente internaționale (cursuri de instruire, reuniuni, vizite de studiu, ședințe de coordonare, etc.), privind:

- combaterea traficului de ființe umane - 5 evenimente;
- investigarea criminalității cibernetice – 2 evenimente;
- asistare la executarea cererilor de comisie rogatorie – 9 cazuri.

## 5.2. Asistența juridică internațională în materie penală

Pe parcursul perioadei de raport, de către Procuratură au fost examinate:

- **21 cereri de extrădare** primite de la autoritățile statelor străine (18 în anul 2019, 18 în anul 2018), dintre care 13 demersuri de extrădare au fost depuse în instanța de judecată (15 în anul 2019, 14 în anul 2018), urmate de admiterea a 9 din ele (7 în anul 2019, 5 în anul 2018). Restul demersurilor se află la etapa de examinare în instanța de judecată. 8 cereri de extrădare primite de la autoritățile competente străine au fost respinse de către Procuratura Generală, din varii motive prevăzute de legislația procesual-penală a Republicii Moldova (3 în anul 2019, 1 în anul 2018);

- **248 informații despre reținerea sau localizarea** pe teritoriul altor state a persoanelor, anunțate în căutare de către autoritățile Republicii Moldova (267 în anul 2019, 303 în anul 2018). Din numărul total de informații examinate au fost inițiate 66 (83 în anul 2019, 101 în anul 2018) demersuri de extrădare, dintre care 32 (26 în anul 2019, 32 în anul 2018) au fost admise, 15 fiind respinse, iar restul de 19 (53 în anul 2019, 61 în anul 2018,) se află la etapa de examinare. 38 informații (73 în anul 2019, 95 în anul 2018) au fost transmise conform competenței Ministerului Justiției, iar în 32 cazuri (38 în anul 2019, 14 în anul 2018) s-a dispus refuzarea procedurii de extrădare pentru următoarele temeuri de fapt și drept: deținerea de către persoana anunțată în căutare a cetățeniei statului pe teritoriul căruia a fost identificat; expirarea termenului prescripției tragerii la răspundere penală; lipsa măsurii preventive privative de libertate; recriminalizarea unor categorii de infracțiuni, etc.

Procuraturilor teritoriale și specializate le-au fost expediate spre executare 332 cereri de comisie rogatorie (352 în anul 2019, 305 în anul 2018) formulate de autoritățile competente străine, din totalul de 378 cereri recepționate de Procuratura Generală (394 în anul 2019, 382 în anul 2018). 46 cereri (42 în anul 2019, 34 în anul 2018) au fost restituite autorităților străine fără executare, iar 18 cereri (28 în anul 2019, 39 în anul 2018) au fost executate nemijlocit de către procurorii Procuraturii Generale.

Autoritățile naționale au formulat cu scop de inițiere către alte state 358 cereri de comisie rogatorie (352 în anul 2019, 308 în anul 2018). Din acest număr, 314 cereri (300 în anul 2019, 259 în anul 2018) au fost transmise pentru executare în străinătate. 44 cereri (52 în anul 2019, 49 în anul 2018) au fost restituite organelor de urmărire penală ca fiind necorespunzătoare din punct de vedere a formei și conținutului, prevăzute de lege.

Procuratura Generală a recepționat 41 cereri privind preluarea urmăririi penale din străinătate (84 în anul 2019, 93 în anul 2018), fiind dispusă admiterea a 38 cazuri (80 în anul 2019, 74 în anul 2018). În 3 cazuri (4 în anul 2019, 16 în anul 2018) a fost refuzată preluarea dosarelor pentru continuarea urmăririi penale pe teritoriul Republicii Moldova pe temei de curgere a termenului de prescripție, a lipsei incriminării faptei sau elementelor constitutive ale infracțiunii de Codul penal al Republicii Moldova. În același timp, Procuratura Generală a recepționat 1 propunere de transfer a urmăririlor penale în străinătate (16 în anul 2019, 27 în anul 2018). În acest caz (13 în anul 2019, 18 în anul 2018) s-a decis asupra transferului urmăririi penale în străinătate.

## **CAPITOLUL VI. ACTIVITATEA DE PROTECȚIE A INTERESELOR SOCIETĂȚII**

### **6.1. Activitatea în domeniul protecției mediului**

Pe parcursul anului curent, Procuratura a analizat încălcările privind gestionarea frauduloasă a fondului forestier, care au fost totodată pe larg mediatizate, în legătură cu care au fost trasate obiective pentru investigarea eficientă a ilegalităților constatate.

În acest context, este de menționat că dacă în anul 2018 au fost pornite 2 cauze penale, privind infracțiunea de tăiere ilegală a vegetației forestiere, conform art.231 Cod penal, în ultimii ani numărul lor este în creștere, astfel încât în anul 2020 au fost pornite 11 cauze penale (9 în 2019).

Un impediment la investigarea eficientă a acestui tip de infracțiuni este calcularea prejudiciului cauzat fondului forestier. Acesta se efectuează conform metodologiei reglementate de Codul silvic, care este depășită și stabilește sume minime în coraport cu prejudiciul real cauzat mediului.

Dacă în perioadele precedente, examinarea cazurilor se limita doar la constatarea tăierii ilegale a arborilor și/sau arbuștilor din fondul forestier, atunci în anul curent, urmare a abordării complexe al circumstanțelor cazului, a fost stabilită implicarea persoanelor cu funcții de răspundere ai întreprinderilor silvice în comiterea infracțiunilor, care în scopul obținerii foloaselor necuvenite, organizează tăieri ilicite, înstrăinează masa lemnoasă și însușesc mijloacele financiare.

Spre exemplu, procurorii în cadrul investigațiilor au stabilit că, în fondul forestier al ariei naturale protejate de stat al Rezervației Naturale „Plaiul Fagului”, situat în perimetrul localității Rădenii Vechi, raionul Ungheni, s-au efectuat tăieri și obținut un volum de 1763,29 m<sup>3</sup> masă lemnoasă, pe când la evidență contabilă s-a reflectat doar 1082,3 m<sup>3</sup>, respectiv diferența de 681,0 m<sup>3</sup> masă lemnoasă în valoare de 520 430 lei a fost comercializată ilegal, iar echivalentul bănesc însușit. Pe acest fapt, la 19.03.2020 s-a dispus începerea urmăririi penale în baza art.191 alin.(5) Cod penal, pentru infracțiunea de delapidare a averii străine în proporții deosebit de mari.

Cu referință la Rezervația Naturală „Prutul de Jos”, procurorii au constatat că, în urma inventarierii cioatelor arborilor a rezultat un volum de 560 m<sup>3</sup> masa lemnoasă cu valoarea de 288 058 lei, care nu a fost luată la evidență. Potrivit probatoriului acumulat s-a evidențiat implicarea persoanelor din conducerea întreprinderii care gestionează rezervația. La 24.01.2020 pe acest caz a fost dispusă pornirea urmăririi penale în baza art.231 lit. a), b) și art.191 alin.(5) Cod penal.

Tot cu pornirea urmăririi penale la 01.07.2020 în baza art.191 alin.(2) Cod penal, s-au finisat investigațiile efectuate de procurori, fiind constatăată însușirea ilicită a masei lemnoase din Cantonul Silvic de pază nr.7 Pîrlița, de către factorii de decizie ai Î.S. „Silva Centru Ungheni”.

Pe cazuri similare, la 20.07.2020 și 22.07.2020 procurorii au dispus pornirea urmăririi penale în baza art.191 alin.(2) lit. b), c), d) și art.191 alin.(4) Cod penal, fiind constatăată delapidarea masei lemnoase, respectiv cu valoarea de 125 474 lei din Rezervația Naturală „Codrii” și din Rezervația Naturală „Pădurea Domnească” cu valoarea de 152 738 lei.

Actuale rămân și cazurile de valorificare ilegală a zăcămintelor. Potrivit probatoriului acumulat s-a stabilit că, un agent economic exploatează arbitrar zăcămintul amplasat într-o localitate din r-nul Telenești în afara limitelor perimetrului minier și prin nerespectarea documentației tehnice de proiect, inclusiv cu încălcarea procedurii de schimbare a categoriei de destinație a suprafeței de 2,5 ha, volumul de substanțe minerale utile extrase și comercializate ilegal fiind de 58 852 m<sup>3</sup>, iar suma prejudiciului constituie 11,6 mil. lei.

Aferent s-a constatat că, ilegalitățile și urmările prejudiciabile au avut loc continuu și deliberat cu concursul direct al primarului acestei localități. Pe cazul dat, la 24.01.2020 s-a dispus pornirea urmăririi penale în baza art.327 alin.(2) lit.b1), art.352 alin.(3) lit.d) și art.42,186 alin.(5) Cod penal.

Un alt caz investigat, a vizat extragerea neautorizată a substanțelor minerale de nisip argilos din extravilanul com.Vinogradovca, r-nul Taraclia, de către un antreprenor, care fără atribuirea subsolului în folosință, în baza proiectelor de execuție coordonate cu Agenția pentru Geologie și Resurse Minerale, samavolnic a efectuat lucrări de excavare în sectorul de teren cu suprafața de 24 700 m<sup>2</sup>, iar

nemijlocit rocă de nisip argilos a fost excavată de pe o suprafață de 5 235,23 m<sup>2</sup>, în volum de 33 976 m<sup>3</sup>, prejudiciu cauzat fiind estimat la 2 081 623 lei. La 16.03.2020, pe acest caz s-a dispus începerea urmăririi penale în baza art.352 alin.(3) lit.d) Cod penal, pentru samavolnicie soldată cu daune în proporții deosebit de mari.

Cazuri de extrageri neautorizate al zăcămintelor naturale au fost constatate și în perimetrul Monumentului naturii „Defileul Trinca”, precum și din extravilanul localităților Gordinești, Volodeni și Tîrnova din r-nul Edineț, prejudiciul cauzat mediului fiind estimat Inspectoratul pentru Protecția Mediului la valoarea de 187 mii lei.

Procurorii în comun cu reprezentanții organelor de mediu, au stabilit lucrări de extragere și depozitare pretins ilegale a rocilor minerale, inclusiv distrugerea vegetației forestiere, litiera (pătura vie) și stratul de sol fertil, pe două suprafețe de teren de 0,47 ha și 0,77 ha proprietate publică din r-nul Ocnița, soldată cu cauzarea de daune în valoare de 430 538 mii lei.

Investigațiile pe aceste cazuri s-au soldat cu pornirea la 30.12.2020 și 17.10.2020 a două cauze penale în baza art.186 alin.(4) și art.42, art.46, art.231 lit.b), art.186 alin. (2) lit. b), d) și art.352 alin.(3) lit.d) Cod penal.

Este imperios a fi remarcat că, în scopul eficientizării instrumentării cazurilor ce vizează infracțiunile ecologice, Procuratura Generală a evaluat cadrul incriminator existent în capitolul IX din Partea Specială a Codului penal. În rezultat, au fost identificate inadvertențe normative, care impun necesitatea modificării cadrului legislativ.

Respectiv, întru înlăturarea lacunelor normative constatate, a fost elaborat proiectul de lege pentru modificarea Capitolului IX din Partea Specială a Codului penal, scopul căreia este crearea unei baze normative clare în vederea eficientizării activităților de prevenire și combatere a infracțiunilor de mediu.

La 25.06.2020 proiectul de lege menționat a fost remis Ministerului Justiției pentru expertizare, avizare și promovare.

## **6.2. Activitatea în domeniul protecției patrimoniului public și intereselor societății**

În perioada anului 2020 Procuratura Generală primordial și-a focusat eforturile la intervenția pe cazurile de fraudare a intereselor publice, în special au fost elucidate sectoare importante ale economiei țării precum: activitatea asociațiilor de economii și împrumut, jocurile de noroc, furnizarea gazelor naturale, subvenționarea antreprenorilor, extragerea zăcămintelor naturale, privatizarea și gestionarea patrimoniului statului.

O atenție sporită a fost acordată încălcărilor invocate în rapoartele Curții de Conturi din anul 2020, un exemplu elocvent constituind investigarea situațiilor cu

referință la S.A. „Tutun CTC” și Î.S. „Compania Aeriană „Air Moldova”, care s-au soldat cu pornirea a 6 cauze penale, din care două au vizat acțiuni ilegale ale persoanelor publice din cadrul Agenției Proprietății Publice, precum și ai Comisiei care au organizat, pregătit și desfășurat procesul de privatizare a proprietății statului.

Referitor la S.A. „Tutun CTC” s-a constatat că, Agenția Proprietății Publice și Comisia de concurs, nu a asigurat apărarea drepturilor și intereselor legitime ale statului în procesul vinderii pachetului de acțiuni ale statului în condiții de eficiență, legalitate și concurență, în consecință acesta a fost vândut la concursul comercial la preț diminuat cu 172,2 mil lei sau cu 50,9% față de prețul real al acțiunilor de 338,3 mil lei.

Concomitent s-a stabilit că, nu au fost evaluate obligatoriu activele nete la valoarea de piață, inclusiv valorile mobiliare, bunurile imobile, activele nemateriale, obligațiile debitoare și creditoare, lucrările și serviciile, fapt care s-a soldat cu micșorarea mărimii capitalului propriu cu 111,6 mil. lei și, respectiv, a valorii acțiunilor de privatizare la concursul comercial din 14.12.2018.

Procesul de privatizare al complexului patrimonial unic Î.S. Compania Aeriană „Air Moldova”, la fel s-a manifestat prin acțiuni ilegale comise de către persoane responsabile din cadrul Agenției Proprietății Publice și ai Comisiei de concurs, care acționând în detrimentul drepturilor și intereselor legitime ale statului, în scopul favorizării unui anumit agent economic privind desemnarea în calitate de câștigător al concursului comercial, au săvârșit mai multe acțiuni infracționale, neîntrerupte, într-o perioadă îndelungată de timp, urmărind deposedarea statului de acest patrimoniu.

Pe lângă ilegalitățile de ordin procedural, s-a constatat că, Agenția Proprietății Publice, în calitate de vânzător, nu a executat obligațiunea de inventariere a întregului patrimoniu aflat la balanța întreprinderii, în consecință, complexul patrimonial unic Î.S. Compania Aeriană „Air Moldova”, a fost evaluat la suma de 48,23 mil lei. Conform estimărilor Curții de Conturi, prețul de expunere a complexului patrimonial, valorează 300,7 mil lei, sau de 6 ori, mai mult decât valoarea propusă de Agenția Proprietății Publice. La 10.03.2020 pe acest fapt, a fost pornită urmărirea penală în baza art.327 alin.(2) lit.b<sup>1</sup>) din Codul penal.

O altă situație de utilizare ilicită a mijloacelor financiare bugetare a fost semnalat de Curtea de Conturi în cazul procedurii de reconstrucție și modernizare a Centrului de Excelență în Servicii și Prelucrarea Alimentelor din mun. Bălți, fiind constatat că în perioada anilor 2017-2019, prin intermediul unui grup criminal organizat, cu folosirea situației de serviciu, factori de decizie ai Ministerului Educației, Culturii și Cercetării, de comun acord cu responsabilii tehnici angajați și antreprenor, au semnat actele de recepție a lucrărilor care fizic nu au fost realizate cu valoarea de 3,15 mil lei.

La 05.10.2020 pe acest caz s-a dispus pornirea urmării penale în baza articolelor 42 alin.(3) și art.191 alin.(5) Cod penal. Tot, Agenția Proprietății Publice a fost vizată în cadrul altor investigații soldate cu pornirea urmării penale, referitor la gestionarea patrimoniului statului aflat în gestiunea întreprinderilor din subordine, fiind constatate încălcări la procedura de transmitere în locațiune și înstrăinarea ulterioară a unor edificii la prețuri diminuate.

Cu pornirea urmării penale la 27.01.2020, în baza art.329 alin.(1) Cod penal, s-au soldat investigațiile efectuate de procurori, a acțiunilor factorilor de decizie ai Autorității Naționale a Penitenciarelor și Î.S. „Brănești”, care nu au asigurat utilizarea rațională și eficientă a bunurilor Bazei de odihnă „Mecita”, amplasată în Ucraina, regiunea Odessa, raionul Belgorod-Dnestrovsc, or. Zatoca, fiind constatată ineficiența administrării proprietății publice a statului și în consecință distrugerea bunurilor imobile cu valoarea de 1 838 569 lei.

Un alt caz de rezonanță, vizează tentativa de deposedare de bunul imobil proprietate a statului din Ucraina, or. Odessa, în care este amplasat sediul Consulatului Republicii Moldova.

Potrivit circumstanțelor cazului, factorii de decizie din cadrul Ministerului Afacerilor Externe și Integrării Europene de comun cu alte persoane neidentificate la etapa procesului penal, acționând în interesele unor persoane influente din Republica Moldova, folosind situația de serviciu, au întreprins o tentativă de acaparare la preț derizoriu a clădirii Consulatului Republicii Moldova din or. Odessa și dreptului de a dispune de terenul aferent, prin schimbul de imobile, diferența de preț constituind circa 360 000 USD. Pe acest caz, la 08.12.2020 s-a dispus pornirea urmării penale în baza art.27, 42 și 327 alin.(2) lit.b<sup>1</sup>) din Codul penal.

Referitor la cazurile de rezonanță în care sunt afectate interesele unui număr impunător de persoane, sunt relevante investigațiile aferente acțiunilor factorilor de decizie ai Comisiei Naționale a Pieței Financiare care, urmărind scopul obținerii controlului asupra valorilor mobiliare ale Asociațiilor de Economii și Împrumut, interpretând arbitrar Legea nr.139/2007 precum că, prevederile acesteia se aplică retroactiv asupra raporturilor juridice derulate până la intrarea în vigoare, contrar prevederilor art.501 Cod civil și art.1 la Protocolul nr.1 din Convenția Europeană pentru Apărarea Drepturilor Omului, potrivit căroră proprietatea este inviolabilă, iar dreptul asupra acesteia este garantat și nimeni nu poate fi silit a ceda proprietatea sa, au emis ordonanțe, prin care au obligat asociațiile să înstrăineze valorile mobiliare emise de S.A. „Corporația de Finanțare Rurală” către Asociația Națională Centrală a AEÎ, la un preț derizoriu, cu suspendarea operațiunilor bancare în conturile curente și de depozit (prejudiciul estimativ este evaluat la mai mult de 100 mil lei).



Deoarece, condițiile impuse de CNPF, au fost abuzive și în detrimentul intereselor membrilor AEÎ, 21 de directori executivi și membri ai Consiliilor de administrație ale unor asociații teritoriale, au refuzat executarea ordonanțelor.

În continuarea acțiunilor de intimidare și determinare a directorilor executivi ai AEÎ să accepte condițiile impuse, CNPF a întocmit în privința acestora procese-verbale contravenționale privind tragerea la răspunderea conform art.304<sup>3</sup> alin.(1) Cod contravențional, fiind aplicate amenzi în valoare de 7500 lei fiecăruia, concomitent atenționând ultimii despre retragerea confirmării din funcția deținută în calitate de directori executivi, precum și a licenței de activitate a asociației.

Ca rezultat, 186 AEÎ din cele 265 de asociații (care la 25 martie 2020 constituie 85,95% din totalul asociațiilor), au înstrăinat valorile mobiliare către Asociația Națională Centrală, adică 50 698 de acțiuni la prețul total de 20 244 400 lei, fiind prejudiciați cu 113 953 206 lei. La 16.07.2020, pe acest caz s-a dispus pornirea urmăririi penale în baza art.327 alin.(2) lit.b1 din Codul penal.

De rezonanță sporită sunt calificate constatările procurorilor cu referință la ilegalitățile admise de factori de decizie ai Ministerului Economiei și Infrastructurii și Agenției Proprietății Publice, care în detrimentul intereselor statului au admis și favorizat anumiți antreprenori străini la încheierea contractelor de Parteneriat public-privat pentru dezvoltarea activităților gestionate exclusiv de S.A. „Loteria Națională a Moldovei” (în continuare LMN) din sectorul loteriilor și pariurilor la competițiile/eventimentele sportive, și sectorul automatelor de joc cu câștiguri bănești.

Spre exemplu, în total, în perioada noiembrie 2018 - mai 2019, din vânzarea билетelor de loterie au fost încasate mijloace bănești în sumă de 325,98 mil lei, din care 39 499 600 lei au revenit LMN, iar partenerului privat 81 495 000 lei.

Raportând încasările din anii 2014-2015 la compartimentul vizat, este evident că, pentru anii 2017-2019 statul a ratat venituri de circa 400 mil lei.

Astfel, direcționarea mijloacelor financiare acumulate sub formă de taxe și impozite din activitatea jocurilor de noroc până la instituirea monopolului de stat în domeniul dat (excluse sau diminuate în perioada anilor 2017-2019), erau suficiente pentru inițierea și dezvoltarea afacerii doar de către LNM, fără cedarea unei cote importante din venituri partenerilor privați din străinătate. Pe acest caz la 27.07.2020 s-a dispus pornirea urmăririi penale în baza art.42, 327 alin.(2) lit.b<sup>1</sup>) din Codul penal.

O altă intervenție a procurorilor a vizat ilegalitățile comise de reprezentantul Guvernului care cu concursul persoanelor cu funcții de demnitate publică din cadrul Agenției Proprietății Publice, sub paravanul realizării interesului Republicii Moldova privind asigurarea securității energetice, economice și naționale, acționând deliberat în detrimentul S.A. „Moldovagaz” și acționarilor acesteia cu impact negativ asupra consumatorilor de gaze, în vederea realizării unor interese obscure, inclusiv personale

de a fi aleși în continuare membru remunerat în Consiliul de Observatori al societății, contrar prevederilor Statutului întreprinderii și rigorilor art.86 alin.(1), (2) lit.b) și alin.(5) din Legea nr.1134/1997 privind societățile pe acțiuni, urmare a înțelegerii prealabile cu reprezentanții S.A.P. „Gazprom” au semnat cu ultimii Acordul adițional la Contractul privind condițiile de furnizare a gazelor naturale în Republica Moldova.

În acest fel, fiind arbitrar contractat pentru anul 2020 volumul de 3 155 mln m<sup>3</sup> de gaze, din care 1 990 mln m<sup>3</sup> pentru regiunea transnistreană fără a fi aprobată respectiva tranzacție în prealabil de Adunarea Generală a acționarilor, a supus S.A.„Moldovagaz” obligației de a achita întreg volumul gazelor livrate, în pofida creșterii datoriilor istorice ale regiunii transnistrene ani la rând, inclusiv cu 411,8 milioane de dolari pentru gazele consumate în anul 2019, în total datoria la situația din 31.12.2019 cifrându-se la 6 miliarde 820 milioane dolari puse pe seama întreprinderii. La 26.10.2020 s-a dispus pornirea urmăririi penale în baza art.42, 46, 2454 alin.(2) și art.327 alin.(2) lit-le b) și b1) din Codul penal.

Fraudarea intereselor statului a fost stabilită de procurori și în cazul acțiunilor ilegale ale persoanelor cu funcții de răspundere ai unui agent economic care, prin intermediul unei scheme criminale, cu susținerea acordată de factorii de decizie ai Agenției de Intervenție și Plăți pentru Agricultură, au însușit prin escrocherie mijloace financiare din fondul de subvenționare a producătorilor agricoli în valoare de 9,5 mil lei, manifestată prin procurarea și importul în țară a ovinelor de rasă, ce nu corespund criteriilor de subvenționare. Pe acest caz, la 11.03.2020 s-a dispus pornirea urmăririi penale în baza art.190 alin.(5) Cod penal.

Un alt caz, de implicare a funcționarilor AIPA, a fost comis cu concursul reprezentanților Unității Consolidate de Implementare și Monitorizare a Proiectelor în domeniul Agriculturii. Cunoscând cu certitudine că, solicitantul de grant nu corespunde criteriilor de eligibilitate, urmând a fi respinsă cererea de alocare a grantului, folosind intenționat situația de serviciu, funcționarii ilegal au acceptat spre examinare actele cu conținut denaturat al agentului economic, facilitând obținerea de către acesta a mijloacelor financiare nerambursabile sub formă de grant în valoare de 350 mii dolari SUA, ce constituie credit alocat de Banca Mondială și garantat de către stat.

Ulterior, antreprenorul lucrărilor de construcții căruia i-a fost transferată valoarea integrală a grantului, nu a livrat și instalat materialele de construcție, utilajele și echipamentele tehnologice frigorifice contractate, necesare pentru edificarea și punerea în funcțiune a obiectului investițional, însușind prin abuz de serviciu o parte din mijloacele financiare transferate în cont. La 14.11.2020 procurorii au dispus pornirea urmăririi penale în baza art.327 alin.(2) lit.b<sup>1</sup>) și art.335 alin.(1) Cod penal.

Analiza practicii privind instrumentarea proceselor penale și cauzelor penale în perioada anilor 2017-2020, obiectul cărora vizează terenurile publice, a reliefat că, în perioada ultimilor trei ani, soluții de pornire a urmăririi penale au fost emise în 113 cazuri conform indiciilor componente de infracțiune prevăzute de articolele: 190, 191, 193, 327, 328, 329, 332, 352 și 361 Cod penal. Valoarea prejudiciilor cauzate prin comiterea infracțiunilor, conform actelor de sesizare, constituie 606 096 944 lei.

În 34 de cauze penale, cu valoarea pretinsă a prejudiciului de 12 520 508 lei, s-a dispus încetarea urmăririi penale pe motivul că, fapta nu întrunește elementele infracțiunii, a expirat termenul de prescripție de tragerea la răspundere penală, ori încetată urmărirea penală cu tragerea la răspundere contravențională.

Sunt relevante și impun atitudine concluziile studiului privind activitățile realizate în perioada anilor 2016-2019 în domeniul examinării sesizărilor și efectuarea urmăririi penale pe cazurile de infracțiuni militare și a celor de drept comun săvârșite de persoanele cu statut de militar sau asimilate acestora.

Lichidarea procuraturilor militare s-a soldat cu apariția unor confuzii atât la luarea la evidența cât și la investigarea infracțiunilor militare și celor de drept comun comise de subiectul special. Datele statistice, denotă o scădere a numărului infracțiunilor militare și celor comise de subiectul special cu 56%, însă nu reflectă situația reală infracțională în trupe, or anterior procurorii militari constatau permanent tendința comandamentelor de a tăinui încălcările comise în unitățile militare pentru a evita sancționarea disciplinară și pecuniară a corpului de ofițeri.

În prezent comandamentul militar își asumă prerogativa de a selecta cazurile care sunt remise Procuraturii și cele pe care se limitează la aplicarea sancțiunilor disciplinare, deși fapta necesită obligatoriu a fi examinată în ordinea art.274 din Codul de procedură penală.

Studiul efectuat denotă lipsa unei pregătiri suficiente a ofițerilor de urmărire penală pentru investigarea infracțiunilor vizate, necunoașterea legislației militare, precum și suprasolicitarea din cauza volumului considerabil al cauzelor investigate din alte categorii, generează asimilarea tacticilor de cercetare a infracțiunilor militare celor folosite la investigarea altor categorii de infracțiuni.

Lichidarea subdiviziunilor specializate ale Procuraturii a influențat negativ nu doar respectarea ordinii de drept, dar și segmentul de apărare a țării la general.

Acest fapt a fost demonstrat în practică de către autoritățile statului vecin – Ucraina, care a lichidat procuraturile militare în anul 2012, iar în 2014 le-a instituit din nou, pentru combaterea dezastrului produs în Forțele Armate.

Asigurarea unui mecanism distinct de monitorizare a respectării legalității în domeniul abordat este imperios, deoarece efectivul de militari este instruit zi de zi pentru luptă corp la corp și în grupuri cu arme de foc în aplicare, au acces la armament și muniții, la tehnica blindată înzestrată cu arme grele de foc cu un

potențial de nimicire și distrugere enormă. Munițiile și armamentul în sine sunt purtători de forță distrugătoare.

Astfel, reanimarea justiției militare ar fi o premisă imperativă a asigurării legalității în trupe și garantării unui climat necesar pregătirii eficiente de luptă a Forțelor Armate și altor structuri de forță cu un efectiv impunător de persoane.

Cu referire la *examinarea sesizărilor* în domeniul intereselor publice, pentru perioada vizată, ține de menționat că de la deputații din Parlamentul Republicii Moldova au parvenit **82** de sesizări, dintre care doar **5** au corespuns rigorilor procesual penale și au servit temei pentru pornirea cauzelor penale.

În acest sens, de remarcat este că, odată cu intrarea în vigoare a Legii nr.3/2016, Procuratura nu deține atribuții de supraveghere, control și reacționare prin acte de sesizare, altele decât cele care vizează procesul penal, contravențional ori controlul activității speciale de investigații.

Implicarea Procuraturii în acțiuni nespecifice, generează irosirea considerabilă a resurselor instituționale și nu rezolvă problemele sesizate. În atare situații, pentru examinarea corespunzătoare a petițiilor și sesizărilor, pentru a exclude inducerea în eroare a opiniei publice este relevant ca adresările să corespundă cerințelor de formă și conținut stabilite de lege și să fie îndreptate autorităților competente.

### 6.3. Justiția juvenilă

În anul 2020 au fost pornite **509** cauze penale privind **558 copii - victime** ai infracțiunilor, comparativ cu 1239 cauze penale, în 2019, vizând 1304 copii victime, indicatorii statistici fiind în descreștere semnificativă.

În perioada de referință s-a micșorat numărul cazurilor în care copiii au fost victime ale infracțiunilor cu caracter sexual și infracțiunilor contra vieții și sănătății: 212 copii (363 - în 2019) au devenit victime ale infracțiunilor cu caracter sexual, dintre care în 69 cazuri (30 - 2019) copiii au fost abuzați în familie (de către părinți biologici – 16, concubin – 14, alte rude – 39), 35 copii au devenit victime a infracțiunilor contra vieții și sănătății.

Procuratura Generală semestrial prezintă Consiliului Național pentru Protecția Drepturilor Copilului și Ministerul Sănătății, Muncii și Protecției Sociale informația vizând protecția drepturilor copiilor victime/martori ai infracțiunilor întru elaborarea și implementarea politicilor de protecție a drepturilor copilului și familiei, identificarea direcțiilor prioritare de intervenție în domeniul protecției copilului și familiei.

Au fost înregistrate **124** cazuri de violență în instituțiile de învățământ (179 – 2019) dintre care: profesori față de elevi – 29 cazuri; elevi față de profesori – 3 cazuri; între semeni – 92 cazuri.

În anul curent cazurile de suicid și tentativă de suicid în rândurile minorilor au scăzut de la 14 cazuri de suicid în 2019 la 6 în 2020 și 97 tentative de suicid comparativ cu 128 în anul 2019, ceea ce denotă că politicile de protecție a copiilor aflați în situație de risc au impact pozitiv.

Pe faptul eschivării cu rea-voință a părinților de la exercitarea obligațiilor părintești, dacă aceasta a determinat plasamentul copilului în instituții rezidențiale sau servicii sociale de plasament, au fost investigate 99 cauze penale în baza art.201<sup>2</sup> Cod penal, 194 copii fiind scoși din familie și plasați în diverse forme de protecție.

Totodată, pentru responsabilizarea persoanelor, în obligația căroră intră îngrijirea și educația copilului, în perioada vizată au fost pornite **1881** (anul 2019 - 1831) proceduri contravenționale în temeiul art.63 Cod contravențional. În scopul protecției interesului superior al copilului au fost pornite 92 (anul 2019 – 68) proceduri contravenționale pe faptul împiedicării exercitării dreptului de a comunica cu copilul și de a-l educa, în temeiul art.64 Cod contravențional.

În anul de referință au fost audiați în condițiile art.110<sup>1</sup> Cod de procedură penală **167** (2019-267) copii, din care 131 (2019 - 206) copii au fost victime ale violenței în familie, trafic de copii sau abuz sexual și 36 (2019 - 61), copii au fost audiați în calitate de martori ai infracțiunilor. Printre copiii audiați în condiții speciale sunt și cei cu vârsta de peste 14 ani, astfel prevederile art.110/1. Cod de procedură penală fiind aplicate în cazurile în care interesele minorului o cer.

În contextul promovării justiției prietenoase copilului, Procuratura Generală ghidează procurorii la respectarea procedurii speciale în cauzele cu minorii, aplicarea prevederilor art.110<sup>1</sup> din Codul de procedură penală, astfel încât în condiții speciale să fie audiați nu doar minorii în vârstă de până la 14 ani pe cauzele penale privind infracțiunile cu caracter sexual, trafic de copii sau violență în familie, dar și în alte cazuri în care interesele justiției sau ale minorului o cer și în privința copiilor cu vârsta cuprinsă între 14-18 ani care sunt victime sau martori ai infracțiunilor.

În perioada de referință, procurorii au finalizat urmărirea penală în 546 cauze penale în care victime au fost minori. În instanța de judecată au fost expediate 360 cauze penale. Urmare a examinării în fond au fost pronunțate 154 sentințe de condamnare, fiind stabilite următoarele categorii de pedepse:

- închisoare - 40 persoane;
- munca neremunerată în folosul comunității – 37 persoane;
- închisoare cu aplicarea prevederilor art. 90 din Codul penal – 72 persoane;
- amendă - 4 persoane;
- aplicarea măsurilor de constrângere cu caracter medical – 1 persoană.

În anul 2020 procurorii au condus și au exercitat urmărirea penală în **606** de cauze penale privind infracțiuni comise de minori (în anul 2019 – 664), în scădere în proporție de 8,63%.

Majoritatea faptelor penale comise de minori sunt din categoria contra patrimoniului, fiind pornite 341 cauze penale, comparativ cu 412 în anul precedent, jafuri – 40 (39 - 2019), tâlhării – 2 (10 - 2019).

Deși a scăzut numărul infracțiunilor de sustrageri, minorii au fost trași la răspundere contravențională pentru comiterea a 76 furturi (106 – în 2019). Minorii au fost implicați în comiterea faptelor penale ce atentează la viața și sănătatea persoanei, fiind înregistrate 5 cazuri de omor/tentativă de omor, 13 - infracțiuni privind viața sexuală, 4 - vătămări intenționate a integrității corporale etc.

Totodată, au fost înregistrate **94** (74 în anul 2019) de fapte, prevăzute de Codul penal ca infracțiuni, comise de copii sub vârsta răspunderii penale.

Pentru săvârșirea infracțiunilor grave cu aplicarea violenței, deosebit de grave sau excepțional de grave, au fost **reținuți 23 minori** (32– în anul 2019), arestul preventiv fiind aplicat în privința a **18 minori** (21-anul 2019).

În anul 2020 procurorii au finalizat urmărirea penală în **565** cauze penale privind minorii (608 cauze penale - în anul 2019). Justiției au fost deferite 454 cauze penale (466 - în anul 2019), în 106 cauze urmărirea penală a fost încetată (136 – în anul 2019), iar în 5 cauze urmărirea penală a fost clasată - pe motiv că fapta nu întrunește elementele infracțiunii (6 - în anul 2019).

În **75** cauze urmărirea penală a fost încetată în conformitate cu art.109 Cod penal, în legătură cu împăcarea părților.

În **9** cauze, urmărirea penală a fost încetată, cu liberarea de răspundere penală a minorilor și aplicarea măsurilor de constrângere cu caracter educativ.

Instanțele judecătorești au examinat cu pronunțarea sentințelor **410** cauze penale în privința a **614 de minori** (527 – în anul 2019), dintre care 93 sentințe de încetare în privința a 117 de minori (141 – în anul 2019), 317 sentințe de condamnare în privința a 488 de minori (384 – în anul 2019).

În decursul anului 2020 instanțele judiciare au pronunțat următoarele categorii de pedepse:

- 262 de minori au fost condamnați la închisoare (109 – în anul 2019);
- 140 de minori au fost condamnați la închisoare, cu suspendarea condiționată a executării pedepsei (183 – în anul 2019);
- 65 de minori au fost condamnați la muncă neremunerată în folosul comunității (81 – în anul 2019);
- 21 de minori a fost aplicată pedeapsa sub formă de amendă (32 – în anul 2019).

Instanțele judecătorești au dispus liberarea de pedeapsă penală, cu aplicarea măsurilor de constrângere cu caracter educativ, prevăzute de art. 104 din Codul penal, în 12 cauze penale (9 - în anul 2019). În 73 cauze penale instanța de judecată a adoptat sentință de încetare cu aplicarea institutului împăcării, în 8 cauze penale procesul penal a fost încetat în legătură cu retragerea plângerii.

În perioada de referință Procuratura Generala a consolidat capacitățile procurorilor specializați pe cauzele cu minorii în vederea asigurării respectării particularităților procedurii speciale în cauzele penale cu minorii care au comis fapte penale, aplicarea alternativelor la detenție și a măsurilor de constrângere cu caracter educativ. Reieșind din competențele funcționale, procurorii asigură caracterul legal, plenitudinea investigațiilor sub aspectul evaluării statutului copilului, aflat în situație de risc, măsurile/acțiunile întreprinse de autoritățile tutelare până la comunicarea acestora despre abandon, plasament permanent al copilului, comportament deviant, în vederea redresării situației copiilor, protecției și asistenței, ținând cont în primul rând de interesele lui.

La fel, procurorii au desfășurat activități de sensibilizare a opiniei publice privind consecințele delincvenței juvenile, prin desfășurarea lecțiilor în instituțiile de învățământ, organizarea meselor rotunde, publicarea articolelor în mass-media cu tematica respectivă.

## **CAPITOLUL VII. ACTIVITATEA PROCURATURILOR SPECIALIZATE**

### **7.1. Activitatea Procuraturii Anticorupție**

Procuratură Anticorupție este o subdiviziune a Procuraturii Republicii Moldova specializată în combaterea infracțiunilor de corupție, celor conexe actelor de corupție și are competența teritorială pe întreg teritoriul Republicii Moldova.

Procuratura Anticorupție exercită urmărirea penală în cauzele date în competența sa, conform legislației procesual-penale, conduce urmărirea penală în cauzele instrumentate de Centrul Național Anticorupție și reprezintă învinuirea în instanța de judecată de fond, de apel și de recurs în cauzele în care a condus sau exercitat urmărirea penală.

Procuratura Anticorupție a realizat în anul 2020 activitatea de prevenire și combatere a corupției, rezultatele și eficiența acesteia fiind în principiu determinate de existența în gestiune a unui număr mare de cauze în care procurorii au exercitat nemijlocit urmărirea penală, dar și de efectele și restricțiile impuse la nivel național în legătură cu pandemia generată de virusul SARS-CoV-2 (COVID-19). Investigațiile au vizat cauze complexe privind fapte grave de corupție sau fapte de corupție comise

de demnitari, magistrați ori persoane cu funcții de conducere în administrația publică central și locală.

Procuratura Anticorupție a urmărit desfășurarea activității în conformitate cu legea și cu respectarea tuturor garanțiilor procesuale, creșterea standardelor calitative și cantitative ale activității, efectuarea cu celeritate și profesionalism a urmăririi penale și susținerea activă a cauzelor în faza de judecată.

### 7.1.1. Exercițarea urmăririi penale

În domeniul combaterii fenomenului infracțional de corupție conform obiectivelor prioritare ale activității Procuraturii Anticorupție în 2020 au fost realizate măsurile planificate, precum și alte activități în scopul descoperirii și investigării cazurilor de corupție și conexe acestora.

În perioada de raport, în gestiunea Procuraturii Anticorupție au fost 273 sesizări despre comiterea infracțiunilor, adică de aproximativ două ori mai puțin comparativ cu 552 în anul 2019. Rezultatul examinării acestora este redat în tabelul de mai jos:

DINAMICA EXAMINĂRII SESIZĂRII DESPRE INFRAACȚIUNI PARVENITE ÎN PROCURATURA ANTICORUPȚIE											
Soluții adoptate			2020	2019	2018	2017	2016				
1.	Sesizări restante la începutul perioadei de raport		21	52	46	45	14				
2.	Sesizări înregistrate în perioada de raport		252	500	532	657	416				
3.	Sesizări aflate în gestiunea procurorilor		273	552	578	702	430				
4.	Transmise după competență		14	6	8	14	10				
5.	Sesizări soluționate de procurori	Dispusă pornirea UP	240	525	518	642	375				
		Dispusă neînceperea UP	143	273	167	193	106				
6.	Sesizări restante la sfârșitul perioadei de raport		19	21	52	46	45				

Astfel, în anul 2020 a fost pornită urmărirea penală în 97 cazuri din 240 de sesizări soluționate de procurori, comparativ cu 2019, când au fost pornite 252 cazuri din 525 de sesizări. În același timp, numărul de sesizări asupra cărora procurorii au



decis a refuza în pornirea urmăririi penale a scăzut de la 273 în 2019 la 143 în 2020. În același timp, în cazul a 6 sesizări cu soluții anterioare de neîncepere a urmăririi penale a fost dispusă anularea ordonanțelor respective, cu pornirea urmăririi penale.

Dacă în 2019 coraportul între soluțiile de începere a urmăririi penale (252 ordonanțe) și cele de neîncepere a urmăririi penale (273 ordonanțe) a constituit 48% și respectiv 52% , în anul 2020 acesta a avut o altă configurație. Astfel, în 2020 soluțiile de începere a urmăririi penale (97 ordonanțe) au constituit 40% , iar cele de neîncepere a urmăririi penale au fost adoptate în 143 de cazuri ceea ce reprezintă 60% din numărul de soluții adoptate cu privire la sesizările despre infracțiuni , examinate de către procurorii din cadrul Procuraturii Anticorupție.

**Exercitarea urmăririi penale pe parcursul anului 2020 efectuată nemijlocit de către procurorii în Procuratura Anticorupție este caracterizată de următorul tabel:**

DINAMICA EXERCITĂRII URMĂRIII PENALE DE CĂTRE PROCURORII DIN CADRUL PROCURATURII ANTICORUPȚIE												
Soluții adoptate		2020		2019		2018		2017		2016		
1.	Restanță la începutul perioadei de raport	264		593		594		484		112		
2.	Pornită urmărirea penală	101		251		352		453		268		
3.	Cauze parvenite de la alte organe, reluate, disjuse	120		179		156		296		446		
4.	Total în gestiune	485		1023		1102		1233		826		
5.	Cauze în care s-a terminat urmărirea penală	Trimise în judecată	156	34	220	81	228	113	301	177	166	78
			(100%)	21,8%		(100%)		36,8%		(100%)		49,6%
		Încetate, clasate	122		139		115		124		88	
			78,2%		63,8%		50,4%		41,2 %		53%	
6.	Suspendate	13		17		19		10		10		
7.	Conexate	69		151		159		195		72		
8.	Transmise după competență	95		371		103		133		94		
9.	Restante la sfârșitul perioadei de raport	152		264		593		594		484		

În perioada de raport numărul cauzelor penale aflate în exercitare la procurorii Procuraturii Anticorupție a scăzut de 2,1 ori sau cu 52,6%, de la 1023 în 2019 la 485 în 2020. Scăderea dată a fost determinată de următorii factori:

- scăderea numărului cauzelor restante la începutul perioadei de raport, care la 01.01.2020 constituia 264 comparativ cu 593 la situația începutului anului 2019;
- începerea urmăririi penale în 101 cauze penale în 2020, comparativ cu 251 în anul 2019;
- scăderea numărului de cauze parvenite de la alte organe, reluate sau disjuse, de la 179 în 2019 la 120 în 2020.

Scăderea numărului cauzelor penale în care procurorii au exercitat urmărirea penală pe parcursul anului 2020 a generat și o scădere a numărului de cauze terminate, care este cu 64 mai mic în comparație cu 2019.

Astfel, numărul cauzelor finisate cu rechizitoriu și expediate în judecată a scăzut de 2,4 ori sau cu 58%, de la 81 cauze în 2019 la 34 în 2020. Respectiv, aceeași rată de descreștere s-a înregistrat și pentru numărul de persoane deferite justiției, de la 138 persoane în 2019 la 58 în 2020.

În cauzele penale în care Procuratura Anticorupție a exercitat urmărirea penală și le-a expediat în judecată, au fost deferite justiției următorii subiecți:

<b>SUBIECȚII INFRAȚIUNILOR ÎN CAUZELE PENALE EXPEDIAȚE ÎN JUDECATĂ DE PROCURATURA ANTICORUPȚIE ÎN CARE PROCURORII AU EXERCITAT URMĂRIREA PENALĂ</b>		2020	2019	2018	2017	2016
Justiție	judcători	-	5	5	19	1
	funcționari publici	-	1	-	-	-
colaboratori ai organelor Procuraturii	procurori	2	4	3	4	4
	funcționari publici	-	-	3	-	-
executori judecătorești		-	1	4	4	-
avocați		4	8	10	15	6
notari		-	-	-	-	-
Administratori autorizați		-	5	-	3	-
Ofițeri de urmărire penală	ai MAI	2	1	4	6	5
	ai CNA	-	-	-	1	1
	ai Serviciului Vamal	-	-	-	1	-
Colaboratori ai GNA		-	-	-	-	-

RAPORT PRIVIND ACTIVITATEA PROCURATORII PENTRU ANUL 2020

Colaboratori ai MAI		11	23	19	36	16
Serviciul Vamal		-	11	3	24	23
Angajați ai birourilor de probațiune		-	-	-	-	-
Angajați ai instituțiilor penitenciare		-	-	-	2	1
Administrația publică locală	președinți de raion	-	-	1	2	-
	primari	3	-	1	4	-
	viceprimari	-	-	1	-	1
	consilieri	1	-	-	2	-
	secretari ai consiliului	-	-	1	-	-
	alți funcționari publici	-	1	1	2	2
Parlamentul RM	Deputați	-	-	-	1	-
	Funcționari publici	-	-	-	-	-
Guvernul RM	Prim-miniștri	-	-	-	-	-
	Prim-viceprim-miniștri	-	-	-	-	-
	viceprim-miniștri	-	-	-	-	-
	miniștri	-	-	-	2	-
	vice-miniștri / secretari de stat	-	-	-	1	-
Organele centrale de specialitate ale administrației publice	conducători ai altor autorități administrative centrale	-	1	1	1	3
	funcționari ai ministerelor și subdiviziunilor acestora	-	-	7	5	-
	funcționari ai altor autorități administrative centrale	3	6	-	8	-
Întreprinderi de stat sau municipale	administratori	-	-	2	-	3
	contabili	-	-	-	-	-
	alți angajați	10	5	-	-	-
Agenția Servicii Publice	înregistrarea și evidența populației / înmatricularea mijloacelor de transport și calificare auto	-	-	-	-	-
	Cadastru / înregistrarea și licențierea unităților de drept	-	-	-	1	-
Sectorul financiar-bancar	conducători ai instituțiilor financiare și subdiviziunilor	1	2	2	9	2

	acestora					
	alți angajați		5	8	2	
Societăți comerciale	administratori	2	14	22	24	3
	contabili	-	3	3	1	-
	alți angajați	-	4	7	4	-
Colaboratorii instituțiilor medico-sanitare publice	directori și vice-directori	-	-	-	-	-
	contabili	-	-	1	-	-
	medici	-	1	9	1	-
Angajații în sfera învățământului	directori și vice-directori	-	-	-	-	-
	contabili	-	-	-	-	-
	pedagogi	-	-	1	-	-
Societăți necomerciale	membri ai ONG	-	-	-	-	-
	membri ai partidelor	-	-	-	-	-
	alte societăți	-	-	-	-	-
Alte categorii		19	37	52	69	36
<b>TOTAL</b>		<b>58</b>	<b>138</b>	<b>173</b>	<b>264</b>	<b>111</b>

Cu referire la cauzele penale clasate, din totalul de 485 de cauze avute în gestiune de Procuratura Anticorupție în 2020 soluția de clasare a fost dispusă în 122 de cauze, comparativ cu 139 de cauze clasate în 2019 când în gestiune au fost un total de 1023 cauze.

La situația din 31.12.2020, Procuratura Anticorupție exercita urmărirea penală în 152 cauze penale din care în 105 cauze cu termenul de urmărire penală de peste 1 an.

**Motivele care duc la tergiversarea desfășurării urmăririi penale pe cauzele penale aflate în procedură.** Volumul de lucru exagerat este un factor ce creează impediment la desfășurarea cu celeritate a urmăririi penale și adoptarea unei decizii pe caz în termeni rezonabili. Printre alți factori pot fi menționați următoarele:

- Funcții vacante de procuror și lipsa doritorilor de a candida la concursurile anunțate privind suplinirea funcțiilor de procuror în Procuratura Anticorupție;
- Complexitatea cauzelor penale aflate în procedură care impun efectuarea expertizelor judiciare (financiar-economică, expertiză contabilă, în construcții, etc.), executarea cărora durează în timp;

▪ Activitatea de control judiciar realizată de judecătorii de instrucție asupra activității de urmărire penală a Procuraturii Anticorupție, care generează soluții diverse pentru situații similare, hotărâri judecătorești care împiedică nejustificat mersul urmăririi penale sau adoptarea soluției de către procuror, deseori nemotivate sau bazate pe motive formale, etc.

Starea de urgență în țară și stare de urgență instituită în sănătate publică în contextul creșterii numărului de cazuri confirmate de COVID – 19, a afectat inerent activitatea Procuraturii Anticorupție, în toate domeniile (exercitare, conducere, reprezentarea acuzării). De exemplu interdicțiile impuse în vederea reducerii la minim a răspândirii virusului de tip nou SARs – COV-2, au determinat efectuarea doar a acțiunilor procesuale ce nu sufereau amânare, fiind limitat, conform regulilor instituite, contactul cu participanții în procesul penal.

În latura ce ține de **reținerea și aplicarea măsurilor preventive**, pe parcursul anului 2020, de către Procuratura Anticorupție au fost reținute 33 persoane. În privința a 20 de persoane procurorii au solicitat aplicarea arestului preventiv, dintre care judecătorii de instrucție au dispus aplicarea măsurii preventive sub formă de arest preventiv în 13 cazuri, iar în privința altor 7 persoane au dispus aplicarea altor măsuri preventive.

### 7.1.2. Conducerea urmăririi penale

#### *Examinarea sesizărilor despre infracțiuni de către CNA*

Procurorii în Procuratura Anticorupție, exercitând atribuțiile prevăzute de art.52 și art.274 Cod de procedură penală, au examinat și adoptat soluții cu privire la propunerile parvenite de la organul de urmărire al CNA, aferent examinării sesizărilor și comunicărilor despre infracțiuni.

În perioada anului 2020 au fost înregistrate 1025 de sesizări, în total în gestiunea organului de urmărire penală fiind 1042 de sesizări, comparativ cu 970 în 2019. Rezultatul examinării acestora este redat în tabelul de mai jos:

Dinamica activității de examinare de către procurorii din cadrul Procuraturii Anticorupție a sesizărilor despre infracțiuni parvenite la CNA						
	Perioada de activitate	2020	2019	2018	2017	2016
1.	Sesizări restante la începutul perioadei de raport	17	37	61	140	201
2.	Sesizări înregistrate în perioada de raport	1025	933	1085	1135	1459

3.	Sesizări aflate în gestiunea procurorilor		1042	970	1146	1275	1660					
4.	Transmise după competență		48	21	41	44	56					
5.	Acte înaintate procurorului în temeiul art. 274 CPP		994	830	1119	1342	1737					
6.	Sesizări soluționate de procurori	Dispusă pornirea UP	951	642 (67,5%)	932	640 (68,7%)	1068	714 (66,9%)	1170	720 (61,5%)	1464	795 (54,3%)
		Dispusă neînceperea a UP		309 (32,5%)		292 (31,3%)		354 (37,1%)		450 (38,5%)		669 (45,7%)
7.	Sesizări restante la sfârșitul perioadei de raport		43	17	37	61	140					

În rezultatul examinării sesizărilor cu privire la infracțiuni, în perioada raportată s-a dispus pornirea urmăririi penale în **642** cauze penale, inclusiv 130 – privind coruperea pasivă, 45 – referitor la coruperea activă, 179 – aferent infracțiunii de trafic de influență, 50 cauze – privind abuzul de putere sau abuzul de serviciu, 13 cauze – referitor la excesul de putere sau depășirea atribuțiilor de serviciu, 3 - privind neglijența în serviciu, 117 cauze – privind escrocheria și 13 cauze – privind delapidarea averii străine, 1 cauză – privind luarea de mită, 3 cauze – privind infracțiuni contra justiției, 12 cauze – privind infracțiunile economico-financiară și 76 cauze din alte categorii.

Potrivit gravității infracțiunii în legătură cu care s-a pornit urmărirea penală, cauzele penale inițiate în 2020 se clasifică după cum urmează: 12 cauze–privind infracțiuni deosebit de grave, 419 –privind infracțiuni grave, 175 cauze - referitor la infracțiuni mai puțin grave și 36 cauze–pentru infracțiuni ușoare.

În aceeași perioadă procurorii din cadrul Procuraturii Anticorupție, stabilind prezența circumstanțelor care exclud urmărirea penală au dispus refuzul în pornirea urmăririi penale în **309** cazuri.

*Conducerea urmăririi penale* pe parcursul anului 2020 realizată de către procurorii în Procuratura Anticorupție în cauzele Centrului Național Anticorupție este caracterizată de următorul tabel:

Dinamica activității de conducere a urmăririi penale de către procurorii din cadrul Procuraturii Anticorupție												
		2020		2019		2018		2017		2016		
1.	Restanță la începutul perioadei de raport		587		735		888		842		886	
2.	Pornită urmărirea penală		642		640		714		722		795	
3.	Cauze parvenite de la alte organe, reluate, disjuse		346		494		378		421		494	
4.	Total în gestiune		1575		1869		1980		1985		2175	
5.	Cauze în care s-a terminat urmărirea penală	Trimise în judecată (dosare/persoane)	517		596		619		610		612	
		Incetate, clasate (dosare)	347 (67,1%)		329 (55,2%)		335 (54%)		332 (54,4%)		353 (57,7%)	
6.	Suspendate		32		25		30		18		29	
7.	Conexate		376		344		308		266		253	
8.	Transmise după competență		254		317		288		203		439	
9.	Restanță la sfârșitul perioadei de raport		396		587		735		888		842	

În perioada de raport numărul cauzelor penale aflate în conducere la procurorii Procuraturii Anticorupție a scăzut cu 294 cauze sau 15,7 %, de la 1869 în 2019 la 1575 în 2020. Scăderea dată a fost determinată de următorii factori:

- scăderea numărului cauzelor reștante la începutul perioadei de raport, care la 01.01.2020 constituia 587 comparativ cu 735 la situația începutului anului 2019;
- scăderea numărului de cauze parvenite de la alte organe, reluate sau disjuse, de la 494 în 2019 la 346 în 2020.

Scăderea numărului cauzelor penale în care procurorii au condus urmărirea penală pe parcursul anului 2020 a generat și o scădere a numărului de cauze terminate, care este cu 79 mai mic în comparație cu 2019.

Respectiv, numărul cauzelor finisate cu rechizitoriu și expediate în judecată a scăzut cu 90 unități sau cu 36%, de la 267 cauze în 2019 la 170 în 2020. Pe cale de consecință, o rată de descreștere de 38,7 % s-a înregistrat și pentru numărul de persoane deferite justiției, de la 331 persoane în 2019 la 203 în 2020.

În cauzele penale în care Procuratura Anticorupție a condus urmărirea penală realizată de către organul de urmărire penală a Centrului Național Anticorupție și le-a

expediat în judecată pe parcursul anului 2020, au fost deferiți justiției următorii subiecți:

<b>SUBIECTII INFRACTIUNILOR ÎN CAUZELE PENALE EXPEDIAȚE ÎN JUDECATĂ DE PROCURATURA ANTICORUPȚIE ÎN CARE PROCURORII AU CONDUS URMĂRIREA PENALĂ</b>						
<b>CATEGORIILE DE SUBIECTI</b>		<b>2020</b>	<b>2019</b>	<b>2018</b>	<b>2017</b>	<b>2016</b>
Justiție	judecători	-	-	-	-	-
	funcționari publici	-	-	-	1	-
colaboratori ai organelor Procuraturii	procurori	-	-	-	-	-
	funcționari publici	-	1	-	-	-
executori judecătorești		-	-	-	-	1
avocați		-	6	4	-	4
notari		-	-	-	-	-
Administratori autorizați		-	2	-	-	-
Ofițeri de urmărire penală	ai MAI	-	-	1	1	6
	ai CNA	-	-	-	-	-
	ai Serviciului Vamal	-	2	-	-	-
Colaboratori ai CNA		-	-	-	-	-
Colaboratori ai MAI		12	31	25	-	34
Serviciul Vamal		2	2	2	-	5
Angajați ai birourilor de probațiune		-	-	-	-	1
Angajați ai instituțiilor penitenciare		1	1	-	-	3
Administrația publică locală	Președinți de raion	-	-	-	-	-
	primari	-	4	15	6	11
	viceprimari	-	-	-	3	2
	consilieri	-	3	1	5	2
	secretari ai consiliului	-	2	1	5	2
	alți funcționari publici	7	8	9	17	13
Parlamentul RM	Deputați	-	-	-	-	-
	Funcționari publici	-	-	-	-	-
Guvernul RM	Prim-miniștri	-	-	-	-	-
	Prim-viceprim-miniștri	-	-	-	-	-
	viceprim-miniștri	-	-	-	-	-



RAPORT PRIVIND ACTIVITATEA PROCURATORII PENTRU ANUL 2020

	miniștri	-	-	-	-	-
Organele centrale de specialitate ale administrației publice	vice-miniștri / secretari de stat	-	-	-	-	-
	conducători ai altor autorități administrative centrale	-	-	-	1	1
	funcționari ai ministerelor și subdiviziunilor acestora	-	14	2	7	5
	funcționari ai altor autorități administrative centrale	-	-	1	-	2
Întreprinderi de stat sau municipale	administratori	-	17	4	4	4
	contabili	-	5	3	1	1
	alți angajați	4	32	2	14	7
Agenția Servicii Publice	Înregistrarea și evidența populației / înmatricularea mijloacelor de transport și calificare auto	2	-	5	1	5
	Cadastru / înregistrarea și licențierea unităților de drept	1	-	1	-	2
Sectorul financiar-bancar	conducători ai instituțiilor financiare și subdiviziunilor acestora	-	-	-	-	-
	alți angajați	-	-	-	-	2
Societăți comerciale	administratori	-	-	27	31	13
	contabili	-	1	1	2	-
	alți angajați	-	23	23	8	1
Colaboratorii instituțiilor medico-sanitare publice	directori și vice-directori	-	4	1	-	2
	contabili	-	-	-	-	-
	medici	2	3	6	2	1
Angajații în sfera învățământului	directori și vice-directori	-	7	3	5	6
	contabili	1	2	-	2	3
	pedagogi	1	1	9	8	4
Societăți necomerciale	membri ai ONG	-	-	-	-	-
	membri ai partidelor	-	-	-	-	-
	alte societăți	-	-	2	2	-
Alte categorii		170	160	179	176	182
<b>TOTAL</b>		<b>203</b>	<b>331</b>	<b>327</b>	<b>348</b>	<b>325</b>

Potrivit datelor disponibile, în 2020 numărul de cauze penale clasate a constituit 347, având o pondere de 67,1% din numărul cauzelor terminate, comparativ cu 329 cauze cu aceeași pondere în mărime de 55,2% în anul 2019, ceea ce reprezintă o diferență de 18 cauze penale. Din cele 347 de cauze penale 326 au fost clasate din lipsa elementelor infracțiunii sau a faptului infracțiunii, iar 21 pe diverse motive de reabilitare.

Cu referire la suspendarea urmăririi penale în 32 de cauze penale urmează de menționat că în 4 cazuri temei a servit imposibilitatea identificării persoanelor care pot fi puse sub învinuire, iar în celelalte 28 de cauze - eschivarea învinuitului de la urmărirea penală.

Este remarcată tendința pozitivă de stabilire a competenței și retragere din gestiunea CNA a cauzelor penale cu grad de complexitate minoră, în total fiind 95 cauze penale. Astfel, s-a realizat sarcina de concentrare a forțelor de activitate pe cauzele penale ce poartă un caracter complex și cu aspect de fenomen de corupție în instituții.

La situația din 31.12.2020, Procuratura Anticorupție conducea urmărirea penală în 396 cauze penale din care în 330 cauze cu termenul de urmărire penală de peste 1 an.

În latura ce ține de **reținerea și aplicarea măsurilor preventive**, pe parcursul anului 2020, au fost reținute 110 persoane, cu 41 mai puțin decât în anul 2019. În privința a 21 de persoane, cu 34 mai puțin ca anul 2019, la demersurile procurorilor judecătorești de instrucție au dispus aplicarea măsurii preventive sub formă de arest preventiv, iar în privința altor 109 persoane au dispus alte măsuri preventive.

Cu referire la *interacțiunea Procuraturii Anticorupție cu Agenția de Recuperare a Bunurilor Infracționale* în activitatea de conducere a urmăririi penale, este de menționat că pe parcursul anului 2020 în cadrul efectuării urmăririi penale pe cauzele penale aflate în gestiunea organului de urmărire penală al CNA, au fost înaintate 167 demersuri cu privire la aplicarea sechestrului în vederea confiscării pe 34 cauze penale, fiind sechestrate bunuri în valoare de 247.115.900,5 lei.

Totodată, în 32 din totalul cauzelor penale în care Procuratura Anticorupție a condus urmărirea penală în perioada de raport a fost realizate analize operaționale de către subdiviziunea responsabilă a CNA.

Cu referire la activitatea de căutare a persoanelor anunțate în căutare de către CNA în cauzele în care Procuratura Anticorupție a condus sau exercitat urmărirea penală, urmează de menționat că pe parcursul anului 2020 au fost anunțați în căutare 9 învinuiți, iar 64 de dosare au fost soluționate astfel, încât la 31.12.2020 în gestiunea CNA erau 94 de dosare de căutare, comparativ cu 149 de dosare la situația din 01.01.2020.

În activitatea de conducere a urmării penale a Procuraturii Anticorupție au fost identificate un șir de deficiențe, ce urmează a fi excluse în viitor:

➤ termenul mai mare de un an în unele cazuri a urmării penale exercitate de către organul de urmărire penală al Centrului Național Anticorupție, are la bază mai mulți factori cum ar fi: neefectuarea imediată a acțiunilor procesuale ce nu suferă amânare, termenele îndelungate de efectuare a expertizelor, precum și executarea comisiilor rogatorii în alte state; migrarea peste hotare a participanților la proces, de asemenea regretabil fiind și lăsarea în nelucrare a cauzelor penale ;

➤ omiterea termenelor de executare a indicațiilor scrise ale procurorului;

➤ perfecționarea profesională continuă a ofițerilor de urmărire penală;

➤ complexitatea cauzelor penale instrumentate, conform specificului infracțiunii, necesită implicarea unui spectru larg de specialiști în domenii precum contabilitatea ( în special cauzele economico-financiare), specialiști în domeniul construcțiilor, domeniul IT ș.a, astfel termenul îndelungat de identificare și antrenare a acestora impune și tergiversarea urmării penale în ansamblu precum și complică acumularea probatoriului pertinent pe caz;

➤ activitatea specifică de combatere și investigare a infracțiunilor de corupție și celor conexe, necesită organizarea efectuării acțiunilor speciale de investigație, în special celor autorizate de judecătorul de instrucție, iar managementul instituțional de prezentare a fiecărui procuror în vederea depunerii demersurilor și actelor anexă, ulterior prezența în ședință și preluarea actelor de autorizare a măsurilor, formează un termen de durată, fapt ce minimalizează activitatea în procesul de urmărire penală efectiv realizat pe cauzele penale aflate în gestiune;

Corespunzător aspectelor analizate se impun următoarele sarcini de realizare:

- sporirea responsabilității și disciplinei executorii;
- asigurarea transparenței și imaginii pozitive a instituției;
- întreprinderea măsurilor concrete, în comun cu conducătorii organelor de urmărire penală, pentru a se contribui la accelerarea cercetărilor în cauzele penale restante cu termene de peste 6 luni de zile, în vederea eradicării problemei;
- organizarea și asigurarea schimbului de informații analitice între organele de drept la aspecte ale dezvoltării fenomenului criminalității, precum și efectuarea investigațiilor financiar-paralele, inclusiv cu concursul Agenției de Recuperare a Bunurilor Infracționale, în vederea urmării și confiscării bunurilor provenite din activitatea infracțională, recuperarea prejudiciului cauzat prin infracțiune, și a cheltuielilor judiciare;
- asigurarea respectării drepturilor fundamentale ale omului prin prisma jurisprudenței Curții Europene a Drepturilor Omului;
- apărarea intereselor statului și asigurarea integrității patrimoniului de stat, controlul legalității gestionării mijloacelor financiare bugetare;

- dezvoltarea în continuu a interacțiunii și conlucrării cu alte organe de drept, de control și autoritățile publice;
- planificarea permanentă a măsurilor de combatere a fenomenului criminalității, corupției și asigurării ordinii de drept;
- intensificarea activității în vederea constatării și neadmiterii cazurilor de tănuire de la evidență a infracțiunilor;
- asigurarea neadmiterii derogărilor de la principiul cercetării sub toate aspectele a împrejurărilor cauzei penale și respectării termenului rezonabil al urmăririi penale;
- respectarea prevederilor legale aferent termenilor și calității actelor procedurale întocmite, fapt datorat volumului mare de lucru pe cauzele penale complexe și cu un grad sporit de importanță.

### 7.1.3. Reprezentarea învinuirii în instanțele judecătorești

Instanțele de judecată de fond cu participarea procurorilor din Procuratura Anticorupție pe parcursul anului 2020 au pronunțat 208 sentințe, dintre care de condamnare **156 sentințe** în privința a **174 persoane**, de încetare **37 sentințe** în privința a **48 persoane** și de achitare **15 sentințe** în privința a **21 persoane**.

Rezultatele examinării de către instanțele de fond în 2020 a cauzelor Procuraturii Anticorupție, comparativ cu anii 2016 - 2019, sunt reflectate în tabelul ce urmează:

Dinamica rezultatelor examinării de către instanțele de fond a cauzelor penale trimise în judecată de către Procuratura Anticorupție							
Perioada de raport:		2020	2019	2018	2017	2016	
Sentințe pronunțate	cauze	208 (100%)	264 (100%)	292 (100%)	270 (100%)	228 (100%)	
	Persoane	243 (100%)	324 (100%)	357 (100%)	327 (100%)	290 (100%)	
Inclusiv	condamnare	Cauze penale	156 (75%)	195 (73,9%)	237 (81,2%)	219 (81,1%)	179 (78,5%)
		Persoane	174 (71,6%)	229 (70,7%)	277 (77,6%)	258 (78,9%)	219 (75,5%)
		Persoane juridice (dosare/persoane)	2/2	-	1/1	1/1	2/2
	încetare	Cauze penale	37 (17,8%)	50 (18,9%)	40 (13,7%)	33 (12,2%)	28 (12,3%)
		Persoane	48	64	53	42	37

			(19,8%)	(19,8%)	(14,8%)	(12,8%)	(12,8%)				
achitate	Cauze penale	15	(7,2%)	19	(7,2%)	15	(5,1%)	18	(6,7%)	21	(9,2%)
	Persoane	21	(8,6%)	31	(9,5%)	27	(7,6%)	27	(8,3%)	34	(11,7%)

Pe parcursul anului 2020, comparativ cu datele disponibile pentru anul 2019, în activitatea Procuraturii Anticorupție de reprezentare a învinuirii în numele statului au fost înregistrate următoarele tendințe.

Numărul cauzelor penale finisate cu sentințe în instanțele de fond este în scădere, cu 56 cauze în privința a 81 persoane, fapt determinat, în primul rând, de stabilirea măsurilor specifice în domeniul justiției pe perioada instituirii stării de urgență și, ulterior, a stării de urgență în sănătate publică în legătură cu pandemia generată de virusul SARS-CoV-2 (COVID-19), soldate cu suspendarea de drept pe durata stărilor de urgență a proceselor penale aflate în curs pe rolul instanțelor de judecată, indiferent de etapa de examinare. Totodată, impact negativ prezintă și fluctuațiile în statele de personal, cum ar fi demisionarea unor procurori, suspendarea relațiilor de muncă cu alți procurori, delegarea procurorilor pentru exercitarea atribuțiilor în alte subdiviziuni ale organelor Procuraturii, etc.

Ponderea sentințelor de condamnare a crescut nesemnificativ cu circa 1,1 puncte procentuale pe fonul descreșterii cu aceleași 1,1 puncte procentuale a sentințelor de încetare, ponderea celor de achitare rămânând aceeași ca în 2019. O creștere nesemnificativă cu 0,9 puncte procentuale se atestă și în cazul numărului de persoane în privința cărora s-au pronunțat sentințe de condamnare, doar că din contul scăderii ponderii numărului de persoane achitate, în timp ce ponderea numărului de persoane în privința cărora au fost pronunțate sentințe de încetare a rămas aceeași.

Din numărul total de cauze examinate în 2020 în instanțele de fond 142 (sau 68,3%) în privința a 153 persoane (sau 63%) se referă la infracțiuni de corupție, în rest sunt infracțiuni conexe corupției și conexe competenței exclusive a Procuraturii Anticorupție.

În 2020 instanțele de judecată au pronunțat ca urmare a examinării în fond 156 de **sentințe de condamnare** cu stabilirea pedepsei, astfel încât celor 174 de persoane, în perioada de referință le-au fost stabilite următoarele categorii de pedepse:

- *Închisoare* sau *închisoare cu amendă* – pentru 11 persoane (6,3% din totalul celor 174 persoane, comparativ cu 10,9% în 2019),
- *Închisoare* sau *închisoare cu amendă*, în ambele cazuri cu aplicarea art.90 cp – pentru 87 persoane (50%, comparativ cu 36,3% în 2019),
- *Amendă* – pentru 71 persoane (40,8%, comparativ cu 51,1% în 2019),

- *Muncă neremunerată în folosul comunității* – pentru 5 persoane (2,9%, comparativ cu 1,7% în 2019).

În 2020 amenda a fost dispusă în 119 sentințe în privința a 129 persoane, în mărime totală de 6.480.000 lei, comparativ cu 153 sentințe în privința a 173 persoane, în valoare totală de 26.009.795 lei în 2019.

Totodată, în 2020 instanțele de fond în 72 de sentințe au dispus aplicarea confiscării speciale a bunurilor provenite din sau destinate pentru comiterea infracțiunii, în valoare totală de 2.157.720,58 lei, a 2 mijloace de transport și 1 telefon mobil, comparativ cu 82 de sentințe în anul 2019 valoarea bunurilor supuse confiscării speciale constituind 5.034.002,32 lei.

În ce privește cele **37 sentințe de încetare** pronunțate de instanțele de fond în **privința a 48 persoane**, din acestea:

- în 23 sentințe în privința a 29 persoane procesul penal a fost încetat în legătură cu intervenirea termenului prescripției,
- în privința unei persoane procesul penal a fost încetat cu liberarea de răspundere penală și tragerea la răspundere contravențională,
- în alte 10 cauze în privința a 12 persoane procesele penale au fost încetate pe motiv că faptele constituiau contravenții,
- în privința a 3 persoane procesele penale au fost încetate pe motivul decesului inculpaților;
- în privința a 3 persoane procesele penale au fost încetate în legătură cu existența altor circumstanțe ce exclud urmărirea penală.

Cu referire la **sentințele de achitare** pronunțate de instanțele de fond în anul 2020, lipsa elementelor infracțiunii în acțiunile persoanei a servit drept temei pentru achitarea a 17 persoane, iar alte 4 persoane au fost achitate pe motivul lipsei faptului infracțiunii.

Fiind examinate cauzele și condițiile care au stat la baza emiterii de către instanțele de fond a sentințelor de achitare, pot fi evidențiate:

- tergiversarea intenționată de partea apărării a examinării judiciare având ca scop diminuarea valorii probante a dovezilor;
- imposibilitatea asigurării prezentării în ședința de judecată a probei cu martori, datorită migrării intensive a populației Republicii Moldova peste hotarele țării, și lipsa de temeuri prevăzute de legislația de procedură penală pentru a da citirii declarațiilor martorilor/părților vătămate absente, fie a organiza audierea persoanelor menționate prin teleconferință;
- aprecierea incorectă și unilaterală de către instanțele de judecată a probelor acumulate în cadrul urmăririi penale, precum și celor prezentate și cercetate în instanța de judecată;

- aplicarea eronată de către instanțele de judecată a legii;
- invocarea formală în motivarea sentinței a încălcărilor procesuale fără a se reacționa la acestea în dispozitiv.

Printre *subiecții vizați în sentințele* pronunțate în 2020 de instanțele de fond cu participarea procurorilor Procuraturii Anticorupție se regăsesc:

- 6 avocați;
- 2 executori judecătorești;
- 3 procurori;
- 1 șef al secției a Poliției judecătorești
- 1 șef al secției a Biroului Migrație și Azil
- 1 șef al Serviciului Investigare Fraude Economice
- 1 șef Sectorului de poliție și 3 ofițeri de sector
- 3 ofițeri de urmărire penală;
- 8 ofițeri de investigații;
- 3 ofițeri de patrulare;
- 2 colaboratori ai Poliției de Frontieră;
- 15 colaboratori ai altor diverse subdiviziuni ale organelor afacerilor interne;
- 1 șef și 1 contabil-șef al Bazei de păstrare a combustibilului Armatei Naționale;
- 1 specialist al Centrului militar;
- 1 șef direcție Ministerului Dezvoltării Regionale;
- 7 primari, 1 secretar al primăriei și 1 specialist ai preturii;
- 1 președinte al Consiliului raional, 1 consilier și 1 specialist al Consiliului;
- 2 președinte al raionului;
- 5 angajați ai Agenției Servicii Publice;
- 10 angajați din personalul instituțiilor medicale;
- 6 persoane cu funcții de conducere, 1 profesor și 1 alt angajat din sistemul de învățământ;
- 1 director al Casei de cultură;
- 1 șef de manevră și 4 mecanici de locomotivă;
- 11 conducători și alți 8 angajați ai societăților economice;
- 4 conducători și alți 3 angajați ai întreprinderilor de stat și municipale;
- 1 broker vamal;
- alte 120 persoane din alte categorii de subiecți, fie neangajate în serviciu.

În ce privește *termenele de examinare* a cauzelor penale în instanțele de judecată, urmează de menționat că la 01.01.2020 Procuratura Anticorupție reprezenta învinuirea în 487 de cauze în privința a 856 persoane, iar la situația din 31.12.2020 în 460 de cauze în privința a 860 persoane.

Cu referire numărul de dosare complexe a căror termen de examinare este mai mare de 6 luni, au fost înregistrate la sfârșitul perioadei înregistrate 404 de cauze în privința a 768 persoane.

Astfel, persistă o tergiversare a termenilor examinării judiciare în unele cauze penale și aceasta datorită specificului categoriilor de infracțiuni, complexității cauzelor și numărului mare de participanți la proces.

Printre alte motive ale tergiversării cauzelor penale pot fi evidențiate:

- punerea de către judecători, cu întârziere, pe rol a cauzelor penale, precum și amânarea ședințelor de judecată pentru intervale mari de timp în unele cazuri și până la două luni;

- stabilirea de către instanța din oficiu a datei și orei ședinței de judecată, fără a coordona cu agenda acuzatorului de stat desemnat pentru reprezentarea învinuirii, și fără a cita în modul stabili de lege acuzatorul de stat.

- schimbarea completelor de judecată în legătură cu demisionarea sau transferul în alte instanțe a judecătorilor;

- lipsa participanților la proces fie din motiv de aflare în concediul anual/medical, fie din alte motive obiective (antrenarea judecătorilor, procurorilor și avocaților în diverse instruirii, întruniri, conferințe);

- neprezentarea părților vătămate, a martorilor în proces, adesea aceștia fiind plecați peste hotarele țării;

- absența nejustificată din ședințele judiciare a apărătorilor, fapt care determină contramandarea ședințelor de judecată pentru a nu leza dreptul inculpaților la apărare;

- solicitarea schimbării avocatului, ceea ce duce la întreruperea ședinței pentru studierea dosarului și pregătirea pentru apărare;

- materialul probant impunător ce urmează a fi administrat în instanțele de judecată.

#### *7.1.4. Obiectivele Procuraturii Anticorupție pentru anul 2021*

În continuare, Procuratura Anticorupție își propune realizarea următoarelor obiective:

- identificarea și investigarea schemelor de corupție în diferite domenii ale vieții sociale (medical, învățământ, organelor de control, achiziții publice, etc.);
- combaterea corupției și investigarea eficientă a infracțiunilor conexe (la toate nivelurile);
- avansarea în investigațiile efectuate în cauzele penale de rezonanță socială sporită;
- avansarea în investigațiile efectuate în cauza penală privind fraudă bancară;
- identificarea cazurilor de fraudare a fondurilor internaționale;



- asigurarea aplicării active a procedurilor speciale în procesul penal în vederea reducerii cheltuielilor judiciare;
- investigarea cazurilor de scurgere a informației în cauzele penale din gestiune;
- efectuarea investigațiilor financiare și a proprietăților în cadrul urmărilor penale, aplicarea măsurilor asiguratorii pentru asigurarea confiscării speciale și extinse a bunurilor;
- asigurarea recuperării prejudiciului cauzat prin infracțiune, a obiectului infracțiunilor de corupție și a cheltuielilor judiciare atât pe cauzele penale trimise pentru examinare în instanța de judecată, cât și cele pe care urmărirea penală a fost încetată pe temei de nereabilitare;
- asigurarea efectuării cu celeritate a urmării penale pe cauzele penale restante aflate în procedură de exercitare sau conducere a urmării penale în vederea respectării termenului rezonabil al urmării penale și micșorări numărului de cauze penale restante din gestiune.

## **7.2. Activitatea Procuraturii pentru Combaterea Criminalității Organizate și Cauze Speciale**

Procuratura pentru Combaterea Criminalității Organizate și Cauze Speciale (în continuare PCCOCS) activează în baza prevederilor Constituției Republicii Moldova, Legii nr.3 din 25.02.2016 "cu privire la Procuratură", Legii nr.159 din 07.07.2016 "cu privire la procuraturile specializate", Codului de procedură penală, dar și alte acte normative interdepartamentale și instituționale.

Concomitent, activitatea PCCOCS este reglementată și de Regulamentul *de activitate al Procuraturii pentru Combaterea Criminalității Organizate și Cauze Speciale*, aprobat prin ordinul Procurorului General nr.7/28 din 17.02.2017 și este realizată prin intermediul subdiviziunilor funcționale ale PCCOCS, constituite la nivel central și la nivel teritorial prin oficiile Nord și Sud.

Astfel, la nivel **central**, PCCOCS este organizată în secții, după cum urmează:

- Secția exercitare a urmării penale.
- Secția conducere a urmării penale.
- Secția reprezentarea acuzării de stat
- Oficiul Nord
- Oficiul Sud

În scopul punerii în aplicare a prevederilor Regulamentului de activitate a PCCOCS și asigurării specializării procurorilor pe domenii de activitate, prin dispoziția procurorului-șef au fost constituite 6 birouri specializate, după cum urmează.

- **Secția exercitare a urmării penale:**

- Biroul antitortură;
- Biroul de combatere a criminalității organizate;
- Biroul de combatere a criminalității economico-financiare și fraude vamale.
- **Secția conducere a urmăririi penale:**
- Biroul antitrafic și de investigare a crimelor cibernetice;
- Biroul de conducere a urmăririi penale în cauze investigate de organele centrale ale MAI.
- Biroul de combatere a traficului de droguri.

În temeiul prevederilor art.270<sup>2</sup> alin.(2) din Codul de procedură penală, procurorii PCCOCS conduc urmărirea penală în cauzele instrumentate de către organele de urmărire penală constituite în cadrul:

- Direcției generale urmărire penală a IGP al MAI;
- Centrului de combatere a traficului de persoane al INI al IGP al MAI;
- Centrului de combatere a crimelor cibernetice al INI al IGP al MAI;
- Serviciului protecție internă și anticorupție al MAI;
- Inspectoratului general al poliției de frontieră al MAI (aparatură central).

De la 01.01.2021 au fost constituite alte 2 organe de urmărire penală:

- Direcției urmărire penală al Serviciului Vamal;
- Direcția urmărire penală a Inspectoratului Fiscal de Stat.

Numărul total al ofițerilor detașați la moment în PCCOCS este de 10 persoane (7 ofițeri de urmărire penală (inclusiv 1 la oficiul Nord) și 3 ofițeri de investigație).

Este de menționat că pe parcursul anului 2020, din punct de vedere managerial, PCCOCS a fost condusă de către procurorul-șef, împreună cu 3 adjuncți la nivelul aparatului Central și alți 2 adjuncți la oficiile Nord și Sud.

### **7.2.1. Exercițarea urmăririi penale**

În perioada anului 2020 în R-1 a PCCOCS au fost înregistrate 188 procese penale, care au fost examinate în baza art.274 din Codul de procedură penală, inclusiv 8 procese penale rămase în rest la 01.01.2020.

Pe parcursul anului, în **140 cazuri**, au fost adoptate hotărâri de *pornire a urmăririi penale*, iar în 45 cazuri au fost dispuse ordonanțe de neîncepere a urmăririi penale, iar alte 3 procese penale au rămas restante la situația din 31.12.2020.

Oricum, una din principalele direcții de activitate a PCCOCS, este exercitarea nemijlocită a urmăririi penale.

Ca urmare, în perioada de raport, adică pe parcursul anului 2020, procurorii au exercitat urmărirea penală în 581 cauze penale. Astfel, la 01.01.2020 în gestiunea procurorilor restante erau 326 dosare penale. Pe parcursul anului de la SV au parvenit

17 dosare, iar de la alte organe 73 dosare (total 90). Urmărirea penală a fost reluată în – 25 dosare.

La dosarele din gestiunea procurorilor au fost conexate alte - 88 cauze penale. În aceeași perioadă au fost expediate conform competenței altor organe de urmărire penală – 49 dosare.

*Suspendarea urmăririi penale* s-a dispus în - 92 cauze penale, din ele 38 cauze au fost suspendate potrivit art.287/1 alin.(1) pct.(1), 53 cauze potrivit art.287/1 alin.(1) pct.(2) și o cauză potrivit art.287/1 alin.(1) pct.(3), din Codul de procedură peenală.

Concomitent, în perioada de resort, procurorii au finisat urmărirea penală în 179 cauze penale, în privința a 202 persoane, pe 122 episoade, dintre care:

- Expediate în instanța de judecată - 91 cauze, în privința a 138 persoane,
- Dispusă încetarea/clasarea urmăririi penale - în 88 cauze penale.

La sfârșitul perioadei de raport în gestiunea procurorilor se aflau 261 dosare penale. Dacă e să referim la restanța de dosare din gestiunea procurorilor stabilim că la 31.12.2020, procurorii PCCOCS exercitau urmărirea penală pe 261 cauze penale dintre care în secția exercitare a urmăririi penale oficiul Principal – se aflau 233 cauze penale (la 15 procurori – a câte 15,5 dosare pentru fiecare), oficiul „Nord” - 20 cauze (la 4 procurori (de tot 6 – 1 e sef și 1 reprezintă acuzarea de stat) rezultă a câte 5 dosare, iar în oficiul „Sud” - 8 cauze (la 3 procurori (de tot 4-1 este sef) rezultă mai puțin de 3 dosare pentru fiecare).

În continuare este prezentat tabelul comparativ a secțiunilor principalele ce țin de exercitarea urmăririi penale, în raport cu perioadele similare ale anilor 2018 și 2019.

	Anul 2018	Anul 2019	Anul 2020
Cauze restante la 01 ianuarie	229	247	326
Cauze penale pornite	320	207	140
Cauze parvenite de la alte organe	lipsesc date	155	90
Total cauze în exercitare	682	618	581
Din ele relaută urmărirea penală	lipsesc date	9	25
Cauze finalizate	174	168	179
Cauze expediate în instanță	146	131	91
Cauze clasate (încetate)	28	37	88
Cauze suspendate	105	67	92
Expediate după competență	27	57	49
Restante la 31 decembrie	228	326	261

Numărul persoanelor trimise în judecată	249	246	138
Valoarea prejudiciului reparat (lei)	50 643 302	9 610 795	7 999 945
Valoarea bunurilor sechestrate (lei)	56 681 506	49 156 173	71 844 865

Cauzele penale expediate în instanța de judecată, pe categorii de infracțiuni, se prezintă în felul următor:

- circulația ilegală a substanțelor narcotice – 46,
- evaziuni fiscale – 6,
- contrabandă – 9,
- păstrarea ilegală a armelor de foc – 1,
- escrocherie – 3,
- delapidarea averii străine – 1;
- infracțiuni contra justiției – 2,
- furt – 1,
- traficul de copii – 2,
- șantaj – 2,
- omor – 3,
- huliganism – 1,
- tortură și alte rele tratamente – 4,
- alte infracțiuni – 10.

Pe cauzele penale expediate cu rechizitoriu în instanța de judecată au fost calculate cheltuielile judiciare în sumă totală de **549 899 lei**.

Referitor, la valoarea stabilită a prejudiciului cauzat statului, persoanelor juridice și fizice în cauzele expediate în instanța de judecată aceasta se estimează la **81 235 682 lei**.

În acest sens, o prioritate a activității de exercitare a urmăririi penale a constituit asigurarea recuperării prejudiciului cauzat prin infracțiune, inclusiv prin prisma desfășurării investigațiilor paralele.

Ca urmare, în perioada de raport, la etapa exercitării urmăririi penale, datorită acțiunilor procesuale *pro active*, procurorii secției exercitare a urmăririi penale au recuperat efectiv la bugetul de stat suma totală de **7 999 945 lei**.

Totodată, în activitatea procurorilor o atenție sporită este acordată indisponibilizării în vederea confiscării bunurilor utilizate la săvârșirea infracțiunilor sau rezultate din activitatea infracțională.

Astfel, paralel cu efectuarea acțiunilor de urmărire penală, pentru administrarea probelor referitoare la constatarea existenței sau inexistenței infracțiunii, la identificarea făptuitorului, la constatarea vinovăției, procurorii din cadrul PCCOCS

procedează și la o identificare a bunurilor persoanelor fizice/juridice, în vederea dispunerii măsurilor asiguratorii.

Este de menționat că, în perioada anului 2020, la demersurile procurorilor la etapa urmării penale, au fost aplicate sechestre pe bunuri și mijloace bănești în valoare totală de **71 844 865** lei.

Cu referire la soluțiile de clasare a cauzelor penale/încetare a urmării penale, în perioada anului 2020, se atestă că din numărul total al dosarelor (**88**) pe care s-a dispus clasarea/încetarea urmării penale, pe 84 cauze penale s-a dispus soluțiile în baza art.275 pct.1)-3) din Codul de procedură penală, într-o cauză penală s-a dispus încetarea pe motiv că a intervenit termenul de prescripție, o altă cauză a fost încetată pe motiv că a intervenit decesul făptuitorului, iar pe alte două dosare soluția a fost adoptată în baza art.275 pct.9) din Codul de procedură penală.

De asemenea, în perioada de raport, în calitate de bănuiți de săvârșirea infracțiunilor, pe cauzele din exercitare, au fost reținute 118 persoane, dintre acestea fiind aplicată arestarea preventivă și arestarea la domiciliu în privința a 92 persoane, alte 15 persoane eliberate de procurori și 11 persoane au fost puse în libertate de către judecătorul de instrucție, iar recursurile depuse de către procurori au fost respinse de către Curtea de Apel.

La finele perioadei de raport, pe cauzele restante, în stare de arest se aflau 16 persoane în 12 cauze penale, dintre care:

- 7 persoane - arestate preventiv în 5 cauze penale, iar restul
- 9 persoane arestate la domiciliu în 7 cauze penale.

Astfel, stabilim că din totalul de 261 dosare rămase în gestiune, doar în 12 dosare sunt persoane arestate. Din numărul total de 261 persoane urmărite penal, 16 sunt arestate. Respectiv, stabilim că ponderea arestărilor după dosare constituie 4,59%, iar după persoane – 7,96%.

În continuare se indică datele cu privire la aplicarea arestării preventive și la domiciliu față de persoane, pe categorii de infracțiuni:

- *circulația ilegală a substanțelor narcotice* – 4 arestați preventiv și 3 în arest la domiciliu,
- *contrabandă* – 3 arestați preventiv și 2 în arest la domiciliu,
- *șantaj* - 1 în arest la domiciliu
- *omor* - 1 în arest la domiciliu
- *escrocherie* –1 în arest la domiciliu.
- *trafic de influență* -1 în arest la domiciliu.

Conform datelor oficiale din sistemul informațional *Info-Pg*, precum și din registrele de strictă evidență, întru autorizarea măsurilor speciale de investigații procurorii au adresat în instanțele de judecată 1036 demersuri.

De asemenea, în cadrul urmăririi penale, în instanța de judecată au fost înaintate **1076 demersuri** privind autorizarea (primare sau inclusiv cu prelungire) acțiunilor de urmărire penală.

Cu referire la persoanele anunțate în căutare este de menționat că în perioada anului 2020 **cumulativ** cu anii precedenți (*conform datelor oficiale din infoPG*), au fost anunțate în căutare 108 persoane, 37 din ele pe parcursul perioadei de raport.

DEMERSURILE PRIVIND AUTORIZAREA ACȚIUNILOR DE URMĂRIRE PENALĂ ÎNAINȚATE DE CĂTRE PROCURORII PCCOCS ÎN ANUL 2020	
Percheziții	500
Ridicarea descifrării convorbirilor telefonice	304
Sechestrul	22
Secret bancar	199
Ridicarea de documente	2
Amânarea aducerii la cunoștință a calității de bănuît	8
Autorizarea desemnării reprezentantului legal al persoanei juridice	1
Examinarea dispozitivelor	29
Transferul condamnatului	1
Restabilirea termenului omis la efectuarea acțiunii de urmărire penală	3
Corectarea erorii materiale	1
Expertiza psihiatro-psihologică	1
Internarea forțată	1
Colectarea probelor biologice	3
Prelevarea materialului biologic	1
<b>TOTAL</b>	<b>1076</b>

Referitor la valorificarea **investigațiilor interstatale** necesită a menționa că în condițiile în care criminalitatea transnațională organizată, are o amploare din ce în ce mai mare, procurorii s-au axat tot mai des pe o cooperare judiciară internațională în materie penală.

Astfel, pe lângă cooperarea prin intermediul comisiilor rogatorii, schimbului de informație prin Interpol, Select, Europol, procurorii tot mai des apelează la semnarea acordurilor privind formarea echipelor comune de investigație (JIT).

În acest sens, în perioada anului 2020, Secția exercitare a urmăririi penale efectuează investigații în cadrul a 3 echipe comune de investigație cu organele competente din România și Germania, pe cauze de contrabandă cu țigarete și furturi.

Pe parcursul anului 2020 au fost identificate și reținute 12 persoane și ulterior diferite justiției 4 persoane pe patru cauze penale.

### ***7.2.2. Conducerea urmăririi penale***

Activitatea de conducere a urmăririi penale efectuată de către cei 20 procurori din cadrul secției conducere a urmăririi penale a PCCOCS urmează inițial a fi analizată conform datelor statistice, pentru expunerea indicelui cantitativ al activității, în perioada anului 2020.

Astfel, la începutul perioadei de raport, la situația din 01.01.2020, procurorii PCCOCS aveau în conducere 525 cauze penale (urmărirea penală fiind exercitată de organele centrale ale MAI, fiind compuse din 5 organe de urmărire penală, după cum: CCTP, DIII, DGUP și IGPF și organul de urmărire penală al SPIA).

Pe parcursul anului 2020 procurorii au verificat temeinicia pornirii urmăririi penale și după caz au reținut în conducere 647 cauze penale (de la organele centrale ale MAI – 560 și de la SV – 87 – dosare, ultimele fiind ulterior remise după competență în gestiune procurorilor teritoriali sau din cadrul PCCOCS).

Tot în perioada anului 2020 au fost disjuncte, reluate sau parvenite de la alte organe de urmărire penală alte 293 cauze penale.

Respectiv, în total în conducerea procurorilor PCCOCS pe parcursul anului 2020 s-au aflat 1465 cauze penale în comparație cu 1370 cauze penale în perioada anului 2019. Această creștere este dictată în prim plan de mărirea numărului cauzelor penale retrase de la alte organe teritoriale de urmărire penală cu transmiterea acestora în special DGUP și DIII a INI sub conducerea PCCOCS și a faptului reluării urmăririlor penale după finisare de către procuror în ordine ierarhică, sau după caz de către judecătorul de instrucție.

În rezultatul activității, stabilind că nu țin de competența organelor de urmărire penală corespunzătoare, în 341 cauze penale (inclusiv 254 – MAI și 87 – SV – datorită legislației în vigoare) s-a decis transmiterea acestora după competență. Analizând perioada similară a anului 2019 s-a stabilită că după competență au fost remise 391 cauze penale, sau cu 50 cauze penale mai mult decât în perioada de raport.

În alte 141 cauze urmărirea penală a fost suspendată în baza art.287<sup>1</sup> din Codul de procedură penală (toate MAI), dintre care 57 cauze penale din motivul eschivării persoanelor pentru a fi puse sub învinuire și 84 cauze penale din motivul că nu a fost identificat făptuitorul.

În perioada respectivă, organele de urmărire penală au prezentat procurorilor, în ordinea art.289 din Codul de procedură penală, 280 cauze privind 409 episoade infracționale (13 cauze fiind în restanța procurorilor cu propunerea de finisare rămase din anul 2019 la 01.01.2020), dintre care, pentru expedierea în instanța de judecată – 167 cauze (264 episoade), iar pentru clasarea cauzei/încetarea urmăririi penale – 113 (145 episoade).

Din cauzele prezentate, procurorii au finalizat urmărirea penală în 242 cauze penale în privința a 339 fapte infracționale (în comparație cu perioada anului 2019 când au fost finisate - 201 cauze în privința a 307 fapte infracționale), astfel în creștere cu 41 de cauze penale finisate, dintre care:

- expediate în instanța de judecată cu rechizitoriu - 127 cauze în privința a 205 episoade criminale și 163 învinuiți;
- încetată/clasată urmărirea penală - 113 cauze penale în privința a 132 infracțiuni și 148 persoane (inclusiv în 18 cauze – din motive de nereabilitare în privința a 19 persoane),
- suspendate conform prevederilor art. 510-511 CPP-2 cauze penale.

Alte 186 cauzele penale au fost conexate la dosarele de bază.

În aceeași perioadă, către organele de urmărire penală au fost restituite, în baza art.292 din Codul de procedură penală, 41 cauze penale, toate cu indicații de completare a urmăririi penale, iar pe alte 10 cauze la 31.12.2020 procurorii urmau să decidă. Astfel, randamentul restituirii cauzelor penale pentru completarea urmăririi penale, s-a datorat în special din cauza pandemiei COVID-19, care a generat îmbolnăvirea participanților procesului penal, ofițerilor de urmărire penală și chiar a unor procurori, declanșării stării de urgență, imposibilitatea aducerii silite a acestora la procuror pentru terminarea urmăririi penale, drept consecință fiind impusă inclusiv necesitatea restituirii cauzelor penale pentru completarea urmăririi penale.

Respectiv, în gestiunea ofițerilor de urmărire penală și conducerea procurorilor, la 31.12.2020 se aflau 517 (din care - 281 în gestiunea organului de urmărire penală al CCTP, 102 cauze în gestiunea DGUP, 64 cauze în gestiunea IGPF, 63 cauze în gestiunea DIII și 7 cauze în gestiunea SPIA a MAI) dosare penale.

Mai jos este prezentat tabelul comparativ pe principalele poziții pentru anul 2020 ce țin de conducerea urmăririi penale, în raport cu perioada similară a anului 2019.

<b>Activitatea de conducere a urmăririi penale de către procurorii din cadrul PCCOCS</b>		
	Anul 2019	Anul 2020
Cauze penale restante la 01.01.	484	525
Cauze primite în procedură	886	940
Total cauze în conducere	1370	1465
Cauze înaintate procurorului	228	280
Cauze finalizate	201	242
Cauze expediate în instanță	139	127
Cauze clasate (încetate)	62	113 <i>și 2 cauze suspendate conform art. 510-511 CPP (total 115 finisate)</i>
Cauze suspendate	81	141
Cauze expediate după competență	391	341 <b>(254 MAI și 87 SV)</b>



<b>Conexate</b>	172	<b>186</b>
<b>Cauze restante la 31.12.</b>	525	<b>517</b>
<b>Numărul persoanelor trimise în judecată</b>	217	<b>169</b>
<b>Valoarea prejudiciului stabilit (lei)</b>	178 606 199	<b>434 892 680,43</b> <i>(pe cauzele penale din conducere)</i> <b>13 128 740 353</b> <i>(pe cauzele din exercitare a procurorilor secției)</i>
<b>Valoarea prejudiciului reparat (lei)</b>	897 199	<b>1 904 988</b>
<b>Valoarea bunurilor sechestrate (lei)</b>	21 461 803	<b>36 204 311,46</b> <i>(pe cauzele penale din conducere)</i>  <b>824 528 030</b> <i>(pe cauzele din exercitare a procurorilor secției)</i>
<b>Valoarea bunurilor pe cauzele penale aflate în instanța de judecată fără măsuri asiguratorii</b>	156 247 197	<b>58 174 988,18</b>

Cu referire la cele 127 dosare expediate cu rechizitoriu în instanța de judecată, pe principalele categorii de infracțiuni, se prezintă în felul următor:

- traficul de persoane/proxenitism - 35,
- trafic de copii – 5 ,
- viol-1,
- circulația ilegală a substanțelor narcotice – 38,
- escrocherie – 5,
- șantaj – 6,
- omor intenționat – 2,
- furt – 2,
- păstrarea ilegală a armelor de foc și munițiilor – 1,
- huliganism – 1,
- delapidarea averii străine – 1,
- alte infracțiuni – 30 (în special, pornografie infantilă, infracțiuni din domeniul informaticii, fals în acte oficiale, etc.).

Pe aceste infracțiuni în perioada anului 2020 au fost calculate cheltuieli judiciare pe cauzele remise în instanța de judecată în sumă totală de 554.872 lei, în comparație cu perioada anului 2019 în sumă 418 804,76 lei.

Valoarea prejudiciului reparat benevol în cadrul urmăririi penale pe cauzele penale finisate (expediate în judecă și încetate pe motiv de nereabilitare) este de 1 904 988 lei.

Valoarea bunurilor ridicate, sechestrate în scopul recuperării prejudiciului cauza prin infracțiuni este de 36 204 311,46 lei (pe cauzele penale din conducere) și 824 528 030 lei (pe cauzele din exercitarea procurorilor secției conducere a urmăririi penale din cadrul PCCOCS).

Valoarea stabilită a prejudiciului, cauzat statului, persoanelor juridice și fizice în cauzele expediate în instanța de judecată se estimează la **58 174 988,18 lei**.

La fel, în perioada de raport, procurorii specializați pe conducerea urmăririi penale au dispus refuzul în pornirea urmăririi penale în **177** cazuri pe procesele penale parvenite cu propunere de la organele de urmărire penală ale MAI și **5** procese parvenite de la Serviciul Vamal.

De asemeni, în perioada anului 2020 procurorii secției conducere a urmăririi penale din cadrul PCCOCS au exercitat urmărirea penală în **43** de cauze penale. Datele statistice sunt reflectate în compartimentul exercitării urmăririi penale.

#### *7.2.2.1. Activitatea specială de investigații*

Tot în perioada de raport, procurorii au adresat judecătorilor de instrucție **530** demersuri privind autorizarea acțiunilor de urmărire penală, comparativ cu **739** în anul 2019 și **465** demersuri privind autorizarea măsurilor speciale de investigații, comparativ cu **443** în perioada anului 2019.

În general, activitatea specială de investigație, reprezentând un capitol separat al codului de procedură penală, inclusiv și altor legi și acte normative, este un domeniu foarte sensibil din punct de vedere al ingerinței în special în viața privată a persoanei, fiind necesare atitudini deosebite ale procurorului în aplicarea acestora. Reieșind că activitatea specială de investigație este un domeniu "confidențial" sau chiar "secret" al activității procurorului și altor organe instituționale, vor fi reflectate doar unele date statistice. Prin urmare din numărul total de 465 măsuri speciale inițiate de procurorii secției în perioada anului 2020 - 464 au fost admise. Un domeniu sensibil privind aplicarea măsurilor speciale de investigații este autorizarea "interceptarea și înregistrarea comunicărilor".

#### *7.2.2.2. Reținerea și arestul (alte măsuri preventive)*

În perioada de raport, în calitate de bănuți de săvârșirea infracțiunilor, pe cauzele din conducerea urmăririi penale și cauzele penale aflate în exercitarea procurorilor secției au fost **reținute 189** de persoane, dintre care în privința a **169** de

reținuți s-a solicitat aplicarea arestului preventiv, iar de către instanța de judecată au fost arestate 141 de persoane.

În comparație cu datele InfoPG în perioada anului 2019 au fost reținute 136 persoane, dintre acestea fiind aplicată arestarea preventivă în privința a 124 persoane (date ce nu pot fi verificate cu certitudine).

Un factor esențial al creșterii persoanelor reținute se datorează în special activizării în perioada anului 2020 a comiterii, inclusiv combaterii infracțiunilor privind circulația ilegală a drogurilor, drept urmare la capitolul circulația ilegală a drogurilor au fost reținute 113 persoane din numărul total de 189 reținuți ceea ce constituie aproximativ 60% din totalul persoanelor private de libertate. Concomitent, cu toate că numărul cazurilor de reținere a crescut, categoriile infracțiunilor se plasează în cele excepțional de grave, deosebit de grave și grave.

La fel, alte 24 de persoane au fost reținute pentru comiterea infracțiunilor de trafic, trafic de copii și conexe, ce reprezintă infracțiuni excepțional sau deosebit de grave. Este necesar de menționat, că din numărul total de 189 de persoane reținute 10 persoane au fost reținute inclusiv pe cauze din exercitarea urmăririi penale, în special pe aspectul investigării unor compartimente din "Frauda Bancară" aflate în gestiunea PCCOCS. Pentru infracțiuni ușoare și mai puțin grave a fost aplicată de către ofițerii de urmărire penală măsura de constrângere reținerea doar în 5 cazuri ce aveau drept temei reținerea învinutului pentru a fi pus sub învinuire în situațiile eschivării acestuia de a se prezenta la procuror pentru înaintarea acușării, cu eliberarea ulterioară a acestora și aplicarea altor măsuri preventive.

Totodată, după examinarea personalității reținutului, gradului de implicare a acestuia în comiterea infracțiunii, lipsei suficiente a temeiurilor de aplicare a arestului preventiv, în 20 de cazuri procurorii secției au eliberat 20 de persoane cu aplicarea altor măsuri preventive.

O circumstanță relevantă este necesar de menționat că, în perioada anului 2020, de către procurorii secției nu a fost solicitată nici o încuviințare de la Procurorul General sau adjuncții săi privind prelungirea termenului de arest preventiv peste 6 luni de zile.

Astfel, în cazul persoanelor aflate în arest toate cauzele penale au fost finisate pînă la 6 luni din momentul reținerii.

REȚINEREA ȘI ARESTAREA PERSOANELOR PE CAUZELE PENALE DIN GESTIUNEA PROCURORILOR DIN CADRUL PCCOCS ÎN ANUL 2020		
Persoane reținute	Total	189
	Inclusiv minori	4
Persoane reținute puse în libertate de procuror	Total	18
	Inclusiv minori	-
În legătură	lipsa temeiurilor pentru reținere	-

RAPORT PRIVIND ACTIVITATEA PROCURATORII PENTRU ANUL 2020

cu :	lipsa temeiurilor pentru privarea în continuare de libertate		1
	aplicarea altei măsuri de constrângere neprivative de libertate		17
<b>Persoane în privința cărora s-a solicitat de procuror arestarea preventivă, din cele reținute</b>		<b>Total</b>	<b>168</b>
		Inclusiv minori	4
<b>Persoane arestate preventiv, din cele reținute</b>		<b>Total</b>	<b>141</b>
		Inclusiv minori	4
Inclusiv :	învinuite pentru infracțiuni excepțional de grave		6
	învinuite pentru infracțiuni deosebit de grave		111
	învinuite pentru infracțiuni grave		24
	învinuite pentru alte infracțiuni		-
<b>Persoane reținute puse în libertate de judecătorul de instrucție</b>		<b>Total</b>	<b>27</b>
		Inclusiv minori	-
În legătură cu :	lipsa temeiurilor pentru privarea în continuare de libertate		
	aplicarea altei măsuri de constrângere neprivative de libertate		27
	expirarea termenului de reținere		
	lipsa temeiurilor pentru reținere		
<b>Contestări ale părții apărării privind eliberarea mandatului de arestare preventivă</b>			<b>89</b>
<b>Persoane puse în libertate de instanța de recurs</b>			<b>16</b>
Inclusiv:	cu aplicarea altei măsuri de constrângere neprivative de libertate		5
	cu înlocuirea arestului preventiv cu arestarea la domiciliu		11
<b>Contestări ale procurorului privind refuzul eliberării mandatului de arestare preventivă</b>			<b>27</b>
Inclusiv:	Persoane arestate preventiv de instanța de recurs	<b>Total</b>	7
		Inclusiv minori	-
	Persoane în privința cărora a fost aplicată arestarea la domiciliu de instanța de recurs	<b>Total</b>	-
		Inclusiv minori	-
<b>Persoane în privința cărora s-a solicitat de procuror arestarea la domiciliu, din cele reținute</b>		<b>Total</b>	<b>3</b>
		Inclusiv minori	-
<b>Persoane arestate la domiciliu din cele în privința cărora au solicitat procurorii</b>		<b>Total</b>	<b>3</b>
		Inclusiv minori	-
Inclusiv:	învinuite pentru infracțiuni excepțional de grave		-
	învinuite pentru infracțiuni deosebit de grave		-
	învinuite pentru infracțiuni grave		3
	învinuite pentru alte infracțiuni		-
<b>Contestarea eliberării mandatului de arestare la domiciliu</b>	<b>De către partea apărării</b>		-
	<b>De către procurori</b>		-
<b>Contestări ale procurorului privind refuzul eliberării mandatului de arestare la domiciliu</b>			<b>-</b>
<b>Persoane în privința cărora s-a solicitat de procuror arestarea preventivă în contumacie</b>		<b>Total</b>	<b>12</b>
		Inclusiv minori	-
<b>Persoane arestate preventiv în contumacie (din rândul 47)</b>		<b>Total</b>	<b>1</b>
		Inclusiv minori	-
<b>Persoane trimise în judecată în stare de arestare preventivă</b>		<b>Total</b>	<b>38</b>
		Inclusiv minori	-
Inclusiv :	inculpate pentru infracțiuni excepțional de grave		5
	inculpate pentru infracțiuni deosebit de grave		25

	inculpate pentru infracțiuni grave	8	
	inculpate pentru alte infracțiuni	-	
	cu termenul de arestare până la 3 luni	9	
	cu termenul de arestare de la 3 la 6 luni	29	
	cu termenul de arestare peste 6 luni	-	
<b>Persoane trimise în judecată în stare de arestare la domiciliu</b>		<b>Total</b> 23	
	Inclusiv minori	-	
Inclusiv :	inculpate pentru infracțiuni excepțional de grave	1	
	inculpate pentru infracțiuni deosebit de grave	13	
	inculpate pentru infracțiuni grave	9	
	inculpate pentru alte infracțiuni	-	
	cu termenul de arestare până la 3 luni	7	
	cu termenul de arestare de la 3 la 6 luni	16	
	cu termenul de arestare peste 6 luni	-	
<b>Măsurii preventive revocate de procuror, din oficiu (art.195 alin.(3) CPP)</b>	<b>arestarea preventivă</b>	<b>Total</b>	2
		Inclusiv minori	-
	<b>arestarea la domiciliu</b>	<b>Total</b>	-
		Inclusiv minori	-
<b>Persoane în privința cărora s-a dispus de procuror reținerea în contumacie</b>		<b>Total</b> 49	
	Inclusiv minori	-	

### 7.2.2.3. Asistența juridică internațională

Au fost expediate pentru executare **42** cereri de asistență juridică (cele mai multe fiind inițiate în Federația Rusă – 9 cereri, în SUA – 8, în România - 4, în Ucraina – 2, în Franța, Italia, Olanda, Elveția, Suedia, Polonia precum și în alte state – a câte o cerere de comisie rogatorie (*comparativ cu 16 cereri de asistență juridică în anul 2019*).

La fel, de comun acord cu organele de urmărire penală din aparatul central al MAI, procurorii din cadrul PCCOCS au executat 9 comisii rogatorii formulate de autoritățile competente din România în număr de 3, din Letonia - 2, din Lituania, Franța, Italia și Germania a câte una.

### 7.2.2.4. Alte activități

De către procurorii secției conducere a urmăririi penale au fost examinate 619 adresări, cereri (plângeri) pe dosarele din conducere privind acțiunile sau inacțiunile reprezentanților organelor de urmărire penală, dintre care 154 au fost admise, comparativ cu 448 în perioada anului 2019, dintre care 126 admise. Prin urmare procurorii secției în perioada anului 2020 au soluționat cu 171 de adresări mai multe, decât în perioada anului precedent raportului.

În perioada anului 2020 de către conducerea PCCOCS pentru derogările în cadrul cauzelor penale au fost formulate 4 sesizări în conformitate cu prevederile art.52 din Codul de procedură penală, toate adresate conducerii CCTP. În rezultatul

examinărilor și controalelor de serviciu ofițerii de urmărire penală din cadrul CCTP au fost avertizați, fără a fi sancționați disciplinar. Temeiul reacționărilor a fost determinat în special din motivul inactivității în cadrul cauzelor penale, lipsa a careva acțiuni de urmărire penală pe perioade îndelungate, situație ce statuează tergiversări îndelungate ale urmăririlor penale și ce necesită în mod prioritar de a fi reabilitată.

### *7.2.3. Reprezentarea acuzării de stat*

Pe parcursul anului 2020, procurorii PCCOCS au reprezentat acuzarea de stat în instanța de fond în 707 cauze penale în privința a 1411 inculpați, în scădere față de perioada similară a anului trecut cu 67 dosare și 119 inculpați.

În context este necesar a menționa că indicii numerici al activității pe domeniul reprezentării acuzării este în scădere la toate compartimentele urmare a situației epidemiologice în care se află Republica Moldova și regimului special de activitate a instanțelor de judecată în perioada stării de urgență și de carantină instituite.

Atribuțiile reprezentării învinuirii în instanțele de judecată în cadrul PCCOCS revin atât procurorilor din Secția reprezentare a acuzării cât și celor din oficiile "Nord" și "Sud".

Astfel, în anul 2020, pe dosarele în care acuzarea de stat a fost reprezentată de către procurorii PCCOCS au fost pronunțate 197 sentințe în privința a 294 persoane, dintre care cu participarea procurorilor din Secția reprezentare a acuzării 136 sentințe în privința a 215 persoane; oficiul "Nord" - 35 sentințe în privința a 58 persoane și oficiul "Sud" – 19 sentințe în privința a 21 persoane.

În procedura simplificată, prevăzută de art.364<sup>1</sup> din Codul de procedură penală - judecata pe baza probelor administrate în faza de urmărire penală, au fost examinate 83 cauze în privința a 105 persoane, ceea ce constituie 43% din numărul total de cauze penale soluționate cu sentințe de condamnare sau, după caz, de încetare a procesului penal pe motive de nereabilitare. Dintre acestea, 49 cauze în privința a 55 persoane au fost examinate cu participarea procurorilor din cadrul Secției reprezentare a acuzării; 23 cauze în privința a 39 persoane – oficiul "Nord" și 11 cauze privind 11 persoane – oficiul "Sud".

În perioada vizată, au fost pronunțate 24 sentințe de achitare în privința a 37 persoane, ceea ce reprezintă 12,6 % din numărul total de cauze examinate. 18 sentințe de achitare în privința a 30 persoane au fost adoptate cu participarea procurorilor din Secția reprezentare a învinuirii, 4 sentințe în privința a 5 persoane – procurorii din cadrul oficiului "Nord" și 2 sentințe în privința a 2 persoane – procurorii din cadrul oficiului "Sud".

Dinamica achitării inculpaților comparativ cu perioada similară a anului 2019 este în creștere cu 6 sentințe.

Analizând motivele de drept care au întemeiat sentințele de achitare pronunțate în anul 2020, se determină următoarele date statistice:

- *nu s-a constatat existența faptei infracțiunii* – 6 cauze penale, în privința a 11 persoane, inclusiv 1 persoană juridică;
- *fapta nu a fost săvârșită de inculpat*– 3 cauze penale în privința a 4 persoane;
- *fapta inculpatului nu întrunește elementele infracțiunii*– 14 cauze penale în privința a 21 persoane, inclusiv 1 persoană juridică;
- *fapta nu este prevăzută de legea penală ca infracțiune* - 1 cauză penală în privința 1 persoane.

Pe 3 cauze penale în privința a 5 inculpați, procurorii, constatând că ansamblul de probe cercetate de instanța de judecată nu confirmă învinuirea adusă inculpaților, au renunțat integral la învinuiri, iar instanțele de judecată au adoptat sentințe de achitare, care nu au fost contestate de către procurori.

În rest, celelalte 21 sentințe de achitare în privința a 32 inculpați au fost apreciate de procurori ca ilegale și contestate cu apel.

Analizând sentințele de achitare pronunțate în anul 2020, cauzele ce au generat adoptarea acestor soluții au fost sistematizate în trei categorii:

1) Prestația instanței de judecată: aprecierea diferită, în majoritatea cazurilor unilaterală, neobiectivă și fără o analiză corespunzătoare a probelor sau, în general, lăsarea fără o apreciere a acestora;

2) Prestația procurorilor: expedierea în instanța de judecată a cauzelor penale în lipsa probelor concludente și suficiente pentru obținerea condamnării sau a cauzelor penale cu grave erori/omisiuni procesuale, precum și a cauzelor penale în care acțiunile inculpatului nu întrunesc elementele infracțiunii;

3) Comportamentul părților sau participanților în proces: schimbarea declarațiilor date la etapa urmăririi penale de către partea vătămată sau martori, imposibilitatea audierii acestora în ședința de judecată din cauza plecării lor peste hotare, concluziile divergente ale expertizelor suplimentare sau contraexpertizelor numite pe parcursul judecării cauzei etc.

În perioada supusă evaluării, cu participarea procurorilor PCCOCS au fost pronunțate 29 sentințe de încetare (aproximativ 14% din numărul total de sentințe) în privința a 55 persoane.

Sentințele de încetare au fost întemeiate pe: art.332 alin.(2) din Codul de procedură penală a fost încetată urmărirea penală în privința a 15 persoane pe 6 cauze penale.

În baza art.332 alin.(1) coroborat cu art.275 pct.5) – 9) din Codul de procedură penală au fost pronunțate **11** sentințe de încetare în privința a **23** persoane: art.275 pct.5) din Codul de procedură penală (decesul făptuitorului) – 1/4, art.275 pct.7) din Codul de procedură penală (existența unei hotărâri judecătorești definitive în legătură cu aceeași acuzație) – 1/1 și art.275 pct.9) din Codul de procedură penală (existența altor circumstanțe care exclude sau condiționează tragerea la răspundere penală) – 9/18.

Pe **1** cauză penală în privința la **1** persoană a fost pronunțată sentința de încetare în legătură cu împăcarea părților (art.109 din Codul de procedură penală).

De asemenea pe **1** cauză penală în privința la **1** persoană a fost pronunțată sentința de încetare cu liberarea inculpatului de răspunderea penală și tragerea lui la răspunderea administrativă conform art.55 din Codul penal.

Pe **7** cauze penale în privința a **9** persoane au fost pronunțate sentințe de încetare în temeiul art.60 din Codul penal – prescripția tragerii la răspundere penală.

Pe **3** cauze penale în privința a **6** persoane au fost pronunțate sentințe de încetare în temeiul art.107 din Codul penal – aplicarea amnistiei.

Recuperarea cheltuielilor de judecată constituie o preocupare permanentă pe plan intern al statului, fapt care impune necesitatea restituirii de către persoanele vinovate a cheltuielilor judiciare pe care le suportă nemijlocit statul în legătura cu desfășurarea procesului penal și promovarea mecanismelor de asigurare a evaluării în cadrul cauzelor penale a cuantumului real al cheltuielilor judiciare suportate de către stat pe fiecare cauză penală în parte.

Astfel, în perioada supusă evaluării acuzatorii de stat au solicitat încasarea de la persoanele vinovate de comiterea infracțiunilor a cheltuielilor de judecată în sumă totală de 715.305 lei. În prima instanță, a fost dispusă încasarea de la inculpați a cheltuielilor judiciare în sumă de 518.063 lei, ceea ce constituie 72% din suma solicitată.

O atenție sporită, în activitatea procurorilor care reprezintă învinuirea în instanța de judecată, este acordată confiscării bunurilor utilizate la săvârșirea infracțiunilor sau rezultate din activitatea infracțională și restituirii prejudiciului cauzat prin infracțiune.

Astfel, în baza sentințelor adoptate în perioada de raport, au fost confiscate bunuri în valoare totală de 10.925.120 lei.

Totodată, în baza sentințelor adoptate în prima instanță a fost dispusă restituirea prejudiciului cauzat părților vătămate (persoane fizice și juridice) în valoare totală de 2.520.718 lei.

În tabelul ce urmează au fost reflectați indicii numerici privind rezultatele activității secției judiciare, în raport cu perioada similară a anului 2020.



<b>Activitatea de reprezentare a acuzării de stat de către procurorii din cadrul PCCOCS</b>				
		<b>Anul 2019</b>	<b>Anul 2020</b>	
<b>Total cauze pe care a fost reprezentată acuzarea</b>	dosare	762	707	
	persoane	1497	1411	
<b>Total sentințe pronunțate</b>	dosare	274	197	
	persoane	416	294	
<b>Sentințe de condamnare</b>	dosare	214	144	
	persoane	313	202	
<b>Inclusiv</b>	<b>Închisoare</b>	dosare	75	62
		persoane	111	88
	<b>Suspendarea condiționată a executării pedepsei</b>	dosare	78	62
		persoane	120	88
	<b>Amenda</b>	dosare	57	17
		persoane	78	22
	<b>Munca neremunerată în folosul comunității</b>	dosare	4	3
		persoane	4	4
<b>Sentințe de încetare</b>	dosare	42	29	
	persoane	68	55	
<b>Sentințe de achitare</b>	dosare	18	24	
	persoane	35	37	
<b>Valoarea bunurilor confiscate (lei)</b>		60 213 577	10 925 120	
<b>Valoarea prejudiciului reparat persoanelor fizice și juridice (lei)</b>		4 181 573	2 520 718	
<b>Apeluri/recursuri înaintate de acuzaatori</b>	dosare	133	94	
	persoane	192	154	
<b>Cauze penale la sfârșitul perioadei de raport</b>	dosare	488	510	
	persoane	1081	1117	

La sfârșitul perioadei de raport, acuzatorii de stat ai PCCOCS reprezintă învinuirea în instanțele de fond în **510** cauze penale în privința a **1117** inculpați.

#### **7.2.4. Transparența și promovarea imaginii procuraturii**

În perioada anului 2020, Procuratura pentru Combaterea Criminalității Organizate și Cauze Speciale a realizat 380 de comunicări cu presa.

Dintre acestea, în 78 de interacțiuni a avut loc în baza instrumentului principal de comunicare cu mass-media - comunicatul de presă. Suplimentar, au fost emise declarații de presă și precizări solicitate din partea reprezentanților media.

Segmentat pe tipurile de comunicare mediatică, prevalează forma scrisă, cu 205 interacțiuni. Aceasta este urmată de comunicarea la televiziune cu 117 interacțiuni și

cea radiofonică cu 54 interacțiuni. De asemenea, au avut loc și 4 interacțiuni directe cu agențiile de presă.

În majoritatea cazurilor, comunicatele de presă publicate pe pagina de internet oficială a procuraturii au fost dublate prin publicarea pe contul din rețeaua de socializare a Procuraturii pentru Combaterea Criminalității Organizate și Cauze Speciale. Ulterior, aceste publicații erau distribuite în grupuri de interes din aceeași rețea.

Totodată, comunicarea cu presa a avut loc și la nivel de satisfacere a solicitărilor de acces la informație - 10 răspunsuri expediate presei.

În ceea ce privește domeniile dreptului și tematicilor sociale, care au vizat comunicarea cu presa, majoritatea acestora o constituie subiecte cu rezonanță socială sporită (327 unități), urmate de comunicările care vizau drepturile constituționale ale omului (36 unități), trafic de ființe umane (7 unități), corupție și protecționism (5 unități), precum și drepturile minorilor (1 unitate).

#### ***7.2.5. Obiectivele PCCOCS pentru anul 2021***

Pentru sporirea eficienței activității, în următoarea perioadă, PCCOCS își propune realizarea următoarelor **obiective**:

- sporirea calității urmăririi penale și asigurarea termenului rezonabil al acesteia, cu utilizarea de către procurori a tuturor pârghiilor procesuale, pentru asigurarea eficienței în activitatea organelor de urmărire penală, precum și intensificarea controlului asupra subdiviziunilor specializate, abilitate de a efectua măsuri speciale de investigații;
- orientarea în continuare la cercetarea cauzelor penale complexe, cu asigurarea investigațiilor financiare paralele și reparării prejudiciului cauzat prin infracțiune, precum și calcularea și justificarea tuturor cheltuielilor suportate în legătură cu desfășurarea urmăririi penale și examinării judiciare a cauzelor penale, cu încasarea acestora de la persoanele condamnate;
- valorificarea investigațiilor interstatale prin crearea în continuare a unor grupe comune de investigație;
- asigurarea transparenței în activitatea desfășurată, cu informarea societății despre rezultatele urmăririi penale și judecării cauzelor de rezonanță sau complexe;
- ridicarea nivelului calitativ și motivațional ale actelor procesuale (începând cu răspunsurile la adresările cetățenilor și continuând cu învinuiri, demersuri, rechizitorii, pledoarii);
- neadmiterea pornirii urmăririi penale neîntemeiate, inclusiv în lipsa actelor de constatare ale organelor competente;

- revederea pozițiilor asupra investigării acțiunilor agenților economici și persoanelor ce gestionează afacerile comerciale;
- restabilirea completă a evidențelor dictate de actele normative interdepartamentale și instituționale, inclusiv redresarea completă a situației pe domeniul introducerii fișelor statistice;
- identificarea factorilor vulnerabili și preântâmpinarea eventualelor factori coruptibili în activitatea angajaților PCCOCS.

## CAPITOLUL VIII. CONCLUZII ȘI PRIORITĂȚI

### 8.1. Concluzii privind activitatea Procuraturii în anul 2020

Nivelul scontat de performanță a Procuraturii pentru anul precedent a fost afectat de volumul mare de lucru al procurorilor, complexitatea sporită a cazurilor, numărul mare de persoane implicate și nu în ultimul rând de situația pandemică din țară.

În acest context, necesitatea de modernizare, consolidare instituțională și utilizare eficace a resurselor a devenit mai imperioasă, pentru a asigura un act de justiție efectiv, rapid și care să răspundă exigențelor societății.

Asigurarea respectării drepturilor persoanelor și examinarea în termen rezonabil a cazurilor a constituit un obiectiv principal în activitatea procurorilor, fiind impuse noi directive pentru evitarea urmăririlor și arestărilor neîntemeiate și ilegale.

Exercitarea promptă a acțiunilor de urmărire penală, utilizarea pe larg a activităților speciale de investigație, conlucrarea cu organele de drept din țările vecine au făcut posibil realizarea unor pași importanți în combaterea criminalității, iar întru realizarea scopurilor și obținerea rezultatelor scontate se impune conjugarea eforturilor tuturor instituțiilor de drept, în lupta cu criminalitatea.

Evaluarea și recuperarea prejudiciului cauzat prin infracțiuni în perioada anului 2020 a constituit, ca și în perioadele precedente, unul din obiectivele de bază ale activității efectuate de către procurori și organele de urmărire penală. Pentru orientarea corectă a investigațiilor au fost create grupuri de lucru, elaborate metodologii și ghiduri în acțiuni ș.a.

Tot în perioada de raport, Procuratura a fost preocupată de investigarea cazurilor de mediu și de interes public, numărul cărora pentru anul 2020 au fost în creștere, sferă cărora va rămâne în continuare prioritară pentru Procuratură.

Activitatea de analizare și unificare a practicii judiciare în vederea identificării problemelor de drept soluționate diferit de către instanțele de judecată a asigurat legalitatea soluțiilor finale pe fiecare caz diferit justiției.

În ceea ce privește imaginea instituțională, Procuratura a urmărit adoptarea unor standarde de comunicare publică de natură să asigure echilibrul între accesul la informațiile de interes public și respectarea drepturilor și libertăților fundamentale ale omului, mai ales dreptul la protecția vieții private și prezumția de nevinovăție.

Totodată, Procuratura a urmărit să coopereze în cadrul legal cu toate instituțiile statului din celelalte puteri, inclusiv și-a exprimat de fiecare dată disponibilitatea la dialog în vederea găsirii acelor soluții legislative care să corespundă standardelor europene, să fie conforme angajamentelor internaționale și să protejeze societatea de infracționalitate.

În contextul activității expuse, putem conchide, că în perioada de raport Procuratura și-a îndeplinit misiunea constituțională și este pregătită să contribuie în continuare cu diligență la realizarea justiției.

## 8.2. Priorități pentru anul 2021

Pentru anul 2021, prioritățile Procuraturii rămân a fi asigurarea respectării drepturilor omului, supremației legii la toate etapele procesului penal și în toate domeniile de activitate, după cum urmează:

### *Management instituțional, politici și legislație*

- Executarea Planului de Dezvoltare Strategică a Procuraturii pentru anii 2021-2025;
- Asigurarea implementării *sistemului de control intern managerial* în cadrul Procuraturii în conformitate cu standardele în domeniu, întru asigurarea unei bune guvernări a instituției;
  - Promovarea unui *climat de integritate instituțională* în cadrul Procuraturii;
  - Integrarea eficientă a Procuraturii în realizarea documentelor de politici adoptate la nivel național în domenii specifice, cum ar fi: *respectarea drepturilor omului, independența și integritatea în sectorul justiției, combaterea corupției, combaterea criminalității organizate, combaterea spălării banilor, combaterea infracțiunilor ecologice ș.a.*;
  - Extinderea cadrului de colaborare cu partenerii de dezvoltare, inclusiv prin atragerea proiectelor de asistență;
  - Asigurarea unui nivel înalt de protecție a datelor cu caracter personal în conformitate cu instrumentele juridice și cu standardele internaționale, ale UE și ale Consiliului European;
  - Participarea Procuraturii la procesul legislativ prin elaborarea și avizarea proiectelor de acte legislative/normative ale autorităților publice pe domeniile de activitate ale instituției, în special ce ține de: *modificarea Capitolului IX din Codul penal, modificarea prevederilor din Codul de procedură penală în vederea*

*simplificării procedurii de urmărire penală, delimitării competenței de exercitare a urmăririi penale pe cazurile de corupție de nivel înalt, audierea prin intermediul teleconferinței ș.a.;*

*Domeniul urmăririi penale*

- Dezvoltarea continuă și asigurarea procesului de specializare a procurorilor pe domenii specifice, cum ar fi: *infracțiunile săvârșite cu folosirea tehnologiilor informaționale, cele cu caracter transnațional și de crimă organizată, cele de spălarea banilor și generatoare de profit ilicit, precum și cele ecologice;*

- Aplicarea sistematică a prevederilor legale și a metodologiilor, care se referă la investigarea infracțiunilor și la efectuarea investigațiilor financiare paralele, inclusiv cu concursul Agenției de Recuperare a Bunurilor Infracționale, în vederea urmăririi și confiscării bunurilor provenite din activitatea infracțională, recuperarea prejudiciului cauzat prin infracțiune, precum și a cheltuielilor judiciare, orientarea corectă a instanțelor de judecată în vederea aplicării corespunzătoare a dispozițiilor normative ce guvernează aceste institute procesuale;

- Organizarea și asigurarea schimbului de informații analitice între organele de drept referitor la aspecte ale dezvoltării fenomenului criminalității informatice, particularităților de tactică și procedură; ajustarea legislației la particularitățile de investigare a crimelor cibernetice;

- Dezvoltarea Sistemului Informațional Automatizat „Urmărire penală: E-Dosar”, inclusiv prin realizarea interconexiunii cu sistemele informaționale ale altor organe de drept, crearea de noi module în Sistem pe domenii specifice de infracțiuni (*corupție, economice, spălarea banilor, trafic de ființe umane, trafic de droguri ș.a.*), precum și asigurarea serviciilor de mentenanță a sistemului;

- Excluderea din practica procurorilor a cazurilor de încălcare a drepturilor și libertăților fundamentale ale persoanelor, în special, a cazurilor de rețineri și solicitări neîntemeiate și ilegale de arestare, de aplicare neîntemeiată a altor măsuri procesuale de constrângere; de pornire abuzivă a urmăririi penale; de tergiversare a urmăririi penale și menținere nejustificată a persoanelor în calitate de bănuți sau învinuiți; de dispunere abuzivă și neîntemeiată a efectuării măsurilor speciale de investigații și/ sau a perchezițiilor;

- Asigurarea desfășurării activității în faza prejudiciară a procesului penal potrivit standardelor și obligațiilor pozitive ce rezultă din Convenția europeană pentru apărarea drepturilor omului și a libertăților fundamentale, astfel încât să fie evitate riscurile condamnării Republicii Moldova la CtEDO (în special pentru violarea art.2,3,4,5,6, 8 etc. din Convenție);

- Identificarea cazurilor imputabile procurorilor de încălcare a drepturilor omului în cadrul procesului penal și inițierea cercetării unor astfel de cazuri;

- Asigurarea în continuare a procesului de monitorizare a desfășurării

cercetărilor în cauze penale cu termene îndelungate de urmărire penală, identificarea de noi soluții în vederea accelerării investigațiilor și reducerii numărului de cauze tergiversate;

- Contribuirea la reformarea fazei pre-judiciare a procesului penal, în vederea debirocratizării procesului și ajustării lui la practicile și modelele europene ale institutului de urmărire penală;

- Utilizarea în continuare a procedeele legale pentru unificarea practicii de urmărire penală și judiciară, inclusiv prin utilizarea eficientă a institutului recursului în interesul legii, instrucțiunilor cu caracter general date de Procurorul General;

- Participarea la identificarea soluțiilor întru crearea condițiilor de detenție persoanelor cu probleme de sănătate mintală în privința cărora se desfășoară urmărirea penală și se examinează cauze penale în judecată, până la pronunțarea sentinței.

*Justiție juvenilă/combateră violenței în familie*

- Consolidarea rețelei de procurori specializați în cauzele penale privind minorii;
- Dezvoltarea capacităților instituționale în domeniul protecției drepturilor copiilor victime/martori ai infracțiunilor și audierii acestora în condiții speciale;

- Consolidarea mecanismelor efective de combatere a violenței domestice;

*Investigarea fraudelor contra mediului și intereselor publice*

- Consolidarea capacităților instituționale la compartimentul investigării infracțiunilor ecologice;

- Eficientizarea interacțiunii cu organele de control, pentru fortificarea capacității de evaluare a prejudiciului adus mediului;

- Dezvoltarea dialogului cu organele de control, în vederea sporirii calității materialelor adresate organului de urmărire penală, referitoare la gestionarea ilegală a patrimoniului public.

*Domeniul judiciar*

- Întreprinderea unor măsuri pro-active pentru urgentarea judecării dosarelor penale aflate timp îndelungat pe rolul instanțelor de judecată.

- Responsabilizarea acuzatorilor de stat prin implementarea unui nou mecanism de evaluare a dosarelor cu hotărâri irevocabile de achitare a inculpaților sau de încetare a proceselor penale pe motive de nereabilitare a acestora.

- Continuarea identificării, din oficiu sau la cerere, a cauzelor penale cu tentă politică și întreprinderea măsurilor legale pentru repunerea persoanelor menționate în drepturi.

- Reevaluarea acuzațiilor aduse în cauzele penale deferite instanțelor de judecată cu inculpați învinuiți de comiterea infracțiunilor de escrocherie, în raport cu noile politici promovate în domeniu.

- Intensificarea procesului de identificare a practicilor judiciare neuniforme și

soluționarea acestor chestiuni prin declanșarea recursurilor în interesul legii.

- Reevaluarea procedurilor, practicilor și tacticilor de reprezentare a învinuirii în instanțele de apel după achitarea inculpaților sau încetarea proceselor penale pe motive de nereabilitare în instanțele de fond.

- Reevaluarea politicilor de reabilitare a victimelor represiunilor politice în raport cu constatările formulate în Hotărârea Curții Constituționale nr.2 din 12.01.2021.

- Reglementarea și implementarea mecanismului de interacțiune între Procuratura Generală și Agentul Guvernamental la formularea poziției Republicii Moldova în fața Curții Europene pentru Drepturile Omului, precum și la examinarea sesizărilor Ministerului Justiției în vederea intentării acțiunilor în regres a statului în condițiile art.2024 alin.(2) Cod civil.

- Continuarea procesului de diseminare a evoluției jurisprudenței relevante a Curții Europene pentru Drepturile Omului și a Curții Constituționale organelor procuraturii.

- Continuarea reprezentării în instanțe a intereselor Procuraturii în pricinile civile și procesele administrative, cu identificarea soluțiilor de responsabilizare a personalului Procuraturii în realizarea procesului decizional.

#### *Cooperare și asistență juridică internațională*

- Asigurarea cooperării eficiente a Procuraturii cu organele de urmărire penală naționale și cu omologii străini (inclusiv prin dezvoltarea mecanismelor de interacțiune on-line, datorită situației pandemice generate de COVID-19) în vederea asigurării bunului mers al investigațiilor penale a activităților infracționale organizate și transnaționale;

- Continuarea cooperării cu EUROJUST, atât sub aspectul coordonării activităților investigative cu caracter transfrontalier, cât și cel al creării și funcționării Echipelor comune de investigație;

- Menținerea interacțiunii eficiente cu partenerii de dezvoltare în vederea fortificării capacităților Procuraturii.

#### *Cooperare la nivel național*

- Intensificarea interacțiunii cu organele de control la abordarea cazurilor sensibile în societate, în special în domeniile: ecologic, fiscal, energetic, gestionarea proprietății publice, cu revizuirea/semnarea acordurilor de colaborare interinstituțională;

- Dezvoltarea dialogului interprofesional inițiat prin Carta interprofesională a judecătorilor, procurorilor și avocaților din Republica Moldova;

- Dezvoltarea unui dialog cu alte autorități publice, în conformitate cu principiile independenței și separării puterilor în stat, în vederea asigurării bunei funcționări a Procuraturii și asigurarea respectării drepturilor și intereselor cetățenilor, precum și

pentru protecția intereselor generale ale societății.

*Relații publice, promovarea imaginii instituției*

- Implementarea Strategiei de comunicare externă a Procuraturii;
- Continuarea editării Revistei Procuraturii Republicii Moldova ca fiind o platformă de dezbateri a unor diverse și actuale tematici juridice, precum și un instrument de cunoaștere și dezvoltare a corpului de procurori.



**Informații aferent stării și dinamicii infracționalității,  
după categorii de infracțiuni, înregistrate în republică în ultimii ani**

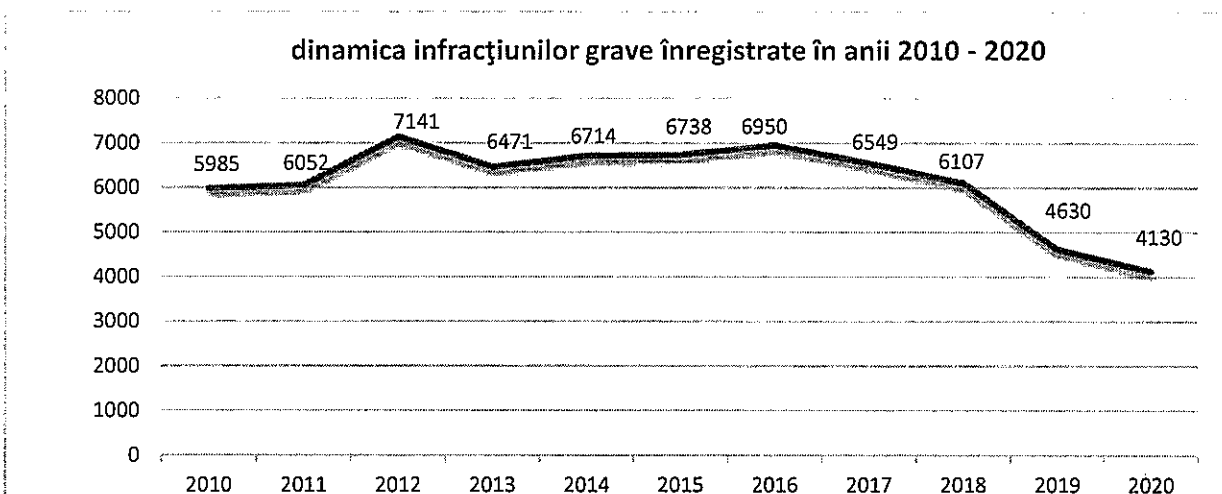
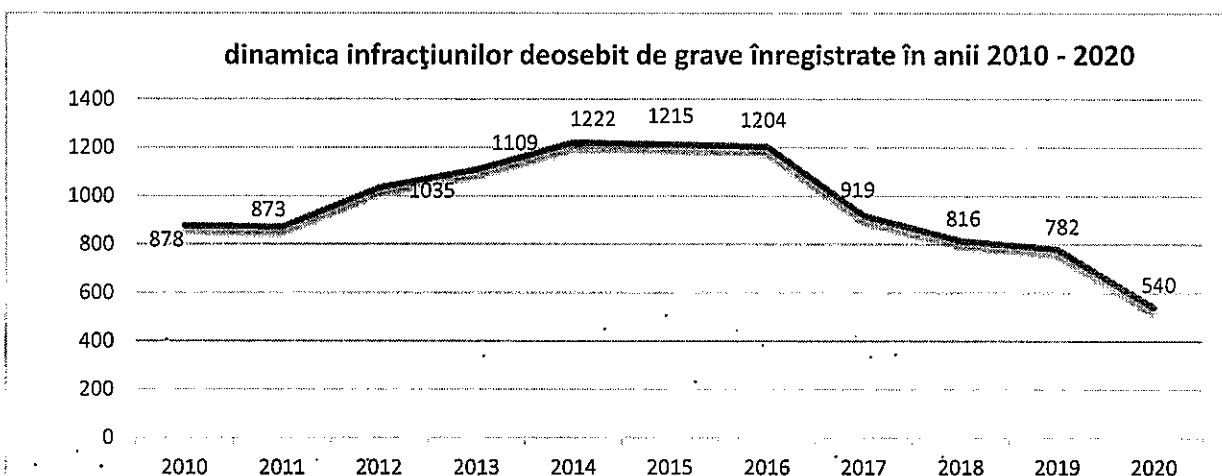
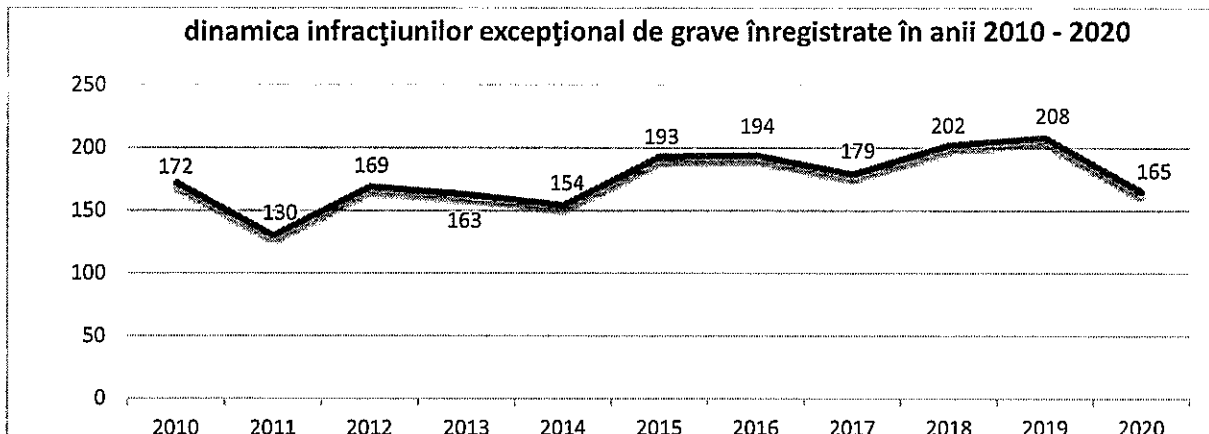

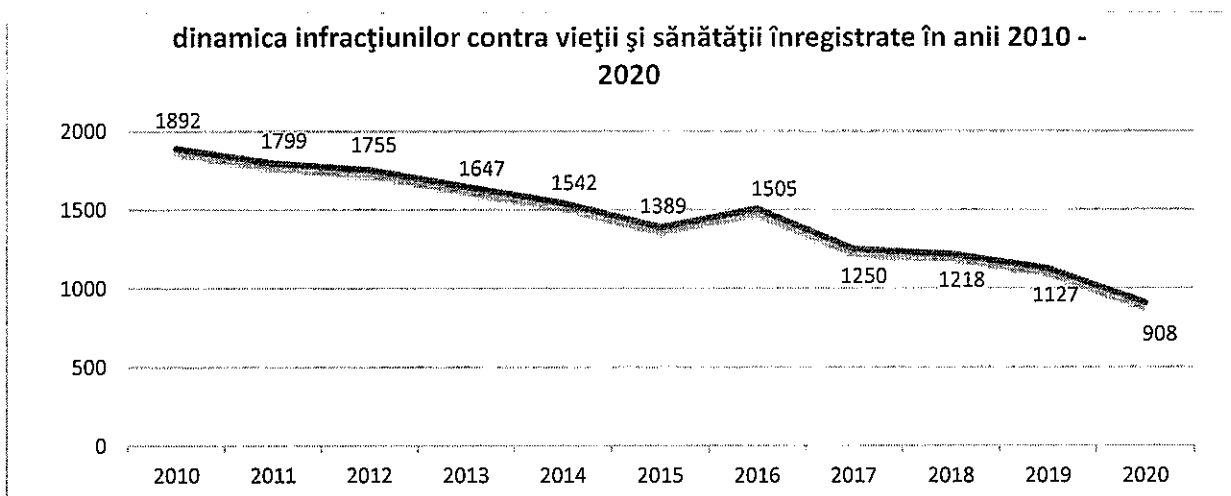
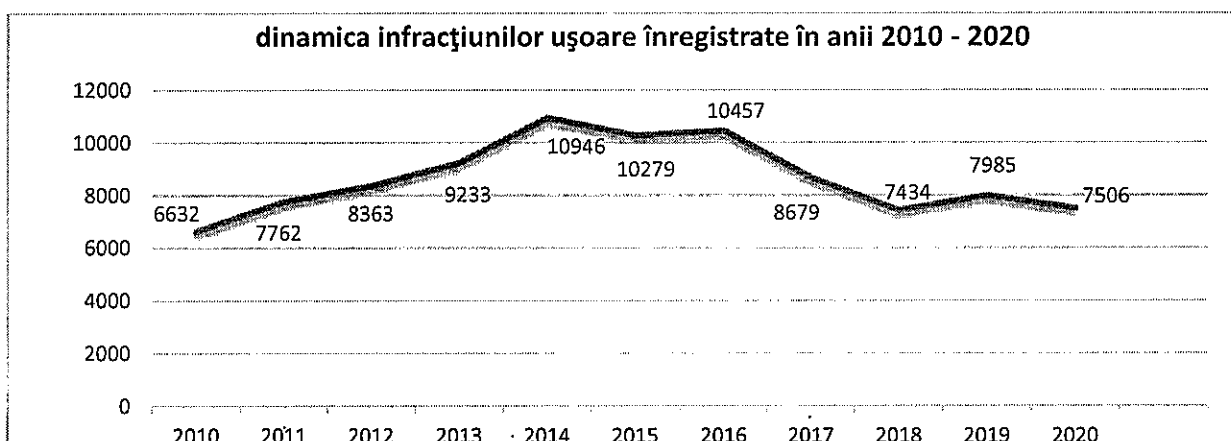
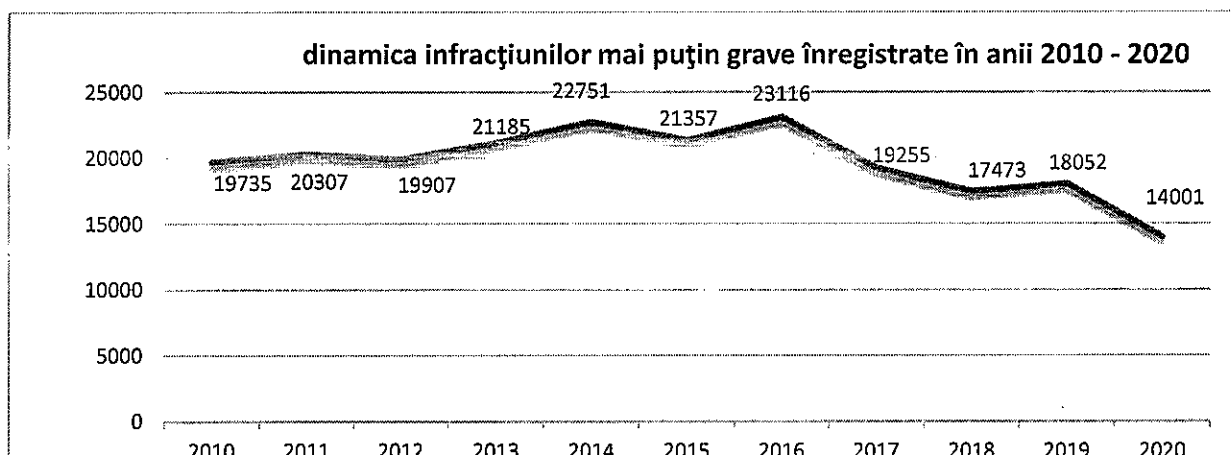

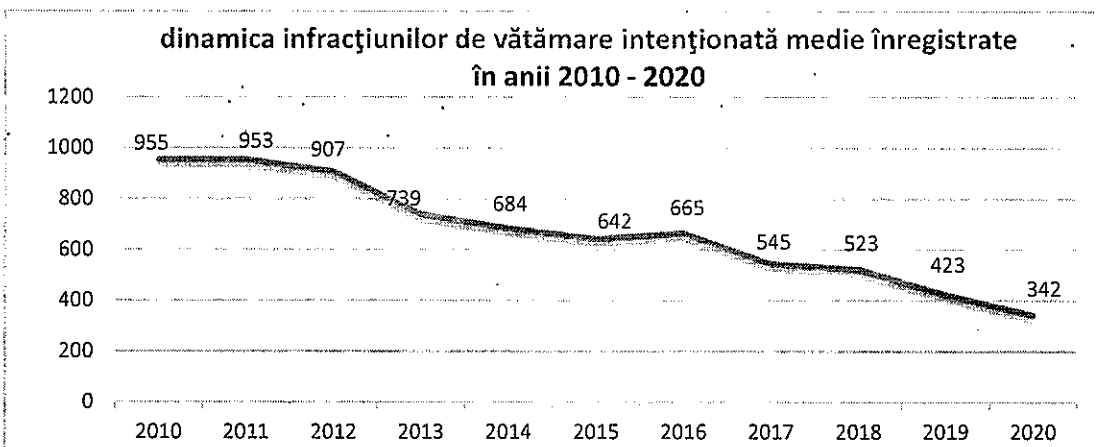
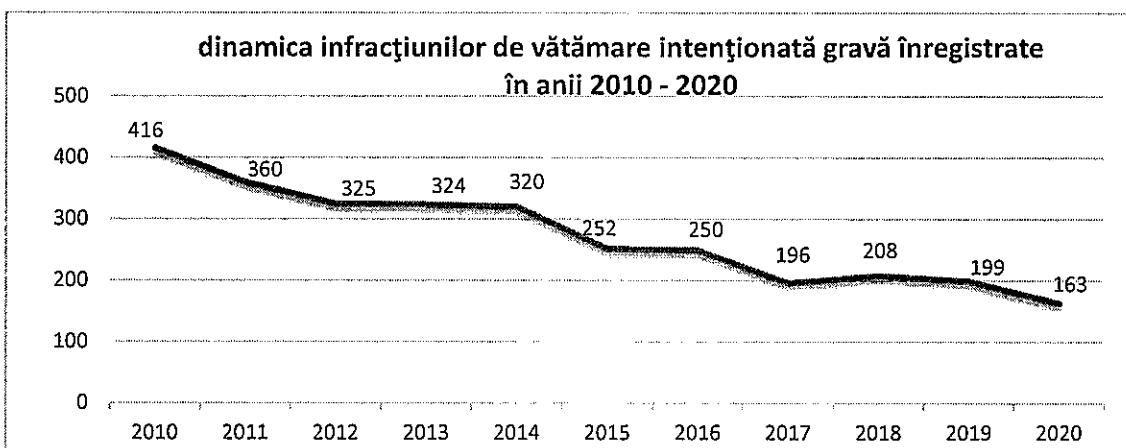
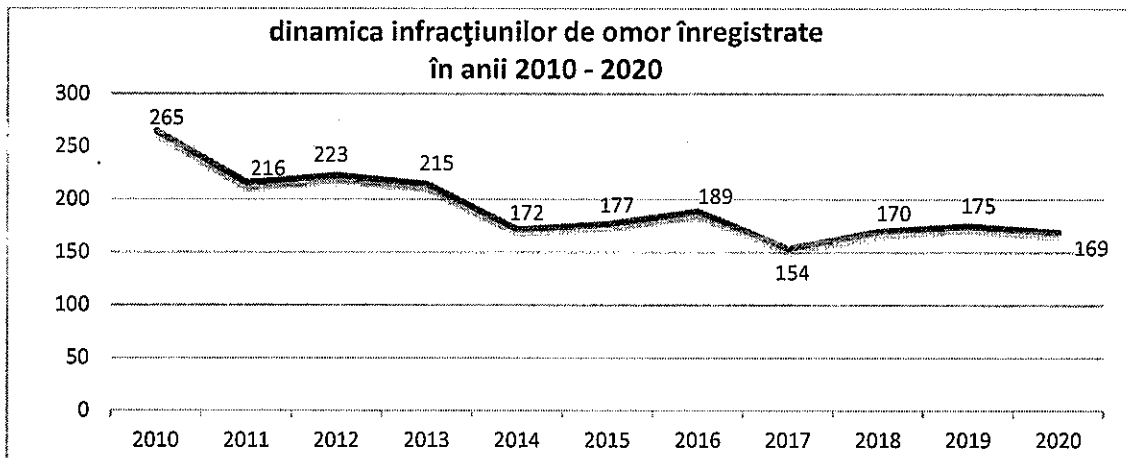

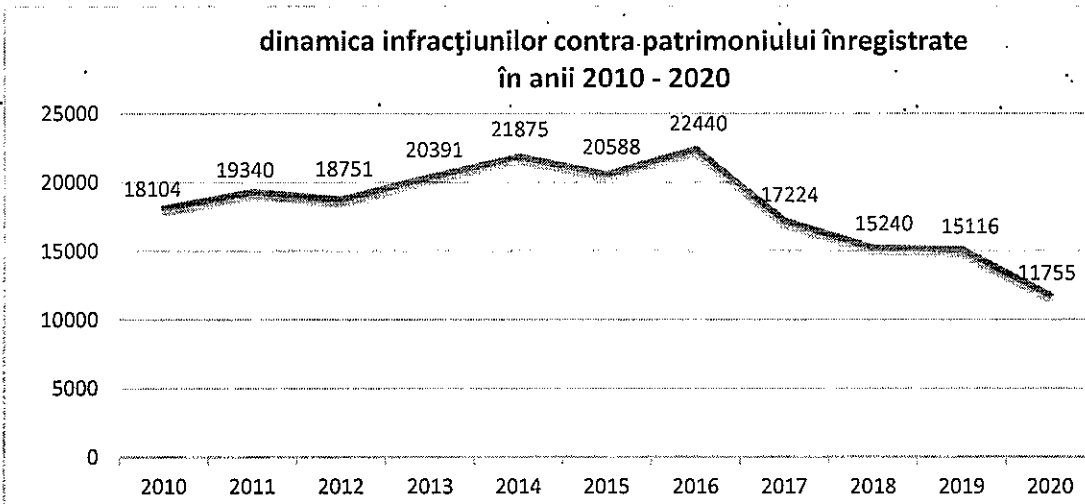
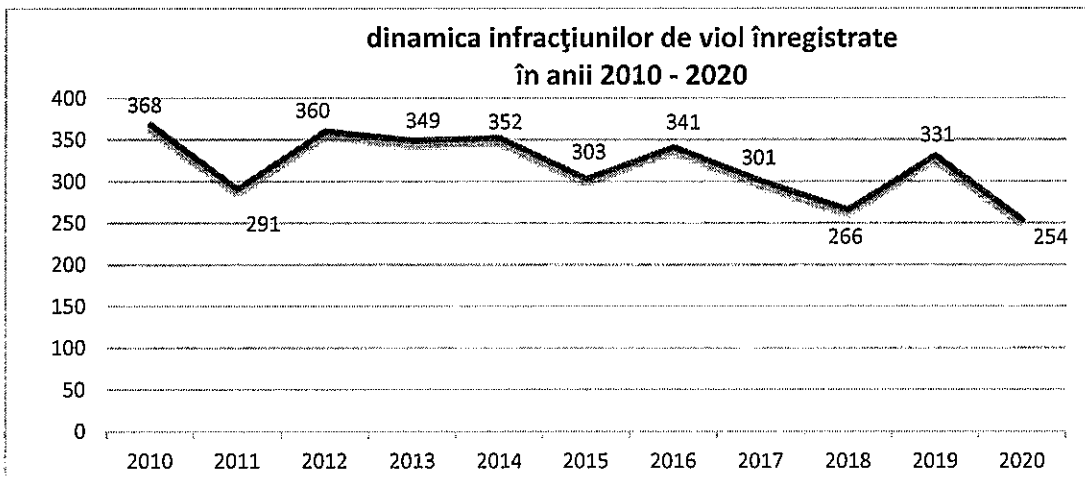
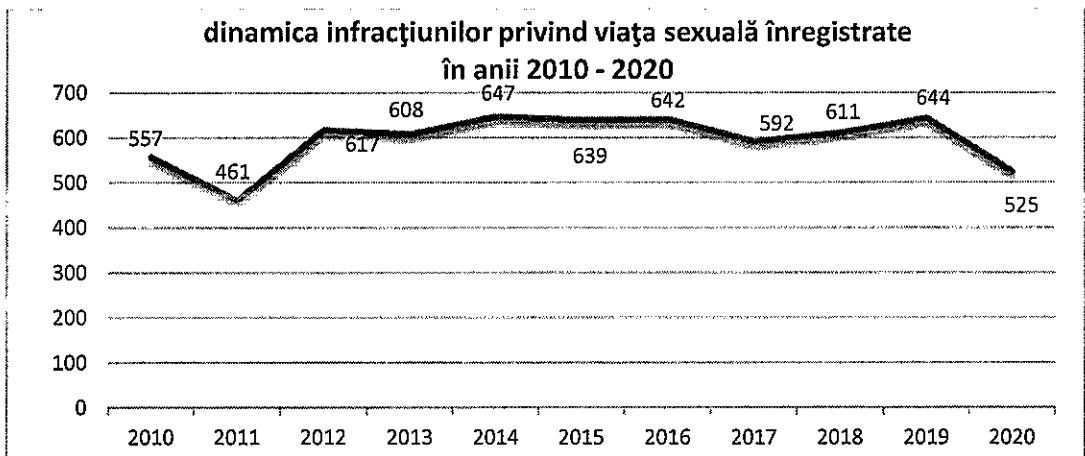

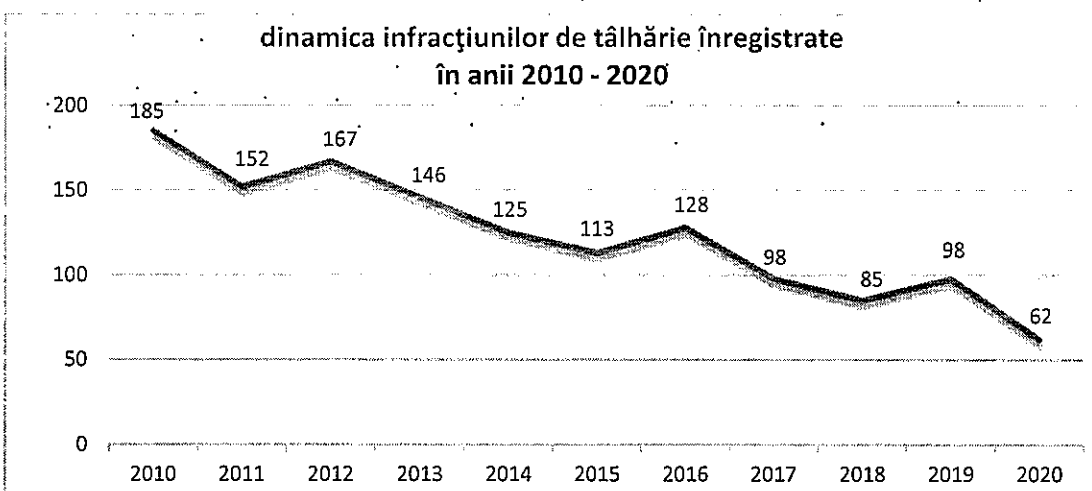
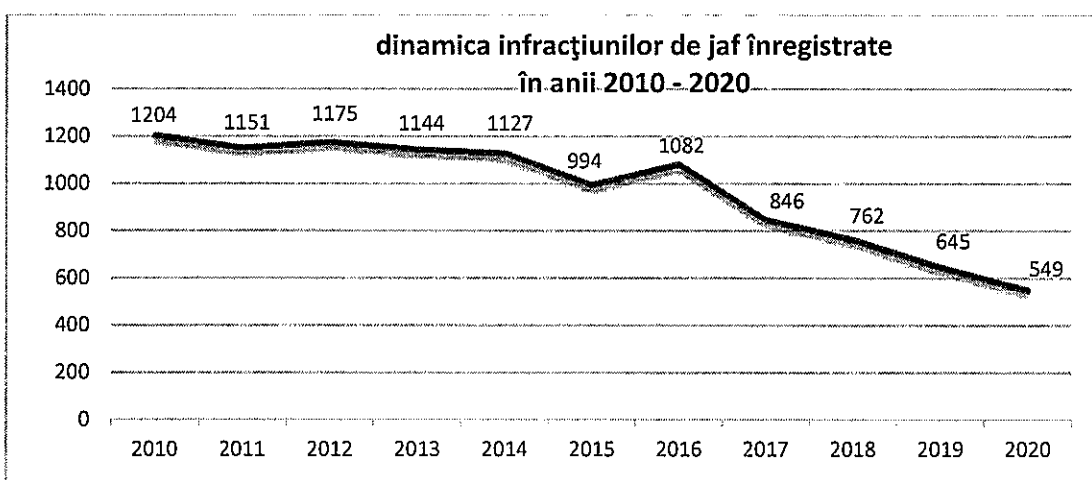
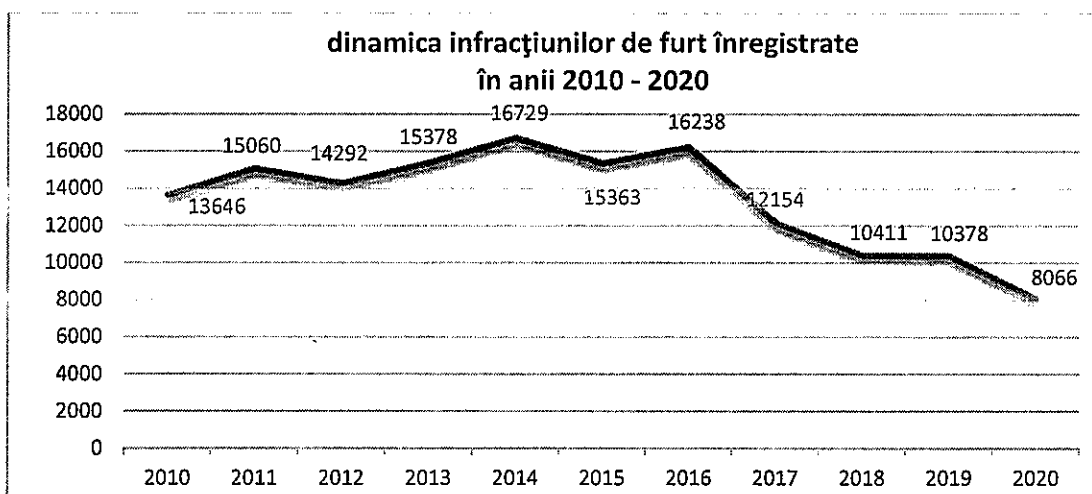

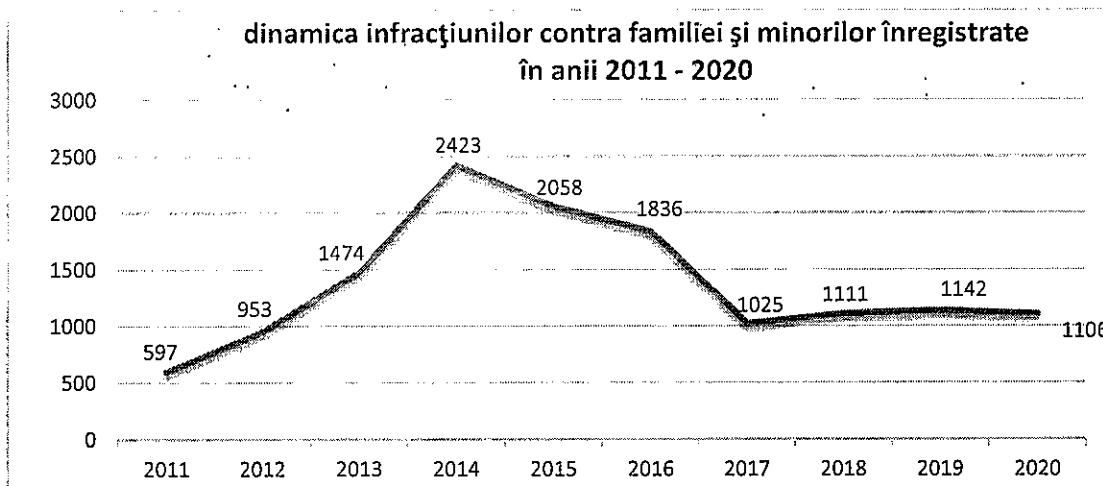
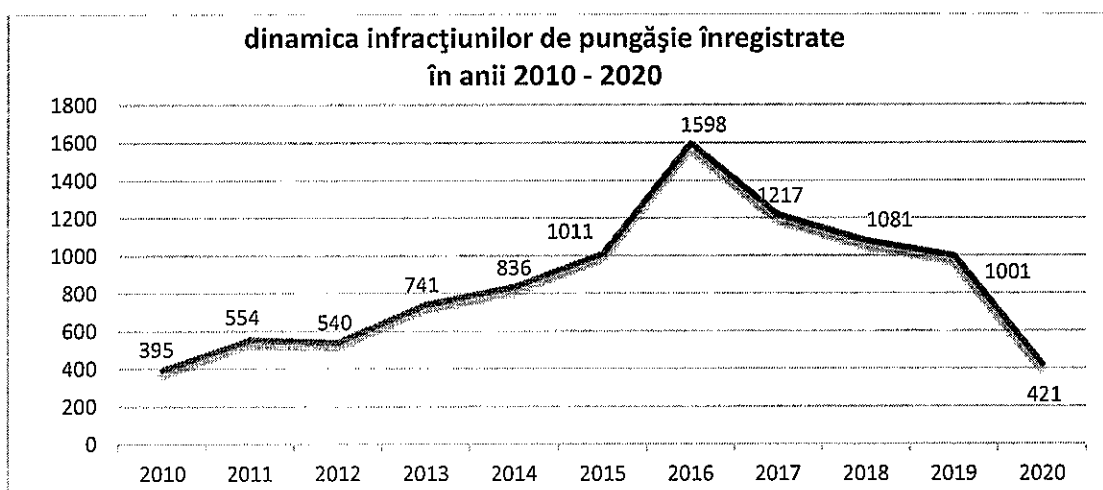
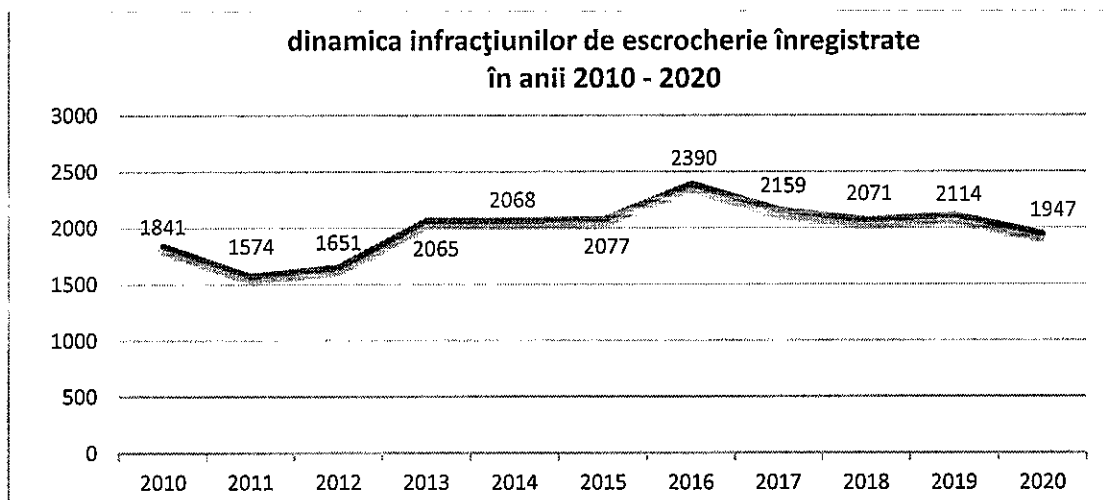

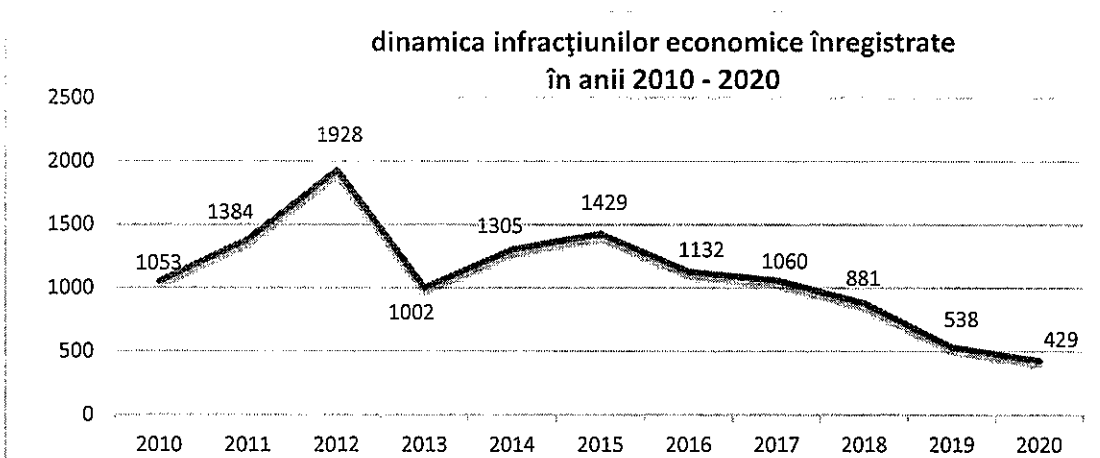
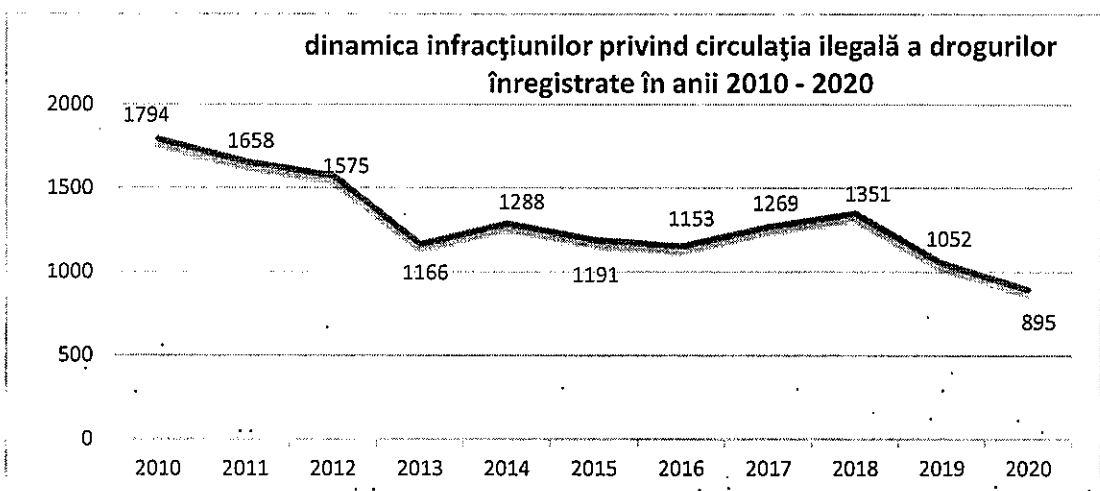
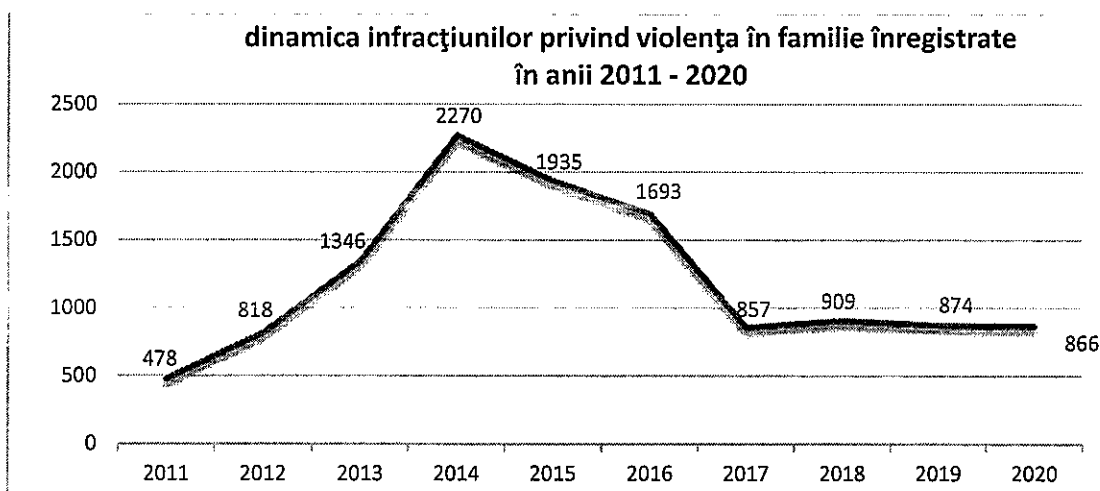

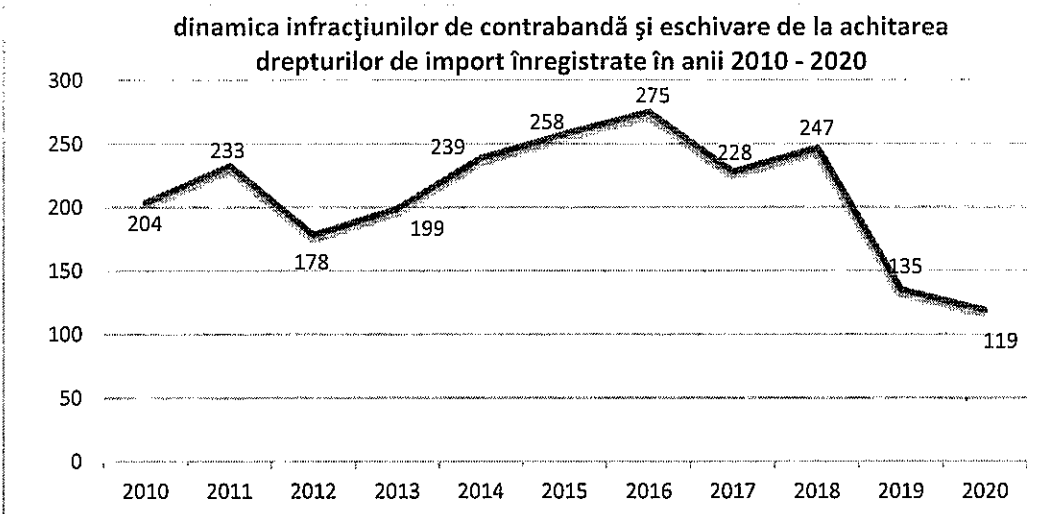
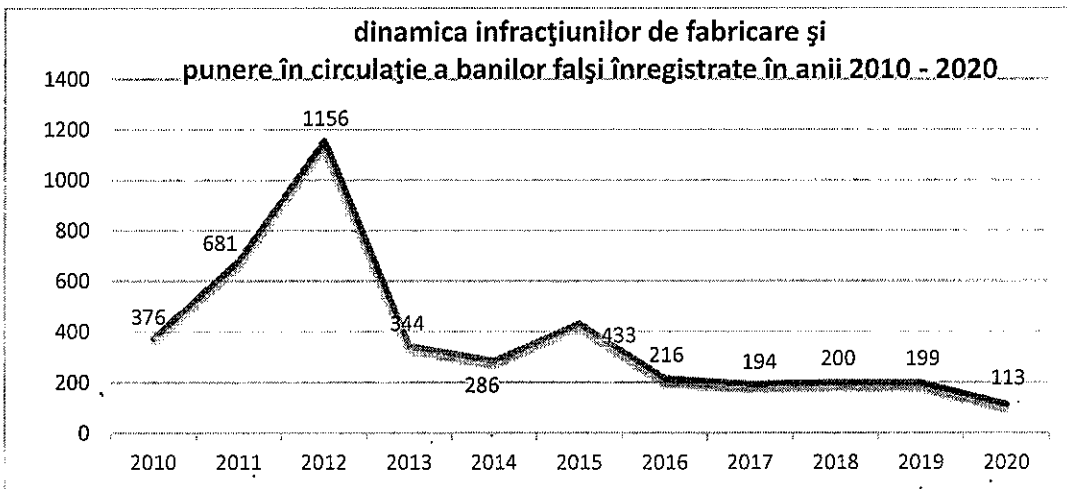
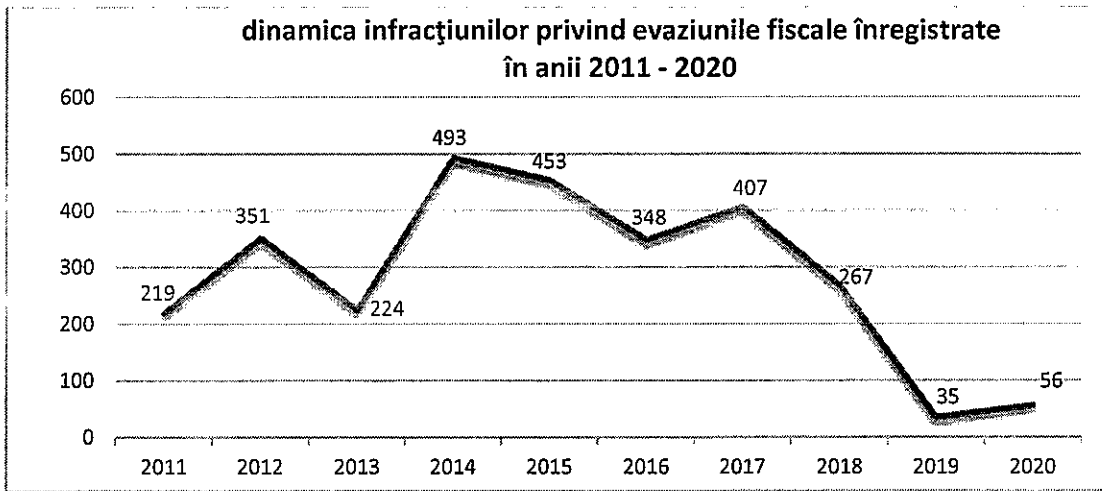



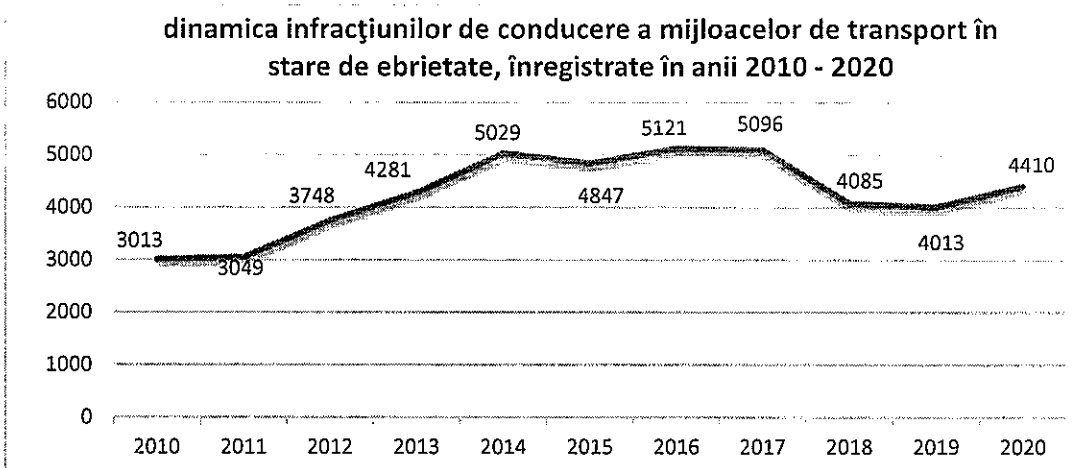
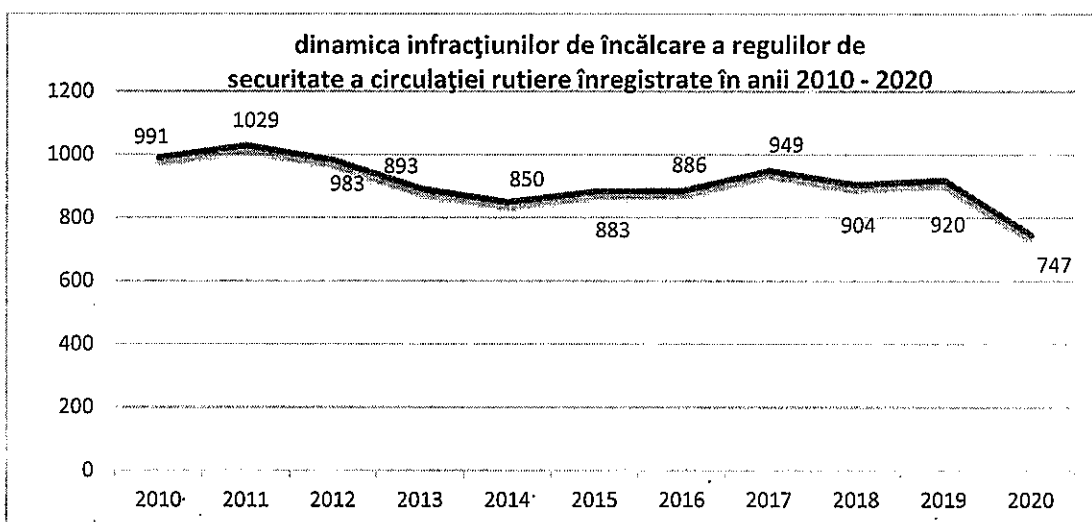
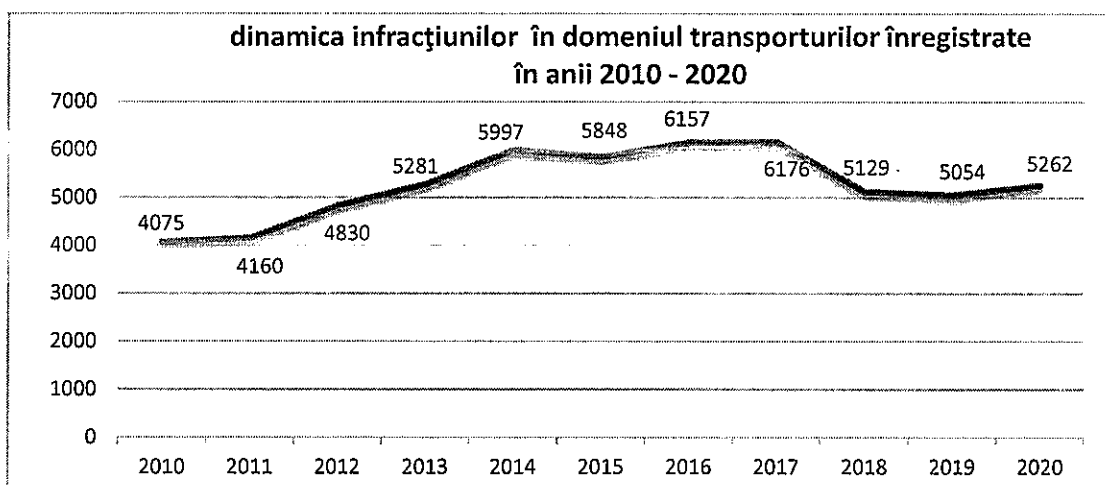

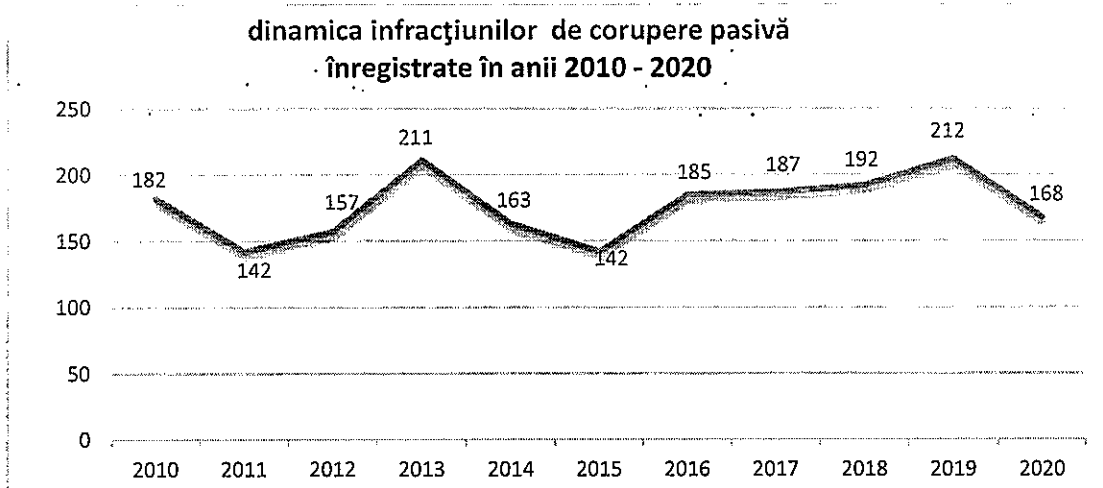
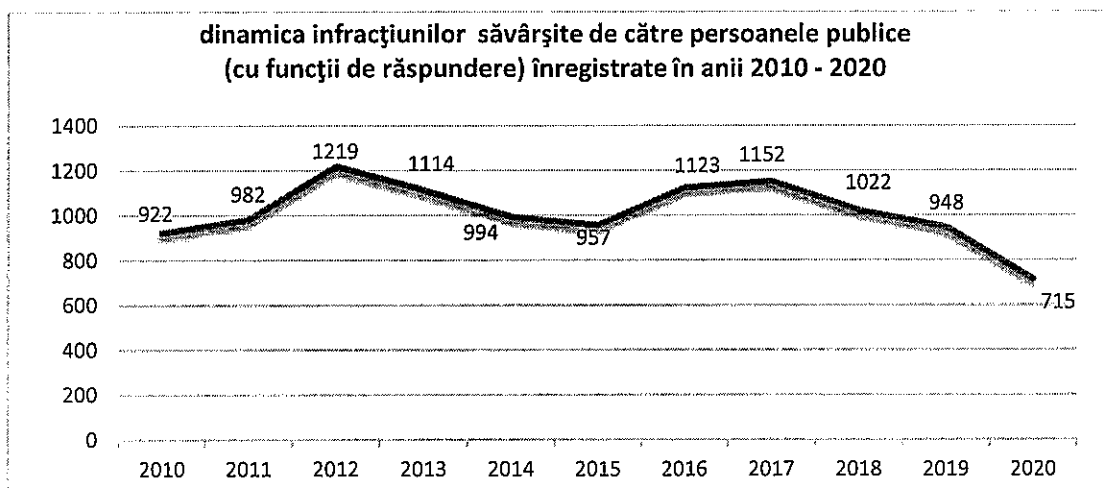
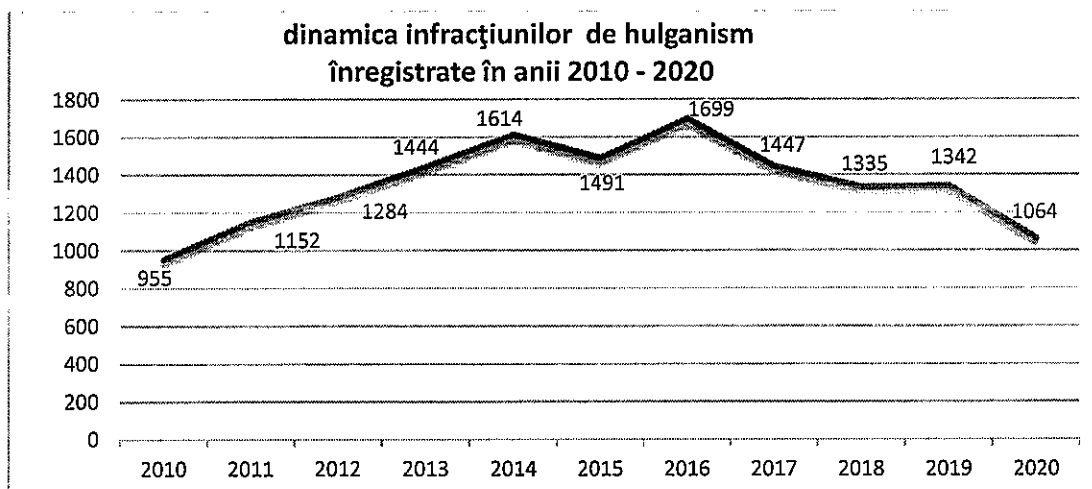

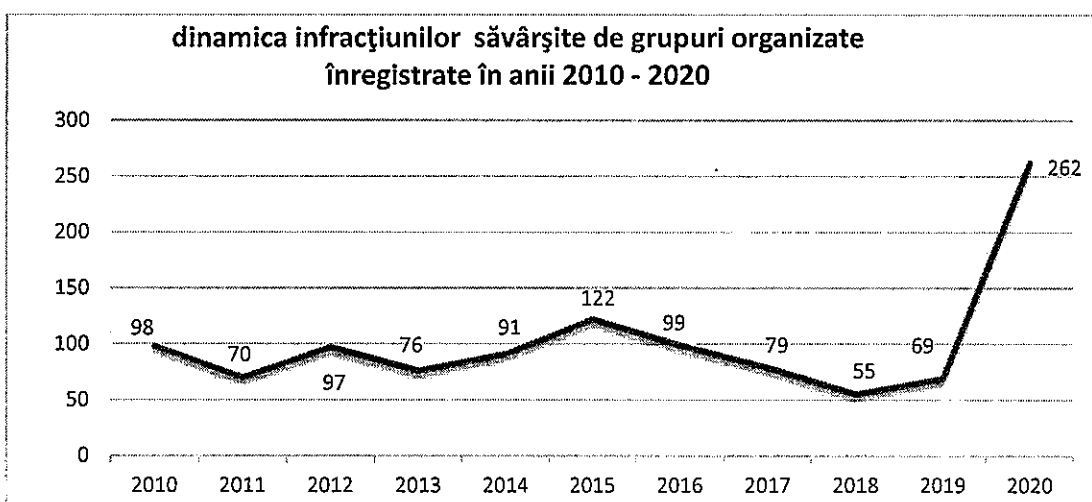
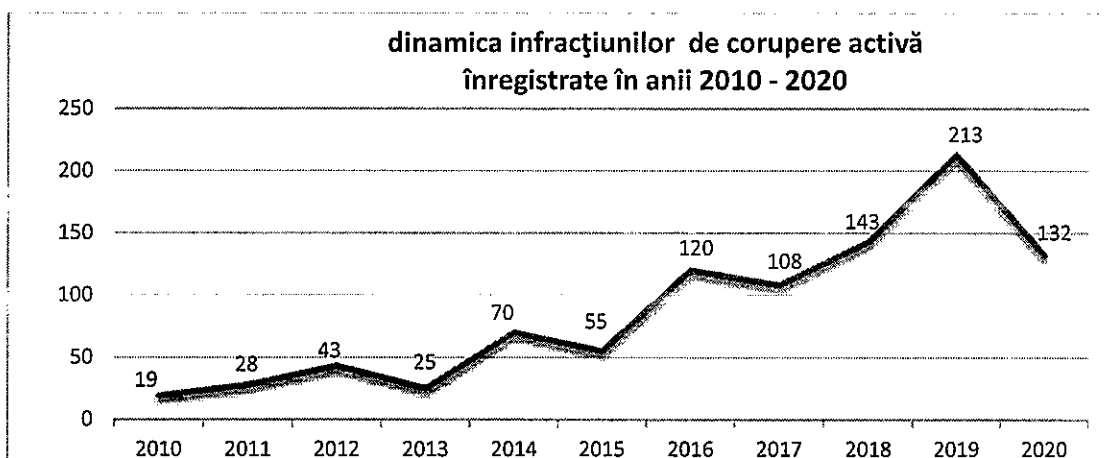

**Respectarea termenelor rezonabile, conform divizării teritoriale, pe cauzele penale și procesele penale rămase în gestiune către 01.01.2021**

**În gestiunea Procuraturii  
(exercitarea urmăririi penale nemijlocit de către procurori)**

Procuratura	Cauze penale						Procese penale				
	TOTAL	peste 6 luni	inclusiv cu persoanele bătute, învinuite	peste 1 an de zile	inclusiv cu persoanele bătute, învinuite	peste 3 ani de zile	inclusiv cu persoanele bătute, învinuite	TOTAL	peste 1 luna de zile	peste 3 luni de zile	peste 6 luni de zile
<b>mun. CHISINĂU</b>											
1. Of. Pricipal	26	19	4	56	10	55	5	4	-	-	-
2. Of. Ciocana	86	18	6	24	-	43	3	5	-	-	-
3. Of. Centru	69	8	1	46	7	15	2	1	-	-	-
4. Of. Rîșcani	29	17	5	4	-	2	-	1	-	-	-
5. Of. Botanica	48	9	3	24	1	12	2	8	-	-	-
6. Of. Buiucani	153	16	9	40	12	78	20	6	-	-	-
<b>CENTRU</b>											
1. Anenii Noi	11	1	6	1	-	-	-	-	-	-	-
2. Călărași	1	-	-	-	-	-	-	1	-	-	-
3. Criuleni	40	3	-	18	7	6	1	-	-	-	-
4. Dubăsari	15	10	2	-	-	-	-	-	-	-	-

RAPORT PRIVIND ACTIVITATEA PROCURATORII PENTRU ANUL 2020

5.	Ialoveni	7	2	1	1	1	1	1	1	1	1	-	-	-	-	-	-	-	-
6.	Hîncești	24	9	9	7	3	2	-	-	-	-	-	-	-	-	-	-	-	-
7.	Nisporeni	35	5	10	13	-	1	-	-	-	-	-	-	-	-	-	-	-	-
8.	Orhei	28	20	10	3	-	-	-	-	-	-	-	-	-	-	-	-	-	-
9.	Rezina	15	4	-	5	1	-	-	-	-	-	-	-	-	-	-	-	-	-
10.	Strășeni	26	5	3	12	11	9	4	1	-	-	-	-	-	-	-	-	-	-
11.	Șoldănești	2	-	-	-	-	-	-	-	-	-	-	-	-	-	-	-	-	-
12.	Telenești	21	3	2	10	4	-	-	1	-	-	-	-	-	-	-	-	-	-
13.	Ungheni	5	2	1	-	-	1	1	-	-	-	-	-	-	-	-	-	-	-
14.	Ștefan Vodă	11	3	-	1	4	1	1	-	-	-	-	-	-	-	-	-	-	-
15.	Căușeni	15	4	3	4	-	5	-	-	-	-	-	-	-	-	-	-	-	-
16.	mun. Bender	5	3	1	-	-	1	-	-	-	-	-	-	-	-	-	-	-	-
<b>SUD</b>																			
1.	Basarabeasca	-	-	-	-	-	-	-	-	-	-	-	-	-	-	-	-	-	-
2.	Cahul	26	4	1	10	5	3	1	4	-	-	-	-	-	-	-	-	-	-
3.	Cantemir	6	1	2	2	2	-	-	3	-	-	-	-	-	-	-	-	-	-
4.	Cimișlia	7	1	-	1	-	-	-	4	-	-	-	-	-	-	-	-	-	-
5.	Leova	12	6	3	2	2	-	-	1	-	-	-	-	-	-	-	-	-	-
6.	Taraclia	16	2	-	4	-	-	-	2	-	-	-	-	-	-	-	-	-	-
7.	UTA, Of. Central	1	-	-	-	-	-	-	-	-	-	-	-	-	-	-	-	-	-
8.	Of.Ceadfir-Lunga	-	-	-	-	-	-	-	-	-	-	-	-	-	-	-	-	-	-
9.	Of.Comrat	5	4	1	2	-	-	-	2	-	-	-	-	-	-	-	-	-	-
10.	Of.Vulcănești	4	-	-	-	-	-	-	-	-	-	-	-	-	-	-	-	-	-
<b>NORD</b>																			
1.	mun. Bălți	30	4	-	14	4	4	5	8	-	-	-	-	-	-	-	-	-	-
2.	Briceni	1	1	1	-	-	-	-	1	-	-	-	-	-	-	-	-	-	-
3.	Donușeni	7	1	-	1	1	2	2	2	-	-	-	-	-	-	-	-	-	-
4.	Drochia	7	1	-	1	-	1	-	-	-	-	-	-	-	-	-	-	-	-
5.	Edineț	5	-	-	2	2	2	2	1	-	-	-	-	-	-	-	-	-	-
6.	Fălești	6	4	-	2	-	-	-	3	-	-	-	-	-	-	-	-	-	-
7.	Florești	4	1	-	-	-	-	-	-	-	-	-	-	-	-	-	-	-	-

RAPORT PRIVIND ACTIVITATEA PROCURATORII PENTRU ANUL 2020

8.	Glodeni	7	-	-	-	-	1	1	-	-	-	-	-
9.	Ocnia	14	3	2	2	2	-	2	-	-	-	-	-
10.	Riscani	8	-	5	4	-	-	-	-	-	-	-	-
11.	Singerei	5	2	2	-	1	1	1	-	-	-	-	-
12.	Soroca	9	2	2	-	-	-	-	-	-	-	-	-
<b>SPECIALIZATE</b>													
1.	Anticorupție	152	11	-	52	18	54	17	19	-	-	-	-
2.	PCCOCS	231	54	10	99	15	69	8	3	-	-	-	-
<b>În gestiunea organelor de urmărire penală (conducerea urmăririi penale de către procurori)</b>													
<b>Cauze penale</b>													
<b>Procuratura</b>		<b>TOTAL</b>	peste 6 luni	inclusiv cu persoanele bănuite, învinute	peste 1 an de zile	inclusiv cu persoanele bănuite, învinute	peste 3 ani de zile	inclusiv cu persoanele bănuite, învinute	<b>TOTAL</b>	peste 1 lună de zile	peste 3 luni de zile	peste 6 luni de zile	
<b>mun. CHIȘINĂU</b>													
1.	Of. Pricipal	265	30	25	113	97	74	62	35	-	-	-	-
2.	Of. Ciocana	505	251	97	181	89	51	28	76	-	-	-	-
3.	Of. Centru	391	26	10	63	14	47	14	46	-	-	-	-
4.	Of. Rîșcani	569	131	89	93	62	21	13	14	-	-	-	-
5.	Of. Botanica	535	71	30	75	33	10	4	1	22	28	14	-
6.	Of. Buiucani	760	234	105	229	98	52	31	34	-	-	-	-
<b>CENTRU</b>													
1.	Anenii Noi	116	16	10	12	10	5	6	5	-	-	-	-
2.	Călărași	82	7	7	3	3	-	-	77	10	7	2	-
3.	Criuleni	397	41	14	104	43	135	54	2	-	-	-	-

RAPORT PRIVIND ACTIVITATEA PROCURATORII PENTRU ANUL 2020

4.	Dubăsari	69	2	2	16	9	2	2	2	20	-	-	-
5.	Ialoveni	129	16	5	9	3	2	2	1	18	-	-	-
6.	Hâncești	257	33	11	89	30	16	12	33	-	-	-	-
7.	Nisporeni	222	23	18	47	17	32	11	-	-	-	-	-
8.	Orhei	278	20	12	6	3	3	-	8	-	-	-	-
9.	Rezina	119	12	1	15	5	10	5	7	2	5	2	2
10.	Strășeni	127	10	4	23	6	4	-	5	3	3	3	3
11.	Șoldănești	74	12	8	6	4	-	-	2	-	-	-	-
12.	Telenești	134	7	4	21	20	3	3	4	-	-	-	-
13.	Ungheni	139	8	3	18	22	4	6	8	-	-	-	-
14.	Ștefan Vodă	194	31	10	50	26	8	6	19	-	-	-	-
15.	Căușeni	93	14	9	7	4	3	3	4	-	-	-	-
16.	mun. Bender	102	31	14	22	9	1	1	5	4	-	-	-
<b>SUD</b>													
1.	Basarabasca	22	3	-	1	-	-	-	-	3	-	---	-
2.	Cahul	563	88	21	256	115	12	5	38	3	-	-	-
3.	Cantemir	206	33	23	27	27	5	5	32	-	-	-	-
4.	Cimișlia	164	25	19	61	37	2	1	18	-	-	-	-
5.	Leova	118	13	2	10	2	1	1	1	-	-	-	-
6.	Taraclia	142	27	7	32	10	15	5	2	-	-	-	-
7.	UTA, Of. Central	11	9	-	1	-	-	-	-	-	-	-	-
8.	Of.Ceadr-Lunga	80	8	6	12	7	-	-	14	21	10	-	-
9.	Of.Comrat	98	21	9	12	2	2	-	19	-	-	-	-
10.	Of.Vulcănești	88	6	35	3	-	-	-	9	45	20	6	6
<b>NORD</b>													
1.	mun. Bălți	384	77	22	33	7	-	-	64	40	19	3	3
2.	Briceni	73	6	4	5	4	1	1	1	-	-	-	-
3.	Dondușeni	59	2	1	9	4	-	-	5	-	-	-	-
4.	Drochia	86	5	3	4	4	2	2	11	5	-	-	-
5.	Edineț	117	8	4	12	6	1	-	73	5	1	-	-
6.	Fălești	75	9	4	5	4	3	3	11	6	-	-	-

RAPORT PRIVIND ACTIVITATEA PROCURATORII PENTRU ANUL 2020

7.	Florești	78	7	-	3	-	-	-	-	-	3	-	-	-
8.	Glodeni	28	-	-	1	-	-	-	-	-	6	-	-	-
9.	Ocnîța	112	6	-	8	-	2	-	1	-	6	-	-	-
10.	Rîșcani	104	12	9	10	-	2	-	2	-	23	-	-	-
11.	Sîngerei	104	19	16	88	-	5	-	5	-	27	-	-	-
12.	Soroca	94	14	3	12	-	10	-	-	-	-	-	-	-
<b>SPECIALIZATIE</b>														
1.	Anticorupție	396	54	23	117	256	113	341	43	2	2	-	-	-
2.	PCCOCS	527	90	125	273	46	89	14	21	2	2	-	-	-